

REA 100.0 PLUS

STIHL



| | |
|-----------|---------------------------|
| 2 - 24 | Uputa za uporabu |
| 24 - 47 | Návod na obsluhu |
| 47 - 71 | Lietošanas instrukcija |
| 71 - 93 | Kasutusjuhend |
| 93 - 116 | Ekspluatavimo instrukcija |
| 116 - 140 | Navodilo za uporabo |



Popis sadržaja

| | | |
|----|---|----|
| 1 | Predgovor..... | 2 |
| 2 | Informacije uz ovu uputu za uporabu..... | 2 |
| 3 | Pregled..... | 3 |
| 4 | Upute o sigurnosti u radu..... | 4 |
| 5 | Pripremanje visokotlačnog čistača za rad..... | 11 |
| 6 | Napuniti akumulator i LED diode..... | 11 |
| 7 | Aktivacija i deaktivacija radijskog sučelja Bluetooth®..... | 12 |
| 8 | Sastavljanje visokotlačnog čistača..... | 12 |
| 9 | Priključivanje na izvor vode..... | 14 |
| 10 | Umetnuti i izvaditi akumulator..... | 15 |
| 11 | Uključivanje i isključivanje visokotlačnog čistača..... | 15 |
| 12 | Provjera visokotlačnog čistača i akumulatora..... | 16 |
| 13 | Rad s visokotlačnim čistačem..... | 16 |
| 14 | Nakon rada..... | 17 |
| 15 | Transport..... | 18 |
| 16 | Pohranjivanje/skladištenje..... | 18 |
| 17 | Čistiti..... | 19 |
| 18 | Održavati..... | 20 |
| 19 | Popravlјati..... | 20 |
| 20 | Odkloniti smetnje/kvarove..... | 20 |
| 21 | Tehnički podaci..... | 22 |
| 22 | Pričuvni dijelovi i pribor..... | 23 |
| 23 | Zbrinjavanje..... | 23 |
| 24 | EU-izjava o sukladnosti..... | 23 |
| 25 | UKCA izjava o sukladnosti..... | 24 |
| 26 | Adrese..... | 24 |

1 Predgovor

Dragi kupci,

raduje nas da ste se odlučili za tvrtku STIHL. Svoje proizvode razvijamo i izrađujemo u vrhunskoj kvaliteti sukladno potrebama naših kupaca. Tako i pri ekstremnim zahtjevima nastaju proizvodi velike pouzdanosti.

STIHL pruža vrhunsku kakvoću i pri servisiranju. Naš stručni trgovac jamči kompetentno savjetovanje i upućivanje, kao i sveobuhvatnu tehničku skrb.

Tvrtka STIHL izričito je posvećena održivom i odgovornom opođenju prema prirodi. Ove upute za uporabu pomažu vam da svoj proizvod tvrtke STIHL rabite na siguran i ekološki način s dugim rokom trajanja.

Zahvaljujemo vam na povjerenju i želimo vam mnogo radosti s vašim proizvodom tvrtke STIHL.

N. S. Stihl

Dr. Nikolas Stihl

VAŽNO! PRIJE KORIŠTENJA PROČITATI I POHRANITI NA SIGURNO MJESTO.

2 Informacije uz ovu uputu za uporabu

2.1 Važeći dokumenti

Vrijede lokalni sigurnosni propisi.

- ▶ Uz ove upute za uporabu s razumijevanjem pročitajte sljedeće dokumente i pohranite ih radi kasnije upotrebe:
 - Sigurnosne upute za akumulator STIHL AP
 - Upute za uporabu uređaja za punjenje STIHL AL 101, 301, 301-4, 500
 - Sigurnosne informacije za akumulator i proizvode s ugrađenim akumulatorom tvrtke STIHL: www.stihl.com/safety-data-sheets
 - Upute za uporabu i pakiranje upotrijebljenog pribora
 - Upute za uporabu i pakiranje upotrijebljenog sredstva za čišćenje

Dodatne informacije o aplikaciji STIHL connected i kompatibilnim proizvodima te odgovori na najčešća pitanja dostupni su na www.connect.stihl.com/ ili kod stručnog trgovca tvrtke STIHL.

Bluetooth® verbalni žig i figurativne oznake (logotipovi) registrirani su zaštitni znaci i vlasništvo društva Bluetooth SIG, Inc. Društvo Stihl koristi se tim verbalnim žigom / figurativnim oznakama prema licenci.

Akumulatori s  opremljeni su radijskim sučeljem Bluetooth®. Potrebno je pridržavati se lokalnih operativnih ograničenja (na primjer u zrakoplovima ili bolnicama).

2.2 Označavanje upozornih uputa u tekstu



OPASNOST

- Uputa upućuje na opasnosti, koje mogu uzrokovati teške ozljede ili smrt.
 - ▶ Navedene mjere mogu spriječiti teške ozljede ili smrt.

3.2 Uređaj za prskanje

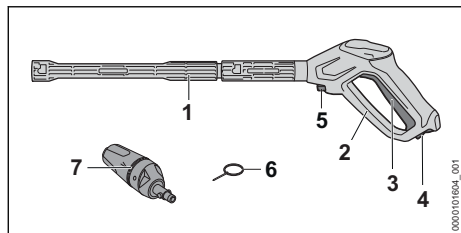

1 Mlazna cijev

Mlazna cijev povezuje pištolj za prskanje s mlaznicom.

2 Pištolj za prskanje

Pištolj za prskanje služi za držanje i vođenje uređaja za prskanje.

3 Poluga

Poluga otvara i zatvara ventil u pištolju za prskanje. Poluga pokreće i zaustavlja vodeni mlaz.

4 Razdjelna poluga

Razdjelna poluga otvara polugu.

5 Zaporna poluga

Zaporna poluga drži nastavak u pištolju za prskanje.

6 Iгла za čišćenje

Iгла za čišćenje služi za čišćenje mlaznica.

7 Mlaznica 3-u-1

Mlaznica 3-u-1 sastoji se od mlaznice s ravnim mlazom, rotorske mlaznice i mlaznice za prskanje, može se dodati sredstvo za čišćenje.

3.3 Simboli

Simboli mogu biti na visokotlačnom čistaču, uređaju za prskanje i akumulatoru i znače sljedeće:



Razdjelno-blokirna poluga otvara polugu u ovome položaju.



Razdjelno-blokirna poluga zatvara polugu u ovome položaju.



Ovaj proizvod upotrebljava se s akumulatorom s tvrtke STIHL. Dopušteni akumulatori navedeni su u ovim uputama za uporabu.



Jedna LE dioda svijetli crveno. Akumulator je previše zagrijan ili je hladan.



4 LE diode trepere crveno. U akumulatoru postoji kvar.



Zajamčena razina zvučne snage u skladu s Direktivom 2000/14/EZ u dB(A) da bi emisije buke proizvoda bile usporedive.



Akumulator ima radijsko sučelje Bluetooth® i može se povezati s aplikacijom STIHL connected App.



Podatak pored simbola upućuje na obustavu energije akumulatora prema specifikaciji proizvođača ćelija. Manji je kapacitet energije koji stoji na raspolaganju.



Nemojte odlagati proizvod s kućnim otpadom.



Ovi simboli označavaju originalne zamjenske dijelove društva STIHL i originalni pribor društva STIHL.

4 Upute o sigurnosti u radu

4.1 Simboli upozorenja

Simboli upozorenja na visokotlačnom čistaču ili akumulatoru imaju sljedeće značenje:



Slijedite sigurnosne upute i njihove mjere.



S razumijevanjem pročitajte upute za uporabu i sačuvajte ih.



Nosite zaštitne naočale.



Nemojte usmjeravati vodeni mlaz prema osobama i životinjama.

Nemojte usmjeravati vodeni mlaz prema električnim postrojenjima, električnim priključcima, utičnicama i vodovima koji provode struju.

Nemojte usmjeravati vodeni mlaz prema električnim uređajima i visokotlačnom čistaču.



Visokotlačni čistač ne smije se direktno priključivati na opskrbnu mrežu s vodom za piće.



Isključite visokotlačni čistač za vrijeme prekida rada, transporta, skladištenja, održavanja ili popravka.



Nemojte upotrebljavati, transportirati niti pohranjivati visokotlačni čistač pri temperaturama nižima od 0 °C.



Izvadite akumulator za vrijeme prekida rada, transporta, skladištenja, održavanja ili vršenja popravka.



Akumulator zaštitite od vrućine i vatre.



Nemojte uranjati akumulator u tekućine.

4.2 Namjenska uporaba

Visokotlačni čistač STIHL REA 100.0 PLUS služi za čišćenje npr. vozila, prikolica, terasa, putova i pročelja.

Visokotlačni čistač nije prikladan za gospodarsku uporabu.

Visokotlačni čistač može se upotrebljavati na kiši.

Visokotlačni čistač energijom opskrbljuje akumulator STIHL AP.

Akumulator s **G** u kombinaciji s aplikacijom STIHL connected App omogućuje personalizaciju i prijenos informacija o akumulatoru putem tehnologije Bluetooth®.

▲ UPOZORENJE

- Akumulatori čiju primjenu tvrtka STIHL nije odobrila za visokotlačni čistač mogu uzrokovati požare i eksplozije. Moguće su teške ozljede ili smrt osoba i može nastati materijalna šteta.
 - ▶ Upotrebljavajte visokotlačni čistač s akumulatorom STIHL AP.
- Ako se visokotlačni čistač ili akumulator ne upotrebljavaju u skladu s namjenom, osobe mogu biti teško ozlijeđene ili smrtno stradati i može nastati materijalna šteta.
 - ▶ Visokotlačni čistač i akumulator upotrebljavajte kako je opisano u ovim uputama za uporabu.
 - ▶ Visokotlačni čistač upotrebljavajte kako je opisano u ovim uputama za uporabu.
 - ▶ Akumulator upotrebljavajte samo kako je opisano u ovim uputama za uporabu, aplikaciji STIHL connected app i na stranici www.connect.stihl.com.

Visokotlačni čistač STIHL REA 100.0 PLUS nije namijenjen za sljedeće primjene:

- čišćenje površina od azbestnog cementa ili sličnih površina
- čišćenje površina koje su premazane ili lakirane bojom koja sadrži olovo
- čišćenje površina koje dolaze u kontakt s prehranbenim proizvodima
- čišćenje samog visokotlačnog čistača.

4.3 Zahtjevi za korisnika

▲ UPOZORENJE

- Korisnici koji nisu prošli obuku ne mogu prepoznati i procijeniti opasnosti visokotlačnog čistača i akumulatora. Korisnik ili druge osobe mogu se teško ozlijediti ili smrtno stradati.
 - ▶ S razumijevanjem pročitajte upute za uporabu i sačuvajte ih.



- ▶ Ako se visokotlačni čistač ili akumulator predaju nekoj drugoj osobi: predati i uputu za uporabu.
- ▶ Uvjerite se da korisnik ispunjava sljedeće uvjete:
 - Korisnik je odmoran.

– Ovaj stroj i akumulator ne smiju upotrebljavati osobe (uključujući djecu) sa smanjenim fizičkim, osjetilnim ili mentalnim sposobnostima ili nedostatkom iskustva i znanja.

– Korisnik može prepoznati i ocijeniti opasnosti visokotlačnog čistača i akumulatora.

– Korisnik je punoljetan ili se pod nadzorom obučava za određenu profesiju u skladu s nacionalnim propisima.

– Korisnik je poduku primio od stručnog trgovca tvrtke STIHL ili stručne osobe prije nego što je po prvi puta upotrijebio visokotlačni čistač.

– Korisnik nije pod utjecajem alkohola, lijekova ni droga.

- ▶ Ako postoje nejasnoće: potražite pomoć stručnog trgovca tvrtke STIHL.

4.4 Odjeća i oprema

▲ UPOZORENJE

- Za vrijeme rada predmeti mogu biti odbačeni velikom brzinom. Poslužitelj se može ozlijediti.



- ▶ Nositi zaštitne naočale koje usko prijanjaju. Prikladne zaštitne naočale su ispitane prema normi/standardu EN 166 ili prema nacionalnim propisima i mogu se s odgovarajućom oznakom dobiti u trgovini.
- ▶ Nositi usko prijanjajući gornji dio odjeće dugih rukava i duge hlače.
- Pri radu može doći do stvaranja aerosola. Udisan aerosol može naštetiti zdravlju i izazvati alergijske reakcije.
 - ▶ Izvršiti procjenu rizika ovisno o površini koju treba očistiti i njezinoj okolini.
 - ▶ Ako procjena rizika otkrije stvaranje aerosola: nositi respirator zaštitne klase FFP 2 ili usporedive zaštitne klase.
- Ukoliko poslužitelj nosi neprikladnu obuću, može se pokliznuti. Poslužitelj se može ozlijediti.
 - ▶ Nositi čvrstu, zatvorenu obuću s prijanjajućim potplatom.

4.5 Područje rada i okolina

4.5.1 Visokotlačni čistač

▲ UPOZORENJE

- Osobe koje ne sudjeluju u radu, djeca i životinje ne mogu prepoznati i procijeniti opasnosti visokotlačnoga čistača i odbačenih predmeta. Osobe koje ne sudjeluju u radu, djeca i životinje mogu se teško ozlijediti i može nastati materijalna šteta.
 - ▶ Držite osobe koje ne sudjeluju u radu, djecu i životinje na sigurnoj udaljenosti od područja rada.
 - ▶ Ne ostavljajte visokotlačni čistač bez nadzora.
 - ▶ Osigurajte da se djeca ne mogu igrati visokotlačnim čistačem.
- Električni ugradbeni dijelovi visokotlačnog čistača mogu proizvesti iskre. Iskre u lako zapaljivom ili eksplozivnom okruženju mogu izazvati požare i eksplozije. Moguće su teške

ozljede ili smrt osoba i može nastati materijalna šteta.

- ▶ Nemojte raditi u lako zapaljivom i eksplozivnom okruženju.

4.5.2 Akumulator

▲ UPOZORENJE

- Osobe koje ne sudjeluju u radu, djeca i životinje ne mogu prepoznati i procijeniti opasnosti akumulatora. Osobe koje ne sudjeluju u radu, djeca i životinje mogu se teško ozlijediti.
 - ▶ Osobe koje ne sudjeluju u radu, djecu i životinje držite na sigurnoj udaljenosti.
 - ▶ Ne ostavljajte akumulator bez nadzora.
 - ▶ Osigurajte da se djeca ne mogu igrati akumulatorom.
- Akumulator nije zaštićen od svih utjecaja iz okoline. Ako je akumulator izložen određenim utjecajima okoline, isti se može zapaliti, eksplozivirati ili nepopravljivo oštetiti. Osobe se mogu teško ozlijediti i može nastati materijalna šteta.



- ▶ Akumulator zaštitite od vrućine i vatre.
- ▶ Akumulator ne bacati u vatru.

- ▶ Ne punite, upotrebljavajte i čuvajte akumulator izvan navedenih temperaturnih ograničenja, 21.3.



- ▶ Nemojte uranjati akumulator u tekućine.

- ▶ Držite akumulator na udaljenosti od sitnih metalnih dijelova.
- ▶ Ne izlažite akumulator visokom tlaku.
- ▶ Ne izlažite akumulator mikrovalovima.
- ▶ Zaštitite akumulator od kemikalija i soli.

4.6 Sigurnosno ispravno stanje

4.6.1 Visokotlačni čistač

Visokotlačni čistač u sigurnosno je ispravnom stanju kada su ispunjeni sljedeći uvjeti:

- Visokotlačni čistač je neoštećen.
- Zaklopka je zatvorena i neoštećena.
- Visokotlačno crijevo, ručka, spojevi i uređaj za prskanje su neoštećeni.
- Uređaj za prskanje ispravno je ugrađen.
- Visokotlačni čistač je čist.
- Uređaj za prskanje je čist.
- Elementi za rukovanje funkcioniraju i na njima nisu provedene izmjene.
- Montiran je originalni pribor tvrtke STIHL za ovaj visokotlačni čistač.
- Pribor je ispravno montiran.

▲ UPOZORENJE

- U sigurnosno neispravnom stanju ugradbeni dijelovi više ne mogu ispravno funkcionirati i sigurnosne naprave mogu se deaktivirati. Osobe se mogu teško ozlijediti ili smrtno stradati.
 - ▶ Radite s neoštećenim visokotlačnim čistačem.
 - ▶ Radite s neoštećenim visokotlačnim crijevom, spojevima i uređajem za prskanje.
 - ▶ Uređaj za prskanje dograđujte kako je opisano u ovim uputama za uporabu.
 - ▶ Ako je visokotlačni čistač onečišćen: očistite visokotlačni čistač.
 - ▶ Ako je uređaj za prskanje onečišćen: očistite uređaj za prskanje.
 - ▶ Ako je akumulatorska komora mokra ili vlažna: ostavite akumulatorsku komoru da se osuši.
 - ▶ Nemojte raditi preinake na visokotlačnom čistaču.
 - ▶ Ako elementi za rukovanje ne funkcioniraju: nemojte raditi s visokotlačnim čistačem.
 - ▶ Montirajte originalni pribor društva STIHL za ovaj visokotlačni čistač.
 - ▶ Montirajte pribor kako je opisano u ovim uputama za uporabu ili u uputama za uporabu pribora.
 - ▶ Nemojte gurati predmete u otvore visokotlačnog čistača.
 - ▶ Zamijenite istrošene ili oštećene natpise s napomenama.
 - ▶ Ako postoje nejasnoće: potražite pomoć stručnog trgovca tvrtke STIHL.

4.6.2 Akumulator

Akumulator je u sigurnosno ispravnom stanju ako su ispunjeni sljedeći uvjeti:

- Akumulator je neoštećen.
- Akumulator je čist i suh.
- Akumulator funkcionira i na njemu nisu vršene izmjene.

▲ UPOZORENJE

- U sigurnosno neispravnom stanju akumulator više ne može sigurno funkcionirati. Osobe se mogu teško ozlijediti.
 - ▶ Raditi s neoštećenim i funkcionalno ispravnim akumulatorom.
 - ▶ Ne puniti oštećen ili neispravan akumulator.
 - ▶ Ako je akumulator onečišćen: očistite akumulator.
 - ▶ Nemojte dodirivati akumulator vlažnim rukama.

- ▶ Ako je akumulator mokar ili vlažan: ostavite akumulator da se osuši,  21.4.
- ▶ Ne vršite izmjene na akumulatoru.
- ▶ Ne gurati predmete u otvore akumulatora.
- ▶ Električne kontakte akumulatora ne spajati s metalnim predmetima i ne kratko spajati.
- ▶ Ne otvarati akumulator.
- ▶ Zamijenite istrošene ili oštećene natpise s napomenama.
- Iz oštećenog akumulatora može istjecati tekućina. Ako tekućina dospije u kontakt s kožom ili očima, može doći do njihova nadraživanja.
 - ▶ Izbjegavajte kontakt s tekućinama.
 - ▶ Ako je došlo do kontakta s kožom: pogođena mjesta na koži obilno isprati s vodom i sapunom.
 - ▶ Ako je došlo do kontakta s očima: oči obilno ispirite vodom najmanje 15 minuta i potražite liječničku pomoć.
- Oštećen ili neispravan akumulator može neobično mirisati, dimiti se ili gorjeti. Moguće su teške ozljede ili smrt osoba i može nastati materijalna šteta.
 - ▶ Ukoliko akumulator ima neobičan miris ili se dimi: ne upotrebljavati akumulator i držati ga na udaljenosti od gorivih tvari.
 - ▶ Ako akumulator gori: pokušajte ugasiti vatru vatrogasnim aparatom ili vodom.

4.7 Rad

▲ UPOZORENJE

- U određenim situacijama korisnik više ne može koncentrirano raditi. Korisnik se može spotaknuti, pasti i biti teško ozlijeđen.
 - ▶ Radite mirno i promišljeno.
 - ▶ Ako su osvijetljenje i vidljivost loši: nemojte raditi s visokotlačnim čistačem.
 - ▶ Samostalno radite s visokotlačnim čistačem.
 - ▶ Pazite na prepreke.
 - ▶ Radite stojeći na tlu i održavajte ravnotežu. Ako treba raditi na visini: upotrijebite radnu podiznu platformu ili sigurnu skelu.
 - ▶ Ako se pojave znakovi umora, napravite stanku u radu.
- Ako na visokotlačnom čistaču za vrijeme rada nastanu promjene ili on ne radi na uobičajeni način, postoji mogućnost da visokotlačni čistač nije u sigurnosno ispravnom stanju. Osobe se mogu teško ozlijediti i može nastati materijalna šteta.
 - ▶ Prekinite rad, izvadite akumulator i potražite pomoć stručnog trgovca tvrtke STIHL.
 - ▶ Radite s visokotlačnim čistačem u stojećem položaju.

- ▶ Nemojte prekrivati visokotlačni čistač kako bi se osigurala dovoljna izmjena zraka za hlađenje.
- Ako se pusti poluga pištolja za prskanje, visokotlačna pumpa automatski se isključuje i voda više ne izlazi iz mlaznice. Visokotlačni čistač je u Stand-By načinu rada i ostaje uključen. Ako se pritisne poluga pištolja za prskanje, visokotlačna pumpa automatski se ponovno uključuje i voda izlazi iz mlaznice. Osobe se mogu teško ozlijediti i može nastati materijalna šteta.
- ▶ Kada se ne radi: blokirajte polugu pištolja za prskanje.



- ▶ Isključite visokotlačni čistač.

- ▶ Izvadite akumulator.
- Pri temperaturama nižim od 0 °C može doći do zamrzavanja vode na površini koja se čisti i u ugradbenim dijelovima visokotlačnog čistača. Korisnik se može okliznuti, pasti i teško ozlijediti. Može doći do materijalne štete.
 - ▶ Ne upotrebljavajte visokotlačni čistač pri temperaturama nižima od 0 °C.
- U slučaju povlačenja za visokotlačno crijevo ili crijevo za vodu, visokotlačni čistač može se pomaknuti i pasti. Može doći do materijalne štete.
 - ▶ Nemojte povlačiti za visokotlačno crijevo ili crijevo za vodu.
- Ako se visokotlačni čistač nalazi na kosoj, neravnoj ili nepričvršćenoj površini, može se pomaknuti i pasti. Može doći do materijalne štete.
 - ▶ Postavite visokotlačni čistač na vodoravnu, ravnu i pričvršćenu površinu.
- Ako se radi na visini, visokotlačni čistač ili uređaj za prskanje mogu pasti. Osobe se mogu teško ozlijediti i može nastati materijalna šteta.
 - ▶ Koristite radnu podiznu platformu ili sigurnu skelu.
 - ▶ Visokotlačni čistač nemojte postavljati na radnu podiznu platformu ili skelu.
 - ▶ Ako doseg visokotlačnog crijeva nije dovoljan: produljite visokotlačno crijevo produžetkom za visokotlačno crijevo.
 - ▶ Osigurajte uređaj za prskanje od pada.
- Vodeni mlaz može odvojiti azbestna vlakna iz površina. Nakon što se osuše azbestna se vlakna mogu prenositi zrakom i udahnuti. Udisana azbestna vlakna mogu naštetiti zdravlju.
 - ▶ Nemojte čistiti površine koje sadrže azbest.
- Vodeni mlaz može odvojiti ulje iz vozila ili strojeva. Voda koja sadrži ulje može dospjeti u

zemlju, vodotoke ili u kanalizaciju. Time se ugrožava okoliš.

- ▶ Vozila ili strojeve čistite samo na mjestima gdje postoji separator ulja u odvodu.
- Vodeni mlaz može zajedno s bojom koja sadrži olovo stvoriti aerosole i vodu koji sadrže olovo. Aerosoli i voda koji sadrže olovo mogu dospjeti u zemlju, vodotoke ili u kanalizaciju. Udisani aerosoli mogu naštetiti zdravlju i izazvati alergijske reakcije. Time se ugrožava okoliš.
 - ▶ Nemojte čistiti površine koje su premazane ili lakirane bojom koja sadrži olovo.
- Vodeni mlaz može oštetiti osjetljive površine. Može doći do materijalne štete.
 - ▶ Nemojte čistiti osjetljive površine rotorskom mlaznicom.
 - ▶ Osjetljive površine od gume, tkanine, drva i sličnih materijala čistite sa smanjenim radnim tlakom i većim razmakom.
- Ako se mlaznica 3-u-1 za vrijeme rada uroni i upotrebljava u onečišćenoj vodi, mlaznica 3-u-1 može se oštetiti.
 - ▶ Nemojte upotrebljavati onečišćenu vodu prilikom rada s mlaznicom 3-u-1.
 - ▶ Ako se čisti spremnik: ispraznite spremnik i ostavite vodu da otječe tijekom čišćenja.
- Usisane lako zapaljive i eksplozivne tekućine mogu izazvati požare i eksplozije. Moguće su teške ozljede ili smrt osoba i može nastati materijalna šteta.
 - ▶ Nemojte usisavati ili primjenjivati lako zapaljive ili eksplozivne tekućine.
- Usisane nadražujuće, nagrizajuće i otrovne tekućine mogu ugroziti zdravlje i oštetiti ugradbene dijelove visokotlačnog čistača. Moguće su teške ozljede ili smrt osoba i može nastati materijalna šteta.
 - ▶ Nemojte usisavati ili primjenjivati nadražujuće, nagrizajuće ili otrovne tekućine.
- Jaki vodeni mlaz može teško ozlijediti osobe i životinje, a može nastati i materijalna šteta.
 - ▶ Nemojte usmjeravati vodeni mlaz prema osobama i životinjama.



- ▶ Nemojte usmjeravati vodeni mlaz prema teško vidljivim mjestima.
- ▶ Nemojte čistiti odjeću dok se nosi.
- ▶ Nemojte čistiti cipele dok se nose.
- Ako električna postrojenja, električni priključci, utičnice i vodovi koji provode struju dođu u kontakt s vodom, može doći do strujnog udara. Moguće su teške ozljede ili smrt osoba i može nastati materijalna šteta.



- ▶ Nemojte usmjeravati vodeni mlaz prema električnim postrojenjima, električnim priključcima, utičnicama i vodovima koji provode struju.

- Ako električni uređaji dođu u kontakt s vodom, može doći do strujnog udara. Poslužitelj može biti teško ozlijeđen ili smrtno stradati, a može nastati i materijalna šteta.



- ▶ Nemojte usmjeravati vodeni mlaz prema električnim uređajima.

- ▶ Električne uređaje držite na sigurnoj udaljenosti od radnog područja.

- Vodeni mlaz može očistiti visokotlačni čistač. Može doći do materijalne štete.



- ▶ Nemojte usmjeravati vodeni mlaz prema visokotlačnom čistaču.

- Pogrešno postavljeno visokotlačno crijevo može se oštetiti. Voda pod visokom tlakom može zbog oštećenja nekontrolirano izaći u okolinu. Osobe se mogu teško ozlijediti i može nastati materijalna šteta.

- ▶ Nemojte usmjeravati vodeni mlaz prema visokotlačnom crijevu.
- ▶ Visokotlačno crijevo postavite tako da ne bude napeto ili zapetljano.
- ▶ Visokotlačno crijevo postavite tako da se ne može oštetiti, prelomiti, prignječiti, odnosno da se ne tare.
- ▶ Zaštitite visokotlačno crijevo od vrućine, ulja i kemikalija.

- Pogrešno postavljeno crijevo za vodu može se oštetiti i osobe mogu preko njega posnuti. Osobe se mogu ozlijediti, a crijevo za vodu može se oštetiti.

- ▶ Nemojte usmjeravati vodeni mlaz prema crijevu za vodu.
- ▶ Crijevo za vodu postavite i označite tako da osobe ne mogu posnuti preko njega.
- ▶ Crijevo za vodu postavite tako da ne bude napeto ili zapetljano.
- ▶ Crijevo za vodu postavite tako da se ne može oštetiti, prelomiti, prignječiti, odnosno da se ne tare.
- ▶ Zaštitite crijevo za vodu od vrućine, ulja i kemikalija.

- Jak vodeni mlaz stvara reakcijske sile. Uslijed nastalih reakcijskih sila rukovatelj može izgubiti kontrolu nad uređajem za prskanje. Poslužitelj se može teško ozlijediti, a može nastati i materijalna šteta.

- ▶ Pištolj za prskanje čvrsto držite objema rukama.
- ▶ Radite kako je opisano u ovim uputama za uporabu.

4.8 Sredstva za čišćenje

▲ UPOZORENJE

- Ako sredstvo za čišćenje dospije u kontakt s kožom ili očima, može doći do njihovog nadraživanja.
 - ▶ Pridržavajte se uputa za uporabu sredstva za čišćenje.
 - ▶ Izbjegavajte kontakt sa sredstvima za čišćenje.
- ▶ Ako je došlo do kontakta s kožom: pogođena mjesta na koži obilno isprati s vodom i sapunom.
- ▶ Ako je došlo do kontakta s očima: oči obilno isperite vodom najmanje 15 minuta i potražite pomoć liječnika.
- Pogrešna ili neodgovarajuća sredstva za čišćenje mogu oštetiti visokotlačni čistač ili površinu objekta koji se čisti te ugroziti okoliš.
 - ▶ STIHL preporučuje uporabu originalnih sredstava za čišćenje tvrtke STIHL.
 - ▶ Pridržavajte se uputa za uporabu sredstva za čišćenje.
 - ▶ Ako postoje nejasnoće: potražite pomoć specijaliziranog distributera društva STIHL.

4.9 Priključivanje vode

▲ UPOZORENJE

- Kada se pusti poluga pištolja za prskanje u crijevu za vodu nastaje povratni udar. Zbog povratnog udara onečišćena se voda može vratiti u vodovodnu mrežu. Može doći do onečišćenja pitke vode.



- ▶ Visokotlačni čistač se ne smije direktno priključivati na opskrbnu mrežu s vodom za piće.

- ▶ Pridržavajte se propisa poduzeća za opskrbu vodom. Ako je potrebno, prilikom spajanja na opskrbnu mrežu s vodom za piće upotrijebite razdvajanje sustava u skladu s propisima (npr. protupovratni zatvarač).
- Voda koja je onečišćena ili sadrži pijesak može oštetiti ugradbene dijelove visokotlačnog čistača.
 - ▶ Koristite čistu vodu.
 - ▶ Ako se koristi voda koja je onečišćena ili koja sadrži pijesak: visokotlačni čistač koristite zajedno s filtrom za vodu.

- Ako do visokotlačnog čistača ne dolazi dovoljno vode, njegovi se ugradbeni dijelovi mogu oštetiti.
 - ▶ Potpuno otvorite slavinu za vodu.
 - ▶ Osigurajte da se visokotlačni čistač opskrbljuje dovoljnom količinom vode,  21.1.

4.10 Transport

4.10.1 Visokotlačni čistač

▲ UPOZORENJE

- Za vrijeme transporta visokotlačni čistač može se prevrnuti ili pomicati. Osobe se mogu ozlijediti i može nastati materijalna šteta.

- ▶ Blokirate polugu pištolja za prskanje.
- ▶ Isključite visokotlačni čistač.



- ▶ Izvadite akumulator.

- ▶ Osigurajte visokotlačni čistač zateznim trakama, remenjem ili mrežom tako da se ne može prevrnuti niti pomicati.

- Voda se pri temperaturama nižim od 0 °C može smrznuti u ugradbenim dijelovima visokotlačnog čistača. Visokotlačni čistač može se oštetiti.

- ▶ Isprazniti visokotlačno crijevo i uređaj za prskanje.



- ▶ Ako se visokotlačni čistač ne može transportirati tako da je siguran od smrzavanja: zaštitite visokotlačni čistač sredstvom za zaštitu od smrzavanja na bazi glikola.

4.10.2 Akumulator

▲ UPOZORENJE

- Akumulator nije zaštićen od svih utjecaja iz okoline. Ako je akumulator izložen određenim utjecajima okoline, može se oštetiti i može nastati materijalna šteta.

- ▶ Nemojte transportirati oštećen akumulator.
- Za vrijeme transporta akumulator se može prevrnuti ili pomaknuti. Osobe se mogu ozlijediti i može nastati materijalna šteta.
 - ▶ Akumulator zapakirajte u pakiranje tako da se ne može pomicati.
 - ▶ Pakiranje osigurajte tako da se ne može pomicati.

4.11 Pohranjivanje/skladištenje

4.11.1 Visokotlačni čistač

▲ UPOZORENJE

- Djeca ne mogu prepoznati ni procijeniti opasnosti visokotlačnog čistača. Djeca se mogu teško ozlijediti.

- ▶ Blokirate polugu pištolja za prskanje.
- ▶ Isključite visokotlačni čistač.



- ▶ Izvadite akumulator.

- ▶ Visokotlačni čistač čuvajte izvan dohvata djece.

- Električni kontakti na visokotlačnom čistaču i metalni ugradbeni dijelovi mogu korodirati uslijed vlage. Visokotlačni čistač može se oštetiti.



- ▶ Izvadite akumulator.

- ▶ Čuvajte visokotlačni čistač na čistom i suhom mjestu.

- Voda se pri temperaturama nižim od 0 °C može smrznuti u ugradbenim dijelovima visokotlačnog čistača. Visokotlačni čistač može se oštetiti.

- ▶ Isprazniti visokotlačno crijevo i uređaj za prskanje.



- ▶ Ako se visokotlačni čistač ne može pohraniti na mjestu sigurnom od smrzavanja: zaštitite visokotlačni čistač sredstvom za zaštitu od smrzavanja na bazi glikola.

4.11.2 Akumulator

▲ UPOZORENJE

- Djeca ne mogu prepoznati i procijeniti opasnosti koje proizlaze iz akumulatora. Djeca se mogu teško ozlijediti.

- ▶ Akumulator čuvajte izvan dosega djece.
- Akumulator nije zaštićen od svih utjecaja iz okoline. Ako je akumulator izložen određenim utjecajima iz okoline, može se nepopravljivo oštetiti.
 - ▶ Akumulator čuvajte na čistom i suhom mjestu.
 - ▶ Akumulator čuvajte u zatvorenoj prostoriji.
 - ▶ Akumulator čuvajte odvojeno od visokotlačnog čistača.
 - ▶ Ako akumulator pohranjujete u uređaju za punjenje: izvucite mrežni utikač i pohranite

akumulator s razinom napunjenosti između 40 % i 60 % (2 LE diode svijetle zeleno).

- ▶ Nemojte pohranjivati akumulator izvan navedenih temperaturnih ograničenja,  21.3.

4.12 Čišćenje, održavanje i popravak

▲ UPOZORENJE

- Ako je za vrijeme čišćenja, održavanja ili popravaka umetnut akumulator, visokotlačni čistač može se nehotično uključiti. Osobe se mogu teško ozlijediti i može nastati materijalna šteta.

- ▶ Blokirate polugu pištolja za prskanje.



- ▶ Isključite visokotlačni čistač.



- ▶ Izvadite akumulator.

- U slučaju čišćenja agresivnim sredstvima za čišćenje, vodenim mlazom ili šiljastim predmetima, može doći do oštećenja visokotlačnog čistača ili akumulatora. Ako se visokotlačni čistač ili akumulator ne čiste na pravilan način, ugradbeni dijelovi više ne mogu ispravno funkcionirati i sigurnosne naprave mogu prestati raditi. Osobe se mogu teško ozlijediti.

- ▶ Visokotlačni čistač i akumulator čistite kako je opisano u ovim uputama za uporabu.

- Ako se visokotlačni čistač ili akumulator ne održavaju i ne popravljaju na pravilan način, dijelovi više ne mogu ispravno funkcionirati i sigurnosni uređaji više ne rade. Osobe se mogu teško ozlijediti ili smrtno stradati.

- ▶ Visokotlačni čistač i akumulator nemojte održavati ni popravljati sami.











- ▶ Ako se visokotlačni čistač ili akumulator moraju održavati ili popravljati: potražite pomoć stručnog trgovca tvrtke STIHL.

5 Pripremanje visokotlačnog čistača za rad

5.1 Pripremanje visokotlačnog čistača za rad

Prije svakog početka rada moraju se izvršiti sljedeći koraci:

- ▶ Osigurajte da se sljedeći ugradbeni dijelovi nalaze u sigurnosno ispravnom stanju:
 - visokotlačni čistač, visokotlačno crijevo i spojnica crijeva,  4.6.1.

- Akumulator,  4.6.2.
- ▶ Provjerite akumulator,  12.2.
- ▶ Akumulator napunite u potpunosti kako je opisano u uputama za uporabu uređaja za punjenje STIHL AL 101, 301, 301-4, 500.
- ▶ Očistite visokotlačni čistač,  17.
- ▶ Ako se upotrebljava filter za vodu: provjeriti je li filter za vodu prljav, očistiti ga ako je,  17.5.
- ▶ Visokotlačni čistač postavite na čvrstu i ravnu podlogu tako da ne može otklizati niti se prevrnuti.
- ▶ Visokotlačno crijevo kompletno odmotati s bubnja za crijevo,  13.2.
- ▶ Montirati pištolj za prskanje,  8.2.1.
- ▶ Montirati mlaznu cijev,  8.3.1.
- ▶ Ako se upotrebljava mlaznica: ugradite mlaznicu,  8.4.1.
- ▶ Ako se upotrebljava sredstvo za čišćenje: radite sa sredstvom za čišćenje,  13.6.
- ▶ Priključite vodu,  9.
- ▶ Provjerite elemente za rukovanje,  12.1.
- ▶ Ako se koraci ne mogu provesti: ne upotrebljavate visokotlačni čistač i potražite pomoć stručnog trgovca poduzeća STIHL.

5.2 Povezivanje akumulatora s radijskim sučeljem Bluetooth® s pomoću aplikacije STIHL connected App

- ▶ Aktivirajte radijsko sučelje Bluetooth® na akumulatoru ili mobilnom krajnjem uređaju.
- ▶ Aktivirajte radijsko sučelje Bluetooth® na akumulatoru,  7.1.
- ▶ Preuzmite aplikaciju STIHL connected App u App Storeu mobilnog krajnjeg uređaja i kreirajte račun.
- ▶ Otvorite aplikaciju STIHL connected App i prijavite se.
- ▶ Dodajte akumulator u aplikaciju STIHL connected App i slijedite upute na zaslonu.

Informacije o kontaktu i dodatne informacije nalaze se na stranici <https://support.stihl.com> ili u aplikaciji STIHL connected App.

Dostupnost aplikacije STIHL connected App ovisi o pojedinačnom tržištu.

6 Napuniti akumulator i LED diode

6.1 Punjenje akumulatora

Vrijeme punjenja ovisi o različitim utjecajima, primjerice o temperaturi akumulatora ili o okolnoj

temperaturi. Pridržavajte se preporučenih raspona temperature za optimalne performanse,  21.4. Stvarno vrijeme punjenja može odstupati od navedenog vremena punjenja. Vrijeme punjenja navedeno je na stranici www.stihl.com/charging-times.

- ▶ Akumulator napunite kako je opisano u uputama za uporabu za uređaj za punjenje STIHL AL 101, 301, 301-4, 500.

6.2 Prikaz razine napunjenosti

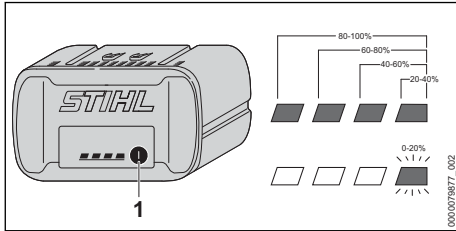

- ▶ Pritisnite pritisnu tipku (1). LED diode svijetle cca 5 sekundi zeleno i prikazuju razinu napunjenosti.
- ▶ Ako desna LED dioda treperi zeleno: napunite akumulator.

6.3 LE diode na akumulatoru

LE diode mogu pokazivati razinu napunjenosti akumulatora ili smetnje. LE diode mogu svijetliti ili treperiti zeleno ili crveno.

Ako LE diode svijetle ili trepere zeleno, prikazuje se razina napunjenosti.

- ▶ Ako LE diode svijetle ili trepere crveno: uklonite smetnje,  20.1. Došlo je do smetnje u visokotlačnom čistaču ili akumulatoru.

7 Aktivacija i deaktivacija radijskog sučelja Bluetooth®

7.1 Aktivacija radijskog sučelja Bluetooth®

- ▶ Ako akumulator ima radijsko sučelje Bluetooth®: pritisnite pritisnu tipku i držite je pritisnutom dok LE dioda „BLUETOOTH®“ pokraj simbola  ne zasvijetli plavo na cca. 3 sekunde. Aktivirano je radijsko sučelje Bluetooth® na akumulatoru.

7.2 Deaktivacija radijskog sučelja Bluetooth®

- ▶ Ako akumulator ima radijsko sučelje Bluetooth®: pritisnite pritisnu tipku i držite je pritisnutom dok LE dioda „BLUETOOTH®“ pokraj simbola  ne zatreperi plavo šest puta. Deaktivirano je radijsko sučelje Bluetooth® na akumulatoru.

8 Sastavljanje visokotlačnog čistača

8.1 Sastavljanje visokotlačnog čistača

Dogradnja ručke bubnja za crijevo

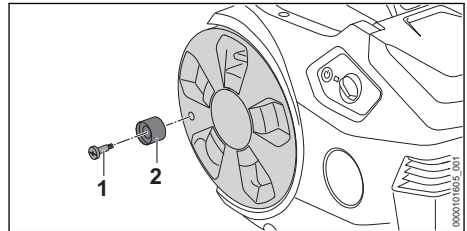

- ▶ Umetnite vijak (1) u ručku bubnja za crijevo (2).
- ▶ Uvrnite vijak (1) s ručkom bubnja za crijevo (2) u bubanj za crijevo i čvrsto ga pritegnite.

Dogradnja držača

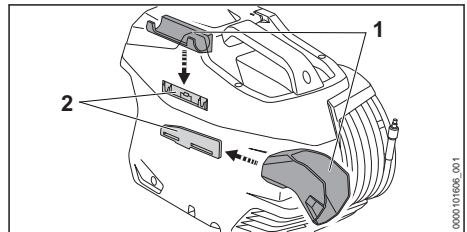

- ▶ Postavite držače (1) u vodilice (2). Držači (1 i 2) čujno se uglavljuju.

Umetanje mlaznice

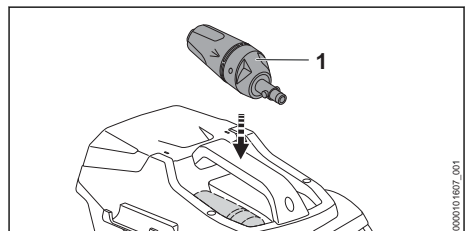

- ▶ Umetnite mlaznicu 3-u-1 (1).

8.2 Montaža i demontaža pištolja za prskanje

8.2.1 Montiranje pištolja za prskanje

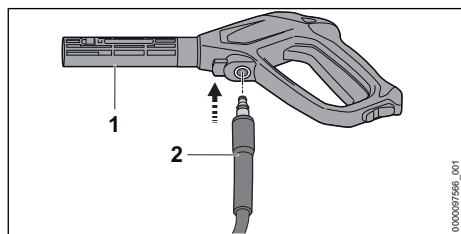

- ▶ Nastavak (2) gurnite u pištolj za prskanje (1). Nastavak (2) se zvučno uglavljuje.
- ▶ Ako se nastavak (2) teško može gurnuti u pištolj za prskanje (1): podmažite brtvilo na nastavku (2) mazivom za armature.

8.2.2 Demontaža pištolja za prskanje

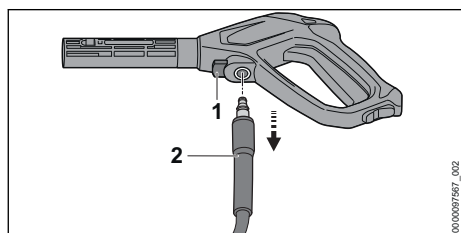

- ▶ Pritisnite zapornu polugu (1) i držite je pritiskom.
- ▶ Izvucite nastavak (2).

8.3 Montaža i demontaža mlazne cijevi

8.3.1 Montaža mlazne cijevi

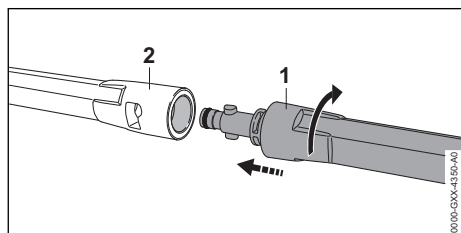

- ▶ Mlaznu cijev (1) gurnuti u pištolj za prskanje (2).
- ▶ Mlaznu cijev (1) zakretati tako dugo dok se ne uglati.

- ▶ Ako se mlazna cijev (1) teško može gurnuti u pištolj za prskanje (2): podmazati brtvilo na mlaznoj cijevi (1) mazivom za armature.

8.3.2 Demontaža mlazne cijevi

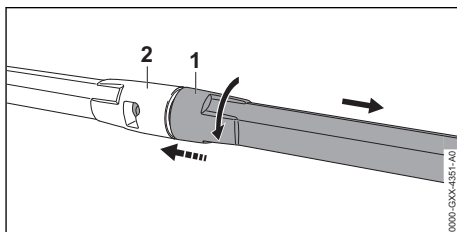

- ▶ Spojiti mlaznu cijev (1) i pištolj za prskanje (2) i okrenuti do graničnika.
- ▶ Odvojiti mlaznu cijev (1) i pištolj za prskanje (2).

8.4 Montaža i demontaža mlaznice

8.4.1 Montaža mlaznice

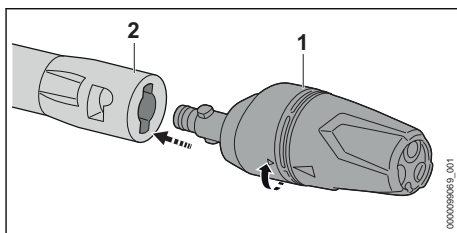

- ▶ Gurnite mlaznicu (1) u mlaznu cijev (2).
- ▶ Zaokrećite mlaznicu (1) dok se ne uglati.
- ▶ Ako se mlaznica (1) teško može gurnuti u mlaznu cijev (2): podmažite brtvilo na mlaznici (1) mazivom za armature.

8.4.2 Demontaža mlaznice

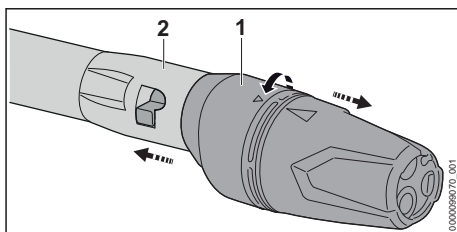

- ▶ Spojite mlaznicu (1) i mlaznu cijev (2) i okrenite do graničnika.
- ▶ Odvojite mlaznicu (1) i mlaznu cijev (2).

9 Priključivanje na izvor vode

9.1 Priključivanje visokotlačnog čistača na vodovodnu mrežu

Priključivanje filtra za vodu

Ako visokotlačni čistač upotrebljava vodu iz spremnika oborinskih voda ili cisterni koja sadrži pijesak, na visokotlačni čistač mora se priključiti filtar za vodu. Filtar za vodu filtrira pijesak i nečistoće iz vode i time štiti ugradbene dijelove visokotlačnog čistača od oštećenja.

Filtar za vodu može se isporučivati uz visokotlačni čistač ovisno o tržištu.

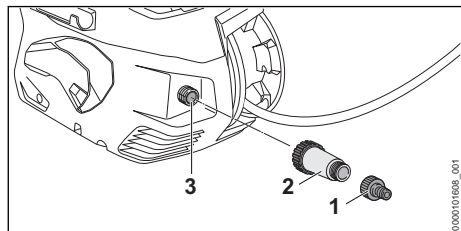

- ▶ Odvrnite nastavak (1).
- ▶ Filtar vode (2) zakrenite na priključak za vodu (3) i čvrsto ga zategnite rukom.
- ▶ Nastavak (1) zakrenuti na filtar vode (2) i rukom ga čvrsto zategnite.

Priključivanje crijeva za vodu

Crijevo za vodu mora ispunjavati sljedeće uvjete:

- Crijevo za vodu ima promjer 1/2".
- Crijevo za vodu dugačko je između 10 m i 25 m.
- ▶ Priključite crijevo za vodu na slavinu za vodu.
- ▶ Potpuno otvorite slavinu za vodu i isperite crijevo vodom.
- ▶ Pijesak i nečistoće ispiruju se iz crijeva za vodu. Crijevo za vodu se odzračuje.
- ▶ Zatvorite slavinu za vodu.

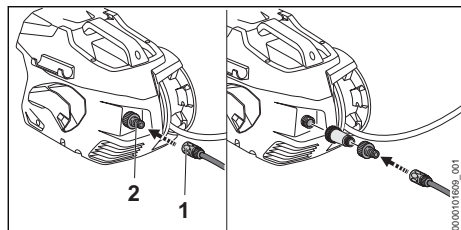

- ▶ Spojnicu (1) gurnite na nastavak (2). Spojnica (1) se zvučno uglavljuje.
- ▶ Potpuno otvorite slavinu za vodu.
- ▶ Ako je na pištolj za prskanje dograđena mlazna cijev: demontirajte mlaznu cijev.

- ▶ Držite polugu pištolja za prskanje pritisnutom sve dok iz pištolja za prskanje ne počne izlaziti ravnomjerni vodeni mlaz.
- ▶ Pustite polugu pištolja za prskanje.
- ▶ Blokirate polugu pištolja za prskanje.
- ▶ Montirajte mlaznu cijev.
- ▶ Montirajte mlaznicu.

Izvlačenje crijeva za vodu

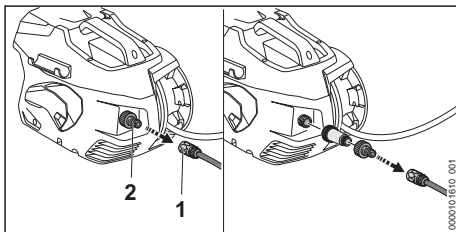

- ▶ Zatvorite slavinu za vodu.
- ▶ Za deblokiranje spojnice: povucite prsten (1) ili okrenite i držite.
- ▶ Izvucite spojnicu iz nastavka (2).

9.2 Priključivanje visokotlačnog čistača na drugi izvor vode

Visokotlačni čistač može usisati vodu iz spremnika za oborinske vode, cisterni i voda tekućica ili stajaćica.

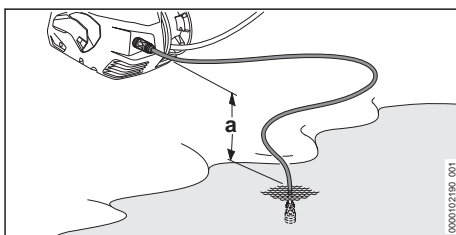

Kako bi se voda mogla usisati, razlika u visini između visokotlačnog čistača i izvora vode ne smije prekoračiti maksimalnu visinu usisa (a),  21.1.

Potrebno je koristiti se odgovarajućim kompletom za usisavanje poduzeća STIHL. Komplet za usisavanje isporučuje se s crijevom za vodu sa specijalnom spojnicom i integriranim filtrom za vodu.

Odgovarajući komplet za usisavanje tvrtke STIHL može se isporučivati uz visokotlačni čistač ovisno o tržištu.

Priključivanje crijeva za vodu

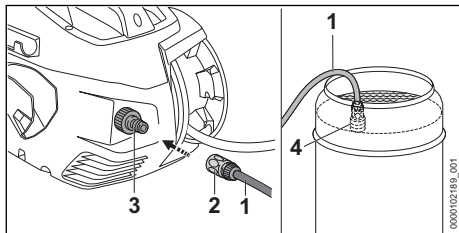

- ▶ Vodom napunite crijevo za vodu (1) tako da u njemu više nema zraka.
- ▶ Spojnicu (2) gurnite na nastavak (3).
- ▶ Napravu za odčepljivanje (4) postavite na izvor vode tako da naprava (4) ne dodiruje podlogu.
- ▶ Ako je pištolj za prskanje montiran na visokotlačno crijevo: demontirajte pištolj za prskanje.
- ▶ Visokotlačno crijevo držite prema dolje.
- ▶ Visokotlačni čistač držite uključanim sve dok se iz visokotlačnog crijeva ne pojavi ravnomjerni vodeni mlaz.
- ▶ Isključite visokotlačni čistač.
- ▶ Montirajte pištolj za prskanje na visokotlačno crijevo.
- ▶ Pritisnite polugu pištolja za prskanje i držite je pritisnutom.
- ▶ Uključite visokotlačni čistač.

10 Umetnuti i izvaditi akumulator

10.1 Umetanje akumulatora

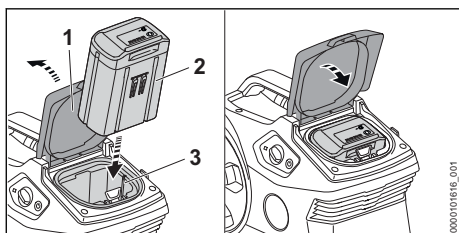

- ▶ Otvorite zaklopku (1) do graničnika i držite je.
- ▶ Gurnite akumulator (2) do graničnika u akumulatorsku komoru (3).
- ▶ Akumulator (2) se zvučno uglavljuje uz "klik" i zaključan je.
- ▶ Zatvorite poklopac (1).

10.2 Vađenje akumulatora

- ▶ Postavite visokotlačni čistač na ravnu površinu.

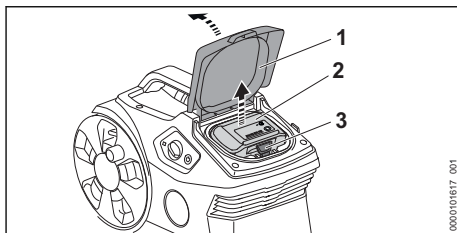

- ▶ Otvorite zaklopku (1) do graničnika i držite je.
- ▶ Pritisnite zapornu polugu (3).
- ▶ Akumulator (2) je deblokiran i može se izvaditi.
- ▶ Zatvorite poklopac (1).

11 Uključivanje i isključivanje visokotlačnog čistača

11.1 Uključivanje visokotlačnog čistača

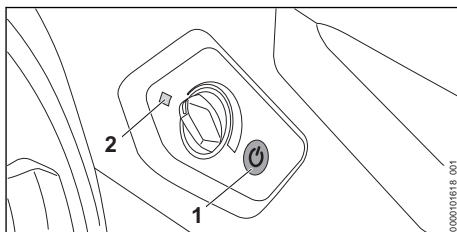

- ▶ Pritisnite pritisnu tipku (1).
- ▶ LE dioda (2) svijetli zeleno. Visokotlačni čistač spreman je za rad.

Ako se uključeni visokotlačni čistač ne upotrebljava duže od 30 minuta, automatski se isključuje. LE dioda (2) više ne svijetli.

- ▶ Ponovno pritisnite pritisnu tipku (1).
- ▶ Visokotlačni čistač ponovno je spreman za rad.

11.2 Isključivanje visokotlačnog čistača

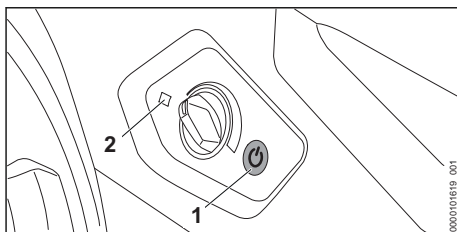



- ▶ Pritisnite pritisnu tipku (1).
- ▶ LE dioda (2) više ne svijetli.

12 Provjera visokotlačnog čistača i akumulatora

12.1 Provjera elemenata za rukovanje

Razdjelno-blokirna poluga i poluga

- ▶ Isključite visokotlačni čistač i izvadite akumulator.
- ▶ Razdjelno-blokirnu polugu gurnite u položaj .
- ▶ Pokušajte pritisnuti polugu.
- ▶ Ako se poluga može pritisnuti: nemojte upotrebljavati visokotlačni čistač i potražite pomoć stručnog trgovca tvrtke STIHL.
Razdjelno-blokirna poluga je neispravna.
- ▶ Razdjelno-blokirnu polugu gurnite u položaj .
- ▶ Pritisnite polugu i ponovno je otpustite.
- ▶ Ako je poluga teško pokretljiva ili se ne vraća u početni položaj: ne upotrebljavajte visokotlačni čistač i potražite pomoć stručnog trgovca društva STIHL.
Poluga je neispravna.

12.2 Provjeriti akumulator

- ▶ Pritisnuti tipkalo na akumulatoru.
LED diode svijetle ili svjetlucaju/žmirkaju.
- ▶ Ukoliko LED diode ne svijetle ili ne svjetlucaju/žmirkaju: ne upotrebljavati akumulator i potražiti pomoć stručnog trgovca tvrtke STIHL.
U akumulatoru postoji smetnja/kvar.

13 Rad s visokotlačnim čistačem

13.1 Držanje i vođenje pištolja za prskanje

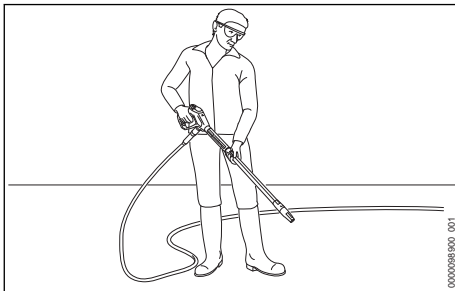

- ▶ Pištolj za prskanje čvrsto držite jednom rukom za ručku tako da palac obuhvaća ručku.
- ▶ Mlaznu cijev drugom rukom držite čvrsto tako da palac obuhvaća mlaznu cijev.
- ▶ Mlaznicu usmjerite prema tlu.

13.2 Odmatanje visokotlačnog crijeva

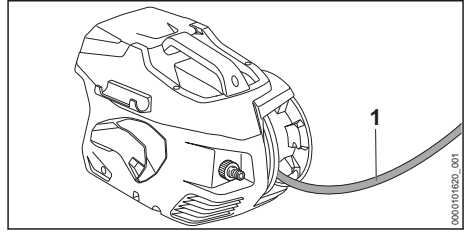

- ▶ Visokotlačno crijevo (1) odmotajte s bubnja za crijevo.

13.3 Pritiskanje i blokiranje poluge pištolja za prskanje

Pritiskanje poluge pištolja za prskanje

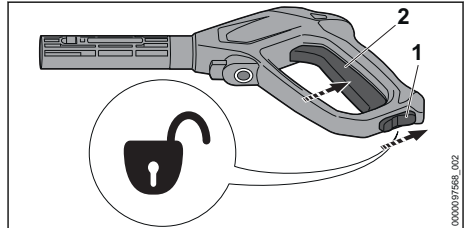

- ▶ Razdjelnu polugu (1) gurnite u položaj .
- ▶ Pritisnite polugu (2) i držite je pritisnutom.
Visokotlačna pumpa automatski se uključuje i voda izlazi iz mlaznice.

Blokiranje poluge pištolja za prskanje

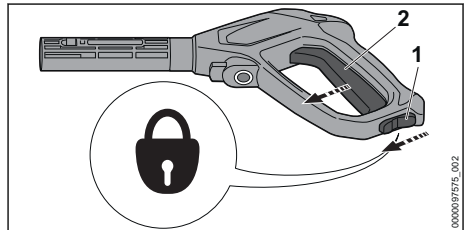

- ▶ Pustite polugu (2).
Visokotlačna pumpa automatski se isključuje i voda više ne izlazi iz mlaznice. Visokotlačni čistač i dalje je uključen.
- ▶ Razdjelnu polugu (1) gurnite u položaj .

13.4 Podešavanje radnog tlaka

Ovisno o primjeni, moguće je podešavanje radnog tlaka.

Ako je potrebno ukloniti tvrdokorne nečistoće, može se raditi s većim radnim tlakom.

Ako je potrebno ukloniti nečistoće na osjetljivim površinama, može se raditi s nižim radnim tlakom.

- ▶ Uključite visokotlačni čistač.

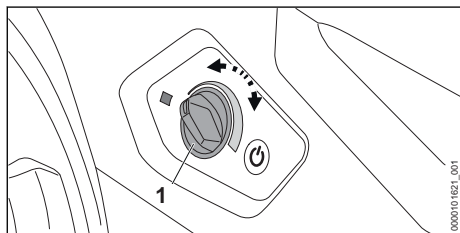

Povećanje radnog tlaka

- ▶ Okrećite okretni regulator (1) u smjeru kazaljke na satu sve dok ne namjestite željeni radni tlak.

Smanjenje radnog tlaka

- ▶ Okrećite okretni regulator (1) u smjeru suprotnom od smjera kazaljke na satu sve dok ne namjestite željeni radni tlak.

13.5 Čišćenje

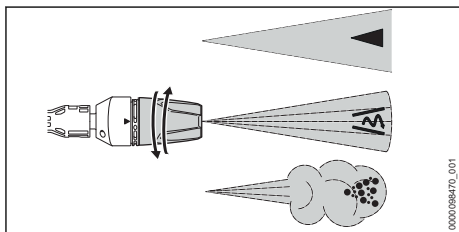

Mlaznica 3-u-1 može se namjestiti ovisno o primjeni:

- Mlaznica s ravnim mlazom ◀ prikladna je za čišćenje lakih i srednjih onečišćenja.
- Rotorska mlaznica ⚙️ prikladna je za čišćenje tvrdokorne nečistoće na neosjetljivim površinama.
- Mlaznica za raspršivanje ☁️ prikladna je za čišćenje sredstvom za čišćenje.
 - ▶ Vodeni mlaz usmjeriti prije čišćenja na manje uočljivu površinu i provjeriti da ne dolazi do oštećenja površine.
 - ▶ Razmak mlaznice od površine koja se čisti odabrati tako da ne dođe do oštećenja površine koja se čisti.
 - ▶ Namjestiti mlaznicu 3-u-1 tako da ne dođe do oštećenja površine koja se čisti.

- ▶ Mlaznicu 3-u-1 premjestiti samo ako nije pritisnuta poluga pištolja za prskanje.

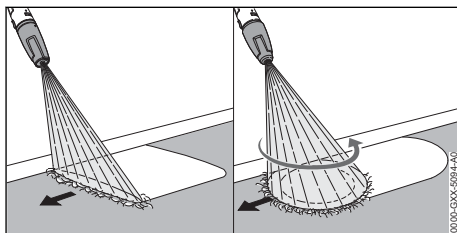

- ▶ Uređaj za prskanje ravnomjerno pomicati uzduž površine koja se čisti.
- ▶ Polagano se i kontrolirano krećite naprijed.

13.6 Rad sa sredstvom za čišćenje

Sredstva za čišćenje mogu pojačati učinak čišćenja vode.

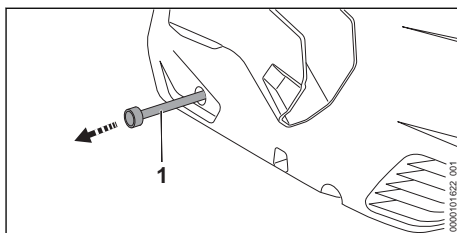

- ▶ Izvucite crijevo za sredstvo za čišćenje (1) iz visokotlačnog čistača.
- ▶ Odrvnite poklopac spremnika sredstva za čišćenje.
- ▶ Utaknite crijevo za sredstvo za čišćenje (1) u spremnik sredstva za čišćenje.
- ▶ Zakrenite mlaznicu 3-u-1 u položaj ☁️ i namjestite najviši radni tlak.

14 Nakon rada

14.1 Nakon rada

- ▶ Ako su se upotrebljavala sredstva za čišćenje: isperite visokotlačni čistač.
- ▶ Umetnite crijevo za sredstvo za čišćenje (3) u visokotlačni čistač.
- ▶ Isključite visokotlačni čistač i izvadite akumulator.
- ▶ Ako je visokotlačni čistač priključen na vodovodnu mrežu: zatvorite slavinu za vodu.
- ▶ Pritisnite polugu pištolja za prskanje. Tlak vode pada.
- ▶ Blokirate polugu pištolja za prskanje.
- ▶ Odvojite visokotlačni čistač od izvora vode.
- ▶ Demontirajte crijevo za vodu.
- ▶ Demontirajte i očistite mlaznicu i mlaznu cijev.

- ▶ Demontirajte pištolj za prskanje i ostavite da iz njega istekne preostala voda.

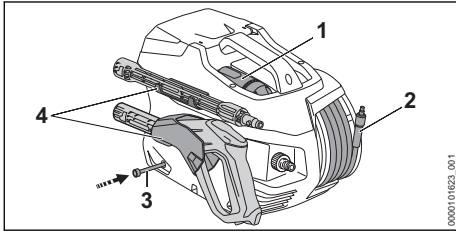

- ▶ Ravnomjerno namotajte visokotlačno crijevo (2).
- ▶ Umetnite mlaznicu (1).
- ▶ Uređaj za prskanje pohranite na držačima (4) visokotlačnog čistača.
- ▶ Ako je visokotlačni čistač mokar: ostavite visokotlačni čistač da se osuši.
- ▶ Ako je akumulator mokar ili vlažan: ostavite akumulator da se osuši,  21.4.
- ▶ Očistite visokotlačni čistač.
- ▶ Očistite akumulator.

15 Transport

15.1 Transport visokotlačnog čistača

- ▶ Isključite visokotlačni čistač i izvadite akumulator.

Nošenje visokotlačnog čistača

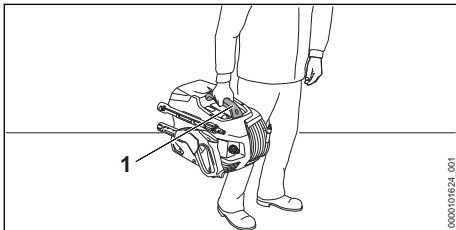

- ▶ Nosite visokotlačni čistač za ručku (1).

Transport visokotlačnog čistača u vozilu

- ▶ Osigurajte visokotlačni čistač tako da se ne može prevrnuti niti pomicati.
- ▶ Ako se visokotlačni čistač ne može transportirati tako da je siguran od zamrzavanja: zaštitite visokotlačni čistač sredstvom za zaštitu od zamrzavanja.

15.2 Transport akumulatora

- ▶ Isključite visokotlačni čistač i izvadite akumulator.
- ▶ Osigurajte da se akumulator nalazi u sigurnosno ispravnom stanju.

- ▶ Akumulator zapakirajte u pakiranje tako da se ne može pomicati.
- ▶ Pakiranje osigurajte tako da se ne može pomicati.

Akumulator podliježe ispunjenju zahtjeva za transport opasne robe. Akumulator je klasificiran kao UN 3480 (litij-ionske baterije) i ispitan prema UN-ovom Priručniku za ispitivanja i kriterije, Dio III, pododjeljak 38.3.

Transportni propisi nalaze se na stranici www.stihl.com/safety-data-sheets.

16 Pohranjivanje/skladištenje

16.1 Pohrana visokotlačnog čistača

- ▶ Isključite visokotlačni čistač i izvadite akumulator.
- ▶ Visokotlačni čistač pohranite tako da su ispunjeni sljedeći uvjeti:
 - Visokotlačni čistač ne može se prevrnuti niti pomicati.
 - Visokotlačni čistač izvan je dohvata djece.
 - Visokotlačni čistač čist je i suh.
 - Visokotlačni čistač nalazi se u zatvorenoj prostoriji.
 - Visokotlačni čistač u temperaturi je rasponu iznad 0 °C.
 - Ako se visokotlačni čistač ne može pohraniti na mjestu sigurnom od smrzavanja: zaštitite visokotlačni čistač sredstvom za zaštitu od smrzavanja.

16.2 Pohrana akumulatora

STIHL preporučuje akumulator pohraniti/skladištiti u razini napunjenosti između 40 % i 60 % (2 zeleno svijetleće LED diode).

- ▶ Akumulator pohraniti tako da su ispunjeni sljedeći uvjeti:
 - Akumulator je izvan dohvata djece.
 - Akumulator je čist i suh.
 - Akumulator je u zatvorenoj prostoriji.
 - Akumulator je odvojen od visokotlačnog čistača.
 - Ako akumulator pohranjujete u uređaju za punjenje: izvucite mrežni utikač i pohranite akumulator s razinom napunjenosti između 40 % i 60 % (2 LE diode svijetle zeleno).
 - Akumulator se ne smije čuvati izvan navedenih temperaturnih ograničenja,  21.3.

UPUTA

- Ako akumulator nije pohranjen kako je opisano u ovim uputama za uporabu, akumulator se može duboko isprazniti i time nepopravljivo oštetiti.
 - ▶ Napunite ispražnjen akumulator prije pohranjivanja. STIHL preporučuje akumulator pohraniti/skladištiti u razini napunjenosti između 40 % i 60 % (2 zeleno svjetleće LE diode).
 - ▶ Akumulator čuvajte odvojeno od visokotlačnog čistača.

17 Čistiti

17.1 Čišćenje visokotlačnog čistača

Ako su se upotrebljavala sredstva za čišćenje:

- ▶ Zakrenite mlaznicu 3-u-1 u položaj  i namjestite najviši stupanj snage.
- ▶ Uključite visokotlačni čistač i ispirite ga čistom vodom oko 30 sekundi.

17.2 Čišćenje visokotlačnog čistača i pribora

- ▶ Isključite visokotlačni čistač i izvadite akumulator.
- ▶ Visokotlačni čistač, visokotlačno crijevo, pištolj za prskanje i pribor očistite vlažnom krpom.
- ▶ Nastavke i spojnice na visokotlačnom čistaču, visokotlačnom crijevu i pištolju za prskanje očistite vlažnom krpom.
- ▶ Raspore za prozračivanje očistite kistom.
- ▶ Odstranite strana tijela iz akumulatorske komorice i akumulatorsku komoricu očistite vlažnom krpom.
- ▶ Električne kontakte u akumulatorskoj komori očistite kistom ili mekom četkom.

17.3 Čišćenje mlaznice i mlazne cijevi

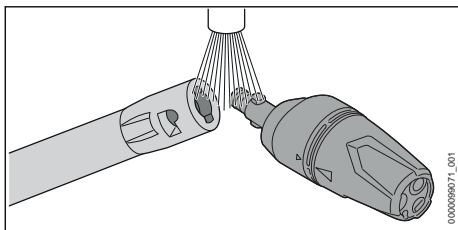

- ▶ Mlaznicu i mlaznu cijev isperite pod tekućom vodom i osušite krpom.

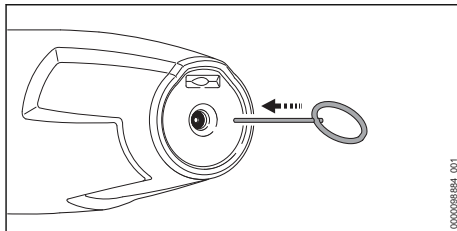

- ▶ Ako je mlaznica začepljena: očistite je iglom za čišćenje.

17.4 Čišćenje sita za dotok vode

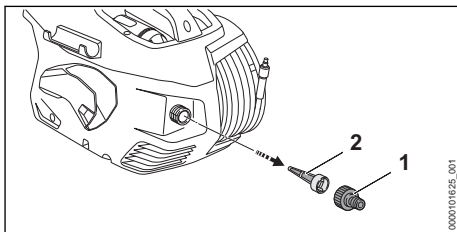

- ▶ Odvrtite nastavak (1) priključka za vodu.
- ▶ Izvucite sito za dotok vode (2) iz priključka vode.
- ▶ Isperite sito za dotok vode (2) pod tekućom vodom.
- ▶ Umetnite sito za dotok vode (2) u priključak vode.
- ▶ Zavrnite nastavak (1) i rukom ga čvrsto pritegnite.

17.5 Čišćenje filtra za vodu

Filter za vodu mora se rastaviti za potrebe čišćenja.

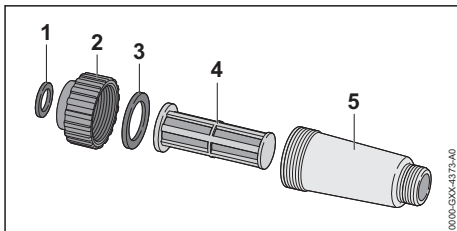

- ▶ Rastavite filter za vodu.
- ▶ Brtvila (1 i 3), zapor (2), filter (4) i kućište filtra (5) isperite pod tekućom vodom.
- ▶ Podmažite brtvila (1 i 3) mazivom za armature.
- ▶ Ponovno sastavite filter za vodu.

17.6 Čišćenje filtra za vodu u kompletu za usisavanje

Kako bi bilo moguće očistiti filter za vodu, potrebno je rastaviti napravu za odčepljivanje.

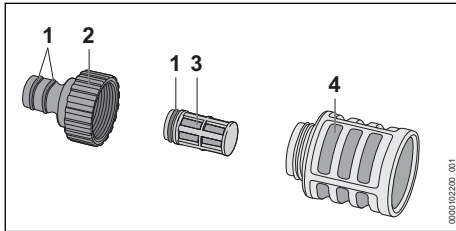

- ▶ Odvrnite nastavak (2).
- ▶ Izvadite filter za vodu (3) iz naprave za odčepljivanje (4).
- ▶ Ispirite nastavak (2), filter za vodu (3) i napravu za odčepljivanje (4) pod tekućom vodom.
- ▶ Podmažite brtvila (1) mazivom za armature.
- ▶ Ponovno sastavite napravu za odčepljivanje.

17.7 Čistiti akumulator

- ▶ Akumulator čistiti s vlažnom krpom.

20 Odkloniti smetnje/kvarove

20.1 Otklanjanje smetnji na visokotlačnom čistaču ili akumulatoru

| Smetnja | LE diode na akumulatoru | Uzrok | Otklanjanje poteškoća |
|--|--------------------------------|--|---|
| Visokotlačni čistač prilikom uključivanja ne radi. Elektromotor bruji. | Jedna LE dioda treperi zeleno. | Preniska je razina napunjenosti akumulatora. | ▶ Napunite akumulator. |
| | 1 LE dioda svijetli crveno. | Akumulator je previše zagrijan ili je hladan. | ▶ Akumulator izvaditi van. ▶ Ostaviti akumulator da se ohladi ili zagrije. |
| | Tri LE diode trepere crveno. | Došlo je do smetnje u visokotlačnom čistaču. | ▶ Izvadite akumulator. ▶ Očistite električne kontakte u akumulatorskoj komorici. ▶ Umetnite akumulator. ▶ Uključite visokotlačni čistač. ▶ Ako 3 LE diode i dalje trepere crveno: nemojte upotrebljavati visokotlačni čistač i potražite pomoć stručnog trgovca tvrtke STIHL. |
| | Tri LE diode svijetle crveno. | Visokotlačni čistač previše je zagrijan. | ▶ Izvadite akumulator. ▶ Ostavite visokotlačni čistač da se ohladi. ▶ Očistite mlaznicu. |
| Četiri LE diode trepere crveno. | U akumulatoru postoji kvar. | ▶ Izvadite akumulator i iznova ga umetnite. ▶ Uključite visokotlačni čistač. ▶ Ako 4 LE diode i dalje trepere crveno: nemojte upotrebljavati akumulator i potražite pomoć stručnog trgovca tvrtke STIHL. | |

18 Održavati

18.1 Intervali održavanja

Intervali održavanja ovise o okolnim uvjetima i uvjetima rada. STIHL preporučuje sljedeće intervale održavanja:

Jednom mjesečno



- ▶ Očistiti sito za dotok vode.

19 Popravljanje

19.1 Popravak visokotlačnog čistača i akumulatora

Poslužitelj ne može sam popravljati visokotlačni čistač, pribor i akumulator.

- ▶ Ako je oštećen visokotlačni čistač ili pribor: nemojte upotrebljavati visokotlačni čistač ili pribor i potražite pomoć stručnog trgovca tvrtke STIHL.
- ▶ Ako je akumulator neispravan ili oštećen: zamijenite akumulator.

| Smetnja | LE diode na akumulatoru | Uzrok | Otklanjanje poteškoća |
|---|---------------------------------|---|---|
| | - | Prekinut je električni spoj između visokotlačnog čistača i akumulatora. | <ul style="list-style-type: none"> ▶ Izvadite akumulator. ▶ Očistite električne kontakte u akumulatorskoj komorici. ▶ Umetnite akumulator. |
| | - | Akumulator je vlažan. | ▶ Ostavite akumulator da se osuši,  21.4. |
| Visokotlačni čistač isključuje se tijekom rada. | Tri LE diode svijetle crveno. | Visokotlačni čistač previše je zagrijan. | <ul style="list-style-type: none"> ▶ Izvadite akumulator. ▶ Ostavite visokotlačni čistač da se ohladi. ▶ Očistite mlaznicu. |
| | - | Postoji električna smetnja. | <ul style="list-style-type: none"> ▶ Izvadite akumulator i iznova ga umetnite. ▶ Uključite visokotlačni čistač. |
| Vrijeme rada visokotlačnog čistača prekratko je. | - | Akumulator nije u potpunosti napunjen. | ▶ Akumulator napunite u potpunosti. |
| | - | Prekoračen je vijek trajanja akumulatora. | ▶ Zamijenite akumulator. |
| Po umetanju akumulatora u uređaj za punjenje postupak punjenja ne započinje. | Jedna LE dioda svijetli crveno. | Akumulator je previše zagrijan ili je hladan. | ▶ Akumulator ostaviti umetnut u uređaju za punjenje. Postupak punjenja automatski započinje čim se postigne dopušteno temperaturno područje. |
| Visokotlačna pumpa opetovano se uključuje i isključuje, a da se pritom ne pritiskuje poluga pištolja za prskanje. | - | Visokotlačna pumpa, visokotlačno crijevo ili uređaj za prskanje propuštaju. | ▶ Visokotlačni čistač dajte na provjeru stručnom trgovcu tvrtke STIHL. |
| Radni tlak oscilira ili opada. | - | Postoji manjak vode. | <ul style="list-style-type: none"> ▶ Sasvim otvorite pipac za vodu. ▶ Osigurajte da je raspoloživa dovoljna količina vode. |
| | - | Mlaznica je začepljena. | ▶ Očistite mlaznicu. |
| | - | Sito za dotok vode ili filter za vodu začepljeni su. | ▶ Očistite sito za dotok vode i filter za vodu. |
| | - | Visokotlačna pumpa, visokotlačno crijevo ili uređaj za prskanje propusni su ili neispravni. | ▶ Visokotlačni čistač dajte na provjeru stručnom trgovcu tvrtke STIHL. |
| | - | Mlaznica je začepljena. | ▶ Očistite mlaznicu. |
| Vodeni mlaz ima promijenjeni oblik. | - | Mlaznica je istrošena. | ▶ Zamijenite mlaznicu. |
| Ne usisava se sredstvo za čišćenje. | - | Boca sa sredstvom za čišćenje je prazna. | ▶ Bocu sa sredstvom za čišćenje napunite sredstvom za čišćenje. |
| | - | Filter crijeva za sredstvo za čišćenje je prljav. | ▶ Isperite filter crijeva za sredstvo za čišćenje pod tekućom vodom. |
| Priključci na visokotlačnom čistaču, visokotlač- | - | Brtvila priključaka nisu podmazana. | ▶ Podmažite brtvila.  20.2 |

| Smetnja | LE diode na akumulatoru | Uzrok | Otklanjanje poteškoća |
|--|-------------------------|-------|-----------------------|
| nom crijevu, pištolju za prskanje ili mlaznoj cijevi teško se međusobno spajaju. | | | |

20.2 Podmazivanje brtvila

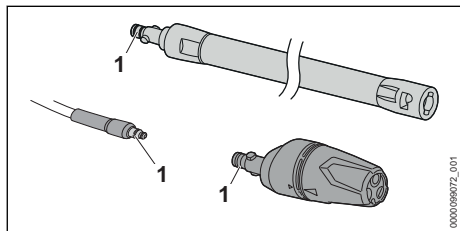

- ▶ Podmažite brtvila (1) mazivom za armature.

21 Tehnički podaci

21.1 Visokotlačni čistač STIHL REA 100.0 PLUS

- Dopušteni akumulatori: STIHL AP
- Primiljena snaga: 1300 W
- Razred električne zaštite: III
- Vrsta električne zaštite: IPX5
- Radni tlak (p): 12,5 MPa (125 bara)
- Maksimalni dopušteni tlak (p max.): 15 MPa (150 bara)
- Maksimalni tlak dotoka vode (p in max.): 1 MPa (10 bara)
- Maksimalni protok vode (Q max.): 5 l/min (300 l/h)
- Minimalni protok vode (Q min): 4,5 l/min (270 l/h)
- Maksimalna usisna visina: 0,5 m
- Maksimalna temperatura vode u tlačnom načinu rada (t in max): 40 °C
- Maksimalna temperatura vode u usisnom načinu rada: 20 °C
- Dimenzije
 - Duljina: 426 mm
 - Širina: 314 mm
 - Visina: 292 mm
- Duljina visokotlačnog crijeva: 6 m
- Težina (m) bez akumulatora s ugrađenim priporom: 7 kg

Podaci ovisni o tlaku izmjereni su pri ulaznom tlaku od 0,3 MPa (3 bara).

Vrijeme rada navedeno je na stranici www.stihl.com/battery-life.

21.2 Akumulator STIHL AP

- Akumulatorska tehnologija: litij-ionska
- Napon: 36 V
- Kapacitet u Ah: vidi pločicu s oznakom snage
- Obustava energije u Wh: vidi pločicu s oznakom snage
- Težina u kg: vidi pločicu s oznakom snage
- Radijsko sučelje Bluetooth® (samo za akumulator s ):
 - Podatkovna veza: Bluetooth® 5.1. Mobilni krajnji uređaj mora biti kompatibilan s inačicom Bluetooth® Low Energy 5.0 i podržavati Generic Access Profile (GAP).
 - Frekvencijski pojas: ISM pojas 2,4 GHz
 - Maksimalna zračena snaga odašiljanja: 1 mW
 - Doseg signala: oko 10 m. Jačina signala ovisi o uvjetima okoline i mobilnom krajnjem uređaju. Doseg može značajno ovisiti o vanjskim uvjetima, uključujući i korišteni prijamni uređaj. U zatvorenim prostorijama i kroz metalne prepreke (npr. zidove, regale, torbe) doseg može biti značajno manji.
 - Zahtjevi u pogledu operativnog sustava mobilnog krajnjeg uređaja: Android ili iOS (u aktualnoj inačici ili novijoj)

21.3 Temperatura ograničenja



UPOZORENJE

- Akumulator nije zaštićen od svih utjecaja iz okoline. Ako je akumulator izložen određenim utjecajima okoline, u akumulatoru može izbiti požar ili može eksplodirati. Osobe se mogu teško ozlijediti i može nastati materijalna šteta.
 - ▶ Nemojte puniti akumulator na temperaturama ispod - 20 °C ili iznad + 50 °C.
 - ▶ Visokotlačni čistač ili akumulator nemojte upotrebljavati na temperaturama ispod - 20 °C ili iznad + 50 °C.
 - ▶ Visokotlačni čistač ili akumulator nemojte skladištiti na temperaturama ispod - 20 °C ili iznad + 70 °C.

21.4 Preporučeni rasponi temperature

Pridržavajte se sljedećih raspona temperature za optimalne performanse visokotlačnog čistača i akumulatora:

- Punjenje: od + 5 °C do + 40 °C
- Uporaba: - 10 °C do + 40 °C
- Skladištenje: - 20 °C do + 50 °C

Ako se akumulator puni, upotrebljava ili skladišti izvan preporučenih raspona temperature, performanse mogu biti smanjene.

Ako je akumulator mokar ili vlažan, ostavite ga da se suši najmanje 48 sati na temperaturi iznad + 15 °C i ispod + 50 °C, pri vlažnosti ispod 70 %. Veća vlažnost zraka može produljiti vrijeme sušenja.

21.5 Vrijednosti buke i vibracija

K-vrijednost za razinu zvučnog tlaka iznosi 2 dB(A). K-vrijednost za razinu zvučnog tlaka iznosi 2 dB(A). K-vrijednost za vrijednosti vibracija iznosi 2 m/s².

- Razina zvučnog tlaka L_{pA} izmjerena prema EN 60335-2-79: 89 dB(A)
- Razina zvučnog tlaka L_{wA} izmjerena prema EN 60335-2-79: 87 dB(A)
- Vrijednost vibracija a_h izmjerena prema EN 60335 2 79, mlaznica s ravnim mlazom: $\leq 2,5 \text{ m/s}^2$.

Informacije o usklađenosti s Direktivom o vibracijama 2002/44/EZ navedene su na stranici www.stihl.com/vib.

21.6 REACH

REACH označava EG-odredbu/propis za registriranje, procjenjivanje i dozvolu/dopuštenje primjene kemikalija.

Informacije za ispunjenje REACH odredbe su pod www.stihl.com/reach navedene.

22 Pričuvni dijelovi i pribor

22.1 Zamjenski dijelovi i pribor

STIHL Ovi simboli označavaju originalne zamjenske dijelove društva STIHL i originalni pribor društva STIHL.

STIHL preporučuje uporabu originalnih zamjenskih dijelova društva STIHL i originalnog pribora društva STIHL.

Društvo STIHL unatoč stalnom promatranju tržišta ne može procijeniti zamjenske dijelove i pribor drugih proizvođača u pogledu pouzdanosti,

sigurnosti i prikladnosti i STIHL se ne može zauzeti za njihovu primjenu.

Originalni zamjenski dijelovi društva STIHL i originalan pribor društva STIHL dostupni su kod stručnog trgovca društva STIHL.

23 Zbrinjavanje

23.1 Zbrinjavanje visokotlačnog čistača i akumulatora

Informacije o odlaganju možete dobiti u lokalnoj upravi ili kod stručnog trgovca tvrtke STIHL.

Neproписno zbrinjavanje može naštetiti zdravlju i onečistiti okoliš.

- ▶ Odnosite STIHL proizvode uključujući pakiranje u skladu s lokalnim propisima na prikladno sabirno mjesto za recikliranje.
- ▶ Nemojte odlagati s kućnim otpadom.

24 EU-izjava o sukladnosti

24.1 Visokotlačni čistač STIHL REA 100.0 PLUS

ANDREAS STIHL AG & Co. KG
Badstraße 115
D-71336 Waiblingen

Njemačka

izjavljuje pod isključivo vlastitom odgovornošću da proizvod

- vrsta konstrukcije: visokotlačni čistač
- Tvornička oznaka: STIHL
- Tip: REA 100.0 PLUS
- Serijska identifikacija: REA01

odgovara relevantnim odredbama direktiva 2011/65/EU, 2006/42/EZ, 2014/30/EU te da je razvijen i izrađen u skladu s inačicama sljedećih normi koje su važile na datum proizvodnje: EN 55014-1, EN 55014-2, EN 60335-1, EN 60335-2-79, EN 61000-3-2, EN 61000-3-3, EN 62233.

Radi određivanja izmjerene i zajamčene razine zvučne snage postupano je prema Direktivi 2000/14/EZ, Prilog V., primjenom norme ISO 3744.

- Izmjerena razina zvučne snage: 87 dB(A)
- garantirana razina zvučne snage: 89 dB(A)

Tehnička dokumentacija pohranjena je u odjelu za odobrenje proizvoda društva ANDREAS STIHL AG & Co. KG.

Godina gradnje, zemlja proizvodnje i broj stroja navedeni su na visokotlačnom čistaču.

Waiblingen, 1.8.2022.

ANDREAS STIHL AG & Co. KG



Robert Olma, Vice President, Regulatory Affairs
& Global Governmental Relations

25 UKCA izjava o sukladnosti

25.1 Visokotlačni čistač STIHL REA 100.0 PLUS



ANDREAS STIHL AG & Co. KG
Badstraße 115
D-71336 Waiblingen

Njemačka

izjavljuje pod isključivo vlastitom odgovornošću
da proizvod

- vrsta konstrukcije: visokotlačni čistač
- Tvornička oznaka: STIHL
- Tip: REA 100.0 PLUS
- Serijska identifikacija: REA01

odgovara relevantnim odredbama uredbi Ujedinjenog Kraljevstva The Restriction of the Use of Certain Hazardous Substances in Electrical and Electronic Equipment Regulations 2012, Supply of Machinery (Safety) Regulations 2008 i Electromagnetic Compatibility Regulations 2016 te je razvijana i izrađena u skladu s verzijama sljedećih normi koje su važile na datum proizvodnje: EN 55014-1, EN 55014-2, EN 60335-1, EN 60335-2-79, EN 61000-3-2, EN 61000-3-3, EN 62233.

Radi određivanja izmjerene i garantirane razine zvučne snage, postupano je prema uredbi Ujedinjenog Kraljevstva Noise Emission in the Environment by Equipment for use Outdoors Regulations 2001, Schedule 8 uz primjenu norme ISO 3744.

- Izmjerena razina zvučne snage: 87 dB(A)
- Garantirana razina zvučne snage: 89 dB(A)

Tehnička dokumentacija pohranjena je u tvrtki ANDREAS STIHL AG & Co. KG.

Godina gradnje, zemlja proizvodnje i broj stroja navedeni su na visokotlačnom čistaču.

Waiblingen, 1.8.2022.

ANDREAS STIHL AG & Co. KG



u. z.: Robert Olma, Vice President, Regulatory Affairs
& Global Governmental Relations

26 Adrese

STIHL – Glavna uprava

ANDREAS STIHL AG & Co. KG
Postfach 1771
D-71307 Waiblingen

STIHL – Uvoznici

BOSNA I HERCEGOVINA

UNIKOMERC d. o. o.
Bišće polje bb
88000 Mostar
Telefon: +387 36 352560
Telefaks: +387 36 350536

HRVATSKA

UNIKOMERC – UVOZ d.o.o..
Sjedište:
Amruševa 10, 10000 Zagreb
Prodaja:
Ulica Kneza Ljudevita Posavskog 56,
10410 Velika Gorica
Telefon: +385 1 6370010
Telefaks: +385 1 6221569

Obsah

| | | |
|----|---|----|
| 1 | Úvod..... | 25 |
| 2 | Informácie k tomuto návodu na obsluhu... 25 | 25 |
| 3 | Prehľad..... | 26 |
| 4 | Bezpečnostné upozornenia..... | 27 |
| 5 | Príprava vysokotlakového čističa na použitie..... | 34 |
| 6 | Nabitie akumulátora a LED diódy..... | 35 |
| 7 | Aktivácia a deaktivácia rádiového rozhrania Bluetooth®..... | 35 |
| 8 | Montáž vysokotlakového čističa..... | 35 |
| 9 | Prípojenie na zdroj vody..... | 37 |
| 10 | Vloženie a vybratie akumulátora..... | 38 |
| 11 | Zapnutie a vypnutie vysokotlakového čističa..... | 38 |
| 12 | Kontrola vysokotlakového čističa a akumulátora..... | 39 |
| 13 | Práca s vysokotlakovým čističom..... | 39 |
| 14 | Po ukončení práce..... | 41 |
| 15 | Preprava..... | 41 |

| | | |
|----|---|----|
| 16 | Skladovanie..... | 41 |
| 17 | Čistenie..... | 42 |
| 18 | Údržba..... | 43 |
| 19 | Oprava..... | 43 |
| 20 | Odstaňovanie porúch..... | 43 |
| 21 | Technické údaje..... | 45 |
| 22 | Náhradné diely a príslušenstvo..... | 46 |
| 23 | Likvidácia..... | 46 |
| 24 | EÚ vyhlásenie o zhode..... | 47 |
| 25 | Prehlásenie o zhode výrobcom – UKCA... 47 | |
| 26 | Adresy..... | 47 |

1 Úvod

Milá zákazníčka, milý zákazník,

teší nás, že ste sa rozhodli pre výrobok spoločnosti STIHL. Naše výrobky vyvíjame a vyrábame v špičkovej kvalite podľa požiadaviek našich zákazníkov. Tým vznikajú výrobky s vysokou spoľahlivosťou aj pri extrémnom namáhaní.

Spoločnosť STIHL je tiež zárukou kvalitného servisu. Naše špecializované predajne zabezpečujú kompetentné poradenstvo a zaškolenie, ako aj rozsiahlu technickú podporu.

Spoločnosť STIHL sa výslovne hlási k trvalému a zodpovednému prístupu k životnému prostrediu. Tento návod na obsluhu vám ma pomôcť v tom, aby ste mohli váš výrobok STIHL používať s dlhou životnosťou bezpečne a šetrne k životnému prostrediu.

Ďakujeme vám za vašu dôveru a želáme vám veľa radosti s výrobkom spoločnosti STIHL.



Dr. Nikolas Stihl

DÔLEŽITÉ! PRED POUŽITÍM PREČÍTAJTE A USCHOVAJTE.

2 Informácie k tomuto návodu na obsluhu

2.1 Platné dokumenty

Platia miestne bezpečnostné predpisy.

- Okrem tohto návodu na použitie si prečítajte tieto dokumenty, porozumejte im a uschovajte ich:
 - Bezpečnostné pokyny pre akumulátor STIHL AP
 - Návod na obsluhu pre nabíjačky STIHL AL 101, 301, 301-4, 500

- Bezpečnostné informácie pre akumulátory STIHL a výrobky so zabudovaným akumulátorom: www.stihl.com/safety-data-sheets
- Návod na obsluhu a obal použitého príslušenstva
- Návod na obsluhu a obal použitého čistiacieho prostriedku

Ďalšie informácie o STIHL connected, kompatibilných produktoch a FAQ sú k dispozícii na stránke www.connect.stihl.com alebo u špecializovaného predajcu STIHL.

Slovný názov značky Bluetooth® a grafické značky (logá) sú zapísané ochranné známky a vlastníctvo spoločnosti Bluetooth SIG, Inc. Každé použitie týchto názvov/grafických značiek zo strany spoločnosti STIHL sa uskutočňuje na základe licencie.

Akumulátory s  sú vybavené rádiovým rozhraním Bluetooth®. Musia sa rešpektovať lokálne prevádzkové obmedzenia (napr. v lietadlách alebo nemocniciach).

2.2 Označenie výstražných upozornení v texte



NEBEZPEČENSTVO

- Upozornenie poukazuje na nebezpečenstvá, ktoré vedú k ťažkým zraneniam alebo smrti.
 - Uvedené opatrenia môžu ťažkým zraneniam alebo smrti zabrániť.



VAROVANIE

- Upozornenie poukazuje na nebezpečenstvá, ktoré môžu viesť k ťažkým zraneniam alebo smrti.
 - Uvedené opatrenia môžu ťažkým zraneniam alebo smrti zabrániť.

UPOZORNENIE

- Upozornenie poukazuje na nebezpečenstvá, ktoré môžu viesť k vecným škodám.
 - Uvedené opatrenia môžu vecným škodám zabrániť.

2.3 Symboly v texte



Tento symbol odkazuje na kapitolu v tomto návode na obsluhu.

3 Prehľad

3.1 Vysokotlakový čistič a akumulátor

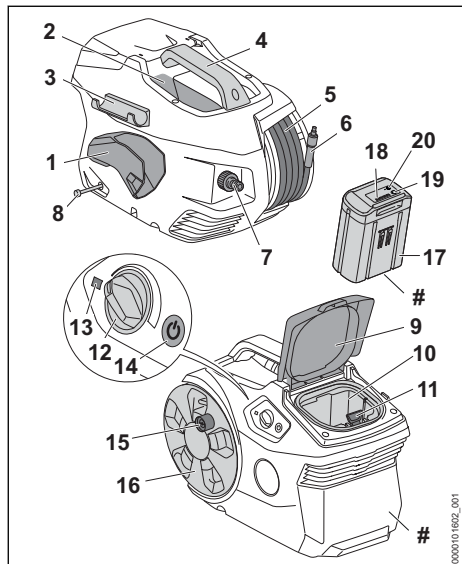

- 1 Držiak**
Držiak slúži na uloženie striekacej pištole.
- 2 Úložná priehradka**
Úložná priehradka slúži na uloženie dodanej dýzy.
- 3 Držiak**
Držiak slúži na uloženie ostrekovacej rúrky.
- 4 Rukoväť**
Rukoväť slúži na prenášanie vysokotlakového čističa.
- 5 Vysokotlaková hadica**
Vysokotlaková hadica vedie vodu z vysokotlakového čerpadla do striekacej pištole.
- 6 Hrdlo**
Hrdlo spája vysokotlakovú hadicu so striekacou pištoľou.
- 7 Hrdlo**
Hrdlo slúži na pripojenie vodnej hadice.
- 8 Hadica čistiaceho prostriedku**
Hadica čistiaceho prostriedku slúži na nasávanie čistiaceho prostriedku.
- 9 Klapka**
Klapka zakrýva akumulátorovú šachtu.

10 Akumulátorová šachta

Akumulátorová šachta slúži na umiestnenie akumulátora.

11 Blokovacia páčka

Blokovacia páčka udržiava akumulátor v akumulátorovej šachte.

12 Otočný regulátor

Otočný regulátor slúži na nastavenie pracovného tlaku a množstva vody.

13 LED

LED zobrazuje stav vysokotlakového čističa.

14 Tlačidlo

Tlačidlo slúži na zapnutie a vypnutie vysokotlakového čističa.

15 Kľuka

Kľuka slúži na otáčanie hadicového bubna.

16 Hadicový bubon

Hadicový bubon slúži na navinutie vysokotlakovej hadice.

17 Akumulátor

Akumulátor napája vysokotlakový čistič energiou.

18 LED

LED diódy zobrazujú stav nabitia akumulátora a poruchy.

19 Tlačidlo

Tlačidlo aktivuje LED diódy na akumulátore. Aktivuje a deaktivuje rádiové rozhranie Bluetooth® (ak je k dispozícii).

20 LED „BLUETOOTH®“ (iba pre akumulátory s)

LED zobrazuje aktiváciu a deaktiváciu rádiového rozhrania Bluetooth®.

Výkonový štítk s číslom stroja

3.2 Ostrekovacie zariadenie

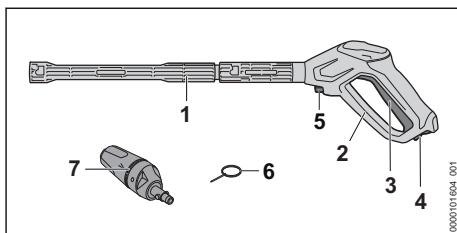

1 Ostrekovacia rúrka

Ostrekovacia rúrka spája striekaciu pištoľ s dýzou.

2 Striekacia pištoľ

Striekacia pištoľ slúži na držanie a vedenie ostrekovacieho zariadenia.

3 Páka

Páka otvára a zatvára ventil na striekacej pištoľi. Páka spúšťa a zastavuje prúd vody.

4 Aretačná páčka

Aretačná páčka odblokuje páku.

5 Blokovacia páčka

Blokovacia páčka drží hrdlo v striekacej pištoľi.

6 Čistiaca ihla

Čistiaca ihla slúži na čistenie dýz.

7 Dýza 3 v 1

Dýza 3 v 1 pozostáva z jednej dýzy s plochým nástrekom, jednej rotorovej dýzy a jednej ostrekovacej dýzy, do ktorej sa môže pri-miešať čistiaci prostriedok.

3.3 Symboly

Symboly sa môžu nachádzať na vysokotlakovom čističi, ostrekovacom zariadení a akumulátore a znamenajú nasledovné:



Aretačná páčka odblokuje v tejto polohe páku.



Aretačná páčka zablokuje v tejto polohe páku.



Tento výrobok sa používa s akumulátorom STIHL. Prípustné akumulátory sú uvedené v tomto návode na obsluhu.



1 LED svieti načerveno. Akumulátor je príliš teplý alebo studený.



4 LED diódy blikajú načerveno. V akumulátore je porucha.



L_{WA} Garantovaná hladina akustického výkonu podľa smernice 2000/14/ES v dB(A), aby sa dali porovnať emisie hluku výrobkov.



Akumulátor disponuje rádiovým rozhraním Bluetooth® a môže byť prepojený s aplikáciou STIHL connected App.



Údaj vedľa symbolu indikuje obsah energie akumulátora podľa špecifikácie výrobcu batérií. Obsah energie, ktorý je k dispozícii pri použití, je nižší.



Výrobok nelikvidujte spolu s domovým odpadom.



Tieto symboly označujú originálne náhradné diely STIHL a originálne príslušenstvo STIHL.

4 Bezpečnostné upozornenia**4.1 Výstražné symboly**

Výstražné symboly na vysokotlakovom čističi alebo akumulátore majú nasledujúci význam:



Dodržiavajte bezpečnostné pokyny a ich opatrenia.



Návod na obsluhu si prečítajte, porozumejte mu a uschovajte si ho.



Noste ochranné okuliare.



- Nemierite prúdom vody na osoby a zvieratá.
- Nestriekajte prúd vody na elektrické zariadenia, elektrické prípojky, zásuvky a vedenia pod napätím.
- Nemierite prúdom vody na elektrické náradie a vysokotlakový čistič.



Vysokotlakový čistič nepripájajte priamo na vodovodnú sieť pitnej vody.



Vysokotlakový čistič vypnite počas prestávok v práci, prepravy, uskladnenia, údržby alebo opravy.



Vysokotlakový čistič nepoužívajte, neprepravujte a neskladujte pri teplote pod 0 °C.



Akumulátor vyberte počas prestávok v práci, prepravy, uskladnenia, údržby alebo opravy.



Akumulátor chráňte pred horúčavou a otvoreným ohňom.



Akumulátor neponárajte do kvapalín.

4.2 Použitie v súlade s určením

Vysokotlakový čistič STIHL REA 100.0 PLUS slúži napr. na čistenie áut, prívosov, terás, chodníkov a fasád.

Vysokotlakový čistič nie je vhodný na komerčné použitie.

Vysokotlakový čistič sa môže používať, keď prší.

Vysokotlakový čistič je napájaný energiou z akumulátora STIHL AP.

Akumulátor s **C** umožňuje v kombinácii s aplikáciou STIHL connected App personalizáciu a prenos informácií o akumulátore na báze technológie Bluetooth®.

▲ VAROVANIE

- Akumulátory, ktoré neboli spoločnosťou STIHL schválené pre vysokotlakový čistič, môžu vyvolať požiar a výbuch. Môže dôjsť k ťažkému zraneniu alebo usmrteniu osôb a vecným škodám.
 - ▶ Vysokotlakový čistič používajte s akumulátorom STIHL AP.
- Ak sa vysokotlakový čistič alebo akumulátor nepoužívajú v súlade s určením, môže dôjsť k ťažkému zraneniu alebo usmrteniu osôb a vecným škodám.
 - ▶ Vysokotlakový čistič a akumulátor používajte tak, ako je to opísané v tomto návode na obsluhu.
 - ▶ Vysokotlakový čistič používajte tak, ako je to opísané v tomto návode na obsluhu.
 - ▶ Akumulátor používajte tak, ako je to opísané v tomto návode na obsluhu, v aplikácii STIHL connected App a na stránke www.connect.stihl.com/.

Vysokotlakový čistič STIHL REA 100.0 PLUS nie je určený na nasledujúce použitia:

- čistenie azbestového cementu a podobných povrchov
- čistenie povrchov, ktoré sú natreté alebo lakované farbou s obsahom olova
- čistenie povrchov, ktoré prichádzajú do kontaktu s potravinami
- čistenie samotného vysokotlakového čističa

4.3 Požiadavky na používateľa

▲ VAROVANIE

- Používatelia bez poučenia nevedia rozpoznať a odhadnúť nebezpečenstvá vyplývajúce z vysokotlakového čističa a akumulátora. Môže dôjsť k ťažkému zraneniu alebo usmrteniu používateľa alebo iných osôb.



- ▶ Návod na obsluhu si prečítajte, porozumejte mu a uschovajte si ho.

- ▶ Ak je vysokotlakový čistič alebo akumulátor odovzdaný inej osobe: odovzdajte návod na obsluhu.
- ▶ Uistite sa, že používateľ spĺňa nasledujúce požiadavky:

- Používateľ je oddychnutý.

– Tento stroj a akumulátor nesmú používať osoby (vrátane detí) so zníženými fyzickými, zmyslovými alebo duševnými schopnosťami alebo s nedostatkom skúseností a znalostí.

- Používateľ dokáže rozpoznať a odhadnúť nebezpečenstvá vyplývajúce z vysokotlakového čističa a akumulátora.

– Používateľ je plnoletý alebo používateľ absolvuje praktické vyučovanie pod dozorom podľa národných predpisov.

– Používateľ bol poučený špecializovaným predajcom STIHL alebo odborne spôsobilou osobou, skôr ako začal prvýkrát pracovať s vysokotlakovým čističom.

- Používateľ nie je pod vplyvom alkoholu, liekov alebo drog.

- ▶ Ak vzniknú nejasnosti: vyhľadajte špecializovaného predajcu STIHL.

4.4 Odev a vybavenie

▲ VAROVANIE

- Počas práce sa môžu vymršťovať predmety vysokou rýchlosťou. Môže dôjsť k zraneniu používateľa.



- ▶ Noste tesne priliehajúce ochranné okuliare. Vhodné ochranné okuliare sú testované podľa normy EN 166 alebo podľa národných predpisov a s príslušným označením sú dostupné v predaji.

- ▶ Noste tesne priliehavú vrchnú časť odevu s dlhým rukávom a dlhé nohavice.

- Počas práce sa môžu tvoriť aerosóly. Vdýchnuté aerosóly môžu poškodiť zdravie a vyvolať alergické reakcie.
 - ▶ Vykonajte zhodnotenie rizika v závislosti od čistých povrchov a ich okolia.
 - ▶ Ak z hodnotenia rizika vyplýva, že sa môžu tvoriť aerosóly: Noste ochrannú masku s triedou ochrany FFP2 alebo porovnateľnou triedou ochrany.
- Ak nosí používateľ nevhodnú obuv, môže sa pošmyknúť. Môže dôjsť k zraneniu používateľa.
 - ▶ Noste pevnú uzatvorenú obuv s drsnou podrážkou.

4.5 Pracovná oblasť a okolie

4.5.1 Vysokotlakový čistič

▲ VAROVANIE

- Nezúčastnené osoby, deti a zvieratá nevedia rozpoznať a odhadnúť nebezpečenstvá vyplývajúce z vysokotlakového čističa a vymršťovaných predmetov. Môže dôjsť k ťažkému zraneniu nezúčastnených osôb, detí a zvierat a k vecným škodám.
 - ▶ Nezúčastnené osoby, deti a zvieratá nepúšťajte do pracovnej oblasti.
 - ▶ Nenechávajte vysokotlakový čistič bez dozoru.
 - ▶ Zabezpečte, aby sa deti nemohli hrať s vysokotlakovým čističom.
- Elektrické konštrukčné diely vysokotlakového čističa môžu vytvárať iskry. Iskry môžu vo veľmi horľavom prostredí alebo výbušnom prostredí vyvolať požiar a výbuch. Môže dôjsť k ťažkému zraneniu alebo usmrteniu osôb a vecným škodám.
 - ▶ Nepracujte vo veľmi horľavom a výbušnom prostredí.

4.5.2 Akumulátor

▲ VAROVANIE

- Nezúčastnené osoby, deti a zvieratá nevedia rozpoznať a odhadnúť nebezpečenstvá vyplývajúce z akumulátora. Môže dôjsť k ťažkému zraneniu nezúčastnených osôb, detí a zvierat.
 - ▶ Zabráňte prístupu nezúčastnených osôb, detí a zvierat.

- ▶ Nenechávajte akumulátor bez dozoru.
 - ▶ Zabezpečte, aby sa deti nemohli hrať s akumulátorom.
- Akumulátor nie je chránený proti všetkým vplyvom prostredia. Ak je akumulátor vystavený určitým vplyvom prostredia, môže akumulátor začať horieť, explodovať alebo sa vážne poškodiť. Môže dôjsť k ťažkému zraneniu osôb a vecným škodám.



- ▶ Akumulátor chráňte pred horúcou a otvoreným ohňom.
- ▶ Akumulátor nehádzte do ohňa.

- ▶ Akumulátor nenabíjajte, nepoužívajte a neskladujte mimo uvedených hraničných teplôt, 21.3.



- ▶ Akumulátor neponárajte do kvapalín.

- ▶ Akumulátor nedávajte do blízkosti kovových drobných súčiastok.
- ▶ Akumulátor nevystavujte vysokému tlaku.
- ▶ Akumulátor nevystavujte mikrovlnám.
- ▶ Akumulátor chráňte pred chemikáliami a soľami.

4.6 Bezpečný stav

4.6.1 Vysokotlakový čistič

Vysokotlakový čistič je v bezpečnom stave, ak sú splnené nasledujúce podmienky:

- Vysokotlakový čistič je nepoškodený.
- Klapka je zatvorená a nepoškodená.
- Vysokotlaková hadica, rukoväť, spojky a ostrekovacie zariadenie sú nepoškodené.
- Ostrekovacie zariadenie je správne namontované.
- Vysokotlakový čistič je čistý.
- Ostrekovacie zariadenie je čisté.
- Ovládacie prvky fungujú a neboli na nich vykonané zmeny.
- Je namontované originálne príslušenstvo STIHL určené pre tento vysokotlakový čistič.
- Príslušenstvo je namontované správne.

▲ VAROVANIE

- V stave nevyhovujúcom bezpečnosti nemôžu konštrukčné diely správne fungovať a bezpečnostné zariadenia môžu byť vyradené z prevádzky. Môže dôjsť k ťažkému zraneniu alebo usmrteniu osôb.
 - ▶ Pracujte s nepoškodeným vysokotlakovým čističom.
 - ▶ Pracujte s nepoškodeným vysokotlakovým čističom, nepoškodenými spojkami a nepoškodeným ostrekovacím zariadením.

- ▶ Ostrekovacie zariadenie namontujte tak, ako je to uvedené v tomto návode na obsluhu.
- ▶ Ak je vysokotlakový čistič znečistený: vysokotlakový čistič vyčistite.
- ▶ Ak je ostrekovacie zariadenie znečistené: ostrekovacie zariadenie vyčistite.
- ▶ Ak je akumulátorová šachta mokrá alebo vlhká: nechajte akumulátorovú šachtu uschnúť.
- ▶ Nevykonaвайте zmeny na vysokotlakovom čističi.
- ▶ Ak ovládacie prvky nefungujú: Nepracujte s vysokotlakovým čističom.
- ▶ Namontujte originálne príslušenstvo STIHL určené pre tento vysokotlakový čistič.
- ▶ Príslušenstvo montujte tak, ako je to uvedené v tomto návode na použitie alebo v návode na použitie príslušenstva.
- ▶ Do otvorov vysokotlakového čističa nestrkajte predmety.
- ▶ Opatrované alebo poškodené informačné štítky vymeňte.
- ▶ Ak vzniknú nejasnosti: vyhľadajte špecializovaného predajcu STIHL.

4.6.2 Akumulátor

Akumulátor je v stave vyhovujúcom bezpečnosti, ak sú splnené nasledujúce podmienky:

- Akumulátor je nepoškodený.
- Akumulátor je čistý a suchý.
- Akumulátor funguje a neboli na ňom vykonané zmeny.

▲ VAROVANIE

- V stave nevyhovujúcom bezpečnosti už nemôže akumulátor bezpečne fungovať. Môže dôjsť k ťažkému zraneniu osôb.
 - ▶ Pracujte s nepoškodeným a funkčným akumulátorom.
 - ▶ Nenabíjajte poškodený alebo pokazený akumulátor.
 - ▶ Ak je akumulátor znečistený: vyčistite akumulátor.
 - ▶ Akumulátor nechytajte vlhkými rukami.
 - ▶ Ak je akumulátor mokrý alebo vlhký: nechajte akumulátor vyschnúť,  21.4.
 - ▶ Nevykonaвайте zmeny na akumulátore.
 - ▶ Do otvorov akumulátora nestrkajte predmety.
 - ▶ Elektrické kontakty akumulátora nespájajte s kovovými predmetmi a ani ich neskratujte.
 - ▶ Akumulátor neatváraťe.
 - ▶ Opatrované alebo poškodené informačné štítky vymeňte.

- Z poškodeného akumulátora môže vytekať kvapalina. Ak sa táto kvapalina dostane do kontaktu s pokožkou alebo očami, môže dôjsť k ich podráždeniu.
 - ▶ Vyhýbajte sa kontaktu s kvapalinou.
 - ▶ V prípade kontaktu s pokožkou: Zasiahnuté miesta pokožky umyte dostatočným množstvom vody a mydlom.
 - ▶ V prípade kontaktu s očami: oči minimálne 15 minút vyplachujte dostatočným množstvom vody a vyhľadajte lekára.
- Poškodený alebo pokazený akumulátor môže nezvyčajne zapáchať, dymiť alebo horieť. Môže dôjsť k ťažkému zraneniu alebo usmrteniu osôb a vecným škodám.
 - ▶ Ak akumulátor nezvyčajne zapácha alebo dymí: Akumulátor nepoužívajte a udržiujte ho v bezpečnej vzdialenosti od horľavých látok.
 - ▶ Ak akumulátor horí: pokúste sa akumulátor uhasiť hasiacim prístrojom alebo vodou.

4.7 Práca

▲ VAROVANIE

- Používateľ v určitých situáciách už nedokáže koncentrovane pracovať. Používateľ sa môže potknúť, spadnúť a ťažko sa zraniť.
 - ▶ Pracujte pokojne a premyslene.
 - ▶ Ak sú svetelné a rozhládové pomery zlé: Nepracujte s vysokotlakovým čističom. Ak sú svetelné a rozhládové pomery zlé: Nepracujte s vysokotlakovým čističom.
 - ▶ Vysokotlakový čistič obsluhujte sami.
 - ▶ Dávajte pozor na prekážky.
 - ▶ Pracujte stojac na zemi a udržiujte stabilitu. Ak sa musí pracovať vo výške: Použite zdvíhaciu pracovnú plošinu alebo bezpečné lešenie.
 - ▶ Ak sa objavia známky únavy: urobte si prestávku.
- Ak sa vysokotlakový čistič počas práce správa inak alebo nezvyčajne, môže byť vysokotlakový čistič v stave nevyhovujúcom bezpečnosti. Môže dôjsť k ťažkému zraneniu osôb a vecným škodám.
 - ▶ Ukončite prácu, vyberte akumulátor a vyhľadajte špecializovaného predajcu STIHL.
 - ▶ Vysokotlakový čistič prevádzkujte postojacky.
 - ▶ Vysokotlakový čistič nezakrývajte, aby bola zabezpečená dostatočná výmena chladiaceho vzduchu.
- Keď sa pustí páka striekacej pištole, automaticky sa vypne vysokotlakové čerpadlo

a z dýzy prestane prúdiť voda. Vysokotlakový čistič je v stand-by režime a zostáva naďalej zapnutý. Keď sa stlačí páka striekacej pištole, vysokotlakové čerpadlo sa automaticky znova zapne a z dýzy prúdi voda. Môže dôjsť k ťažkému zraneniu osôb a vecným škodám.

- Keď sa s čističom nepracuje: zaistite páku striekacej pištole.



- Vypnite vysokotlakový čistič.

- Vyberte akumulátor.

- Pri teplote pod 0 °C môže voda na čistených povrchoch a v konštrukčných dieloch vysokotlakového čističa zamŕzať. Používateľ sa môže pošmyknúť, spadnúť a ťažko sa zraníť. Môžu vzniknúť vecné škody.

- Vysokotlakový čistič nepoužívajte pri teplote pod 0 °C.

- V prípade potiahnutia za vysokotlakovú hadicu alebo vodnú hadicu sa môže vysokotlakový čistič pohnúť a spadnúť. Môžu vzniknúť vecné škody.

- Neťahajte za vysokotlakovú hadicu ani vodnú hadicu.

- Ak stojí vysokotlakový čistič na šikmom, nerovnom alebo nepevnom podklade, môže sa pohnúť a spadnúť. Môžu vzniknúť vecné škody.

- Vysokotlakový čistič postavte na vodorovnú, rovnú a spevnenú plochu.

- Ak sa pracuje vo výškach, môže vysokotlakový čistič alebo ostrekovacie zariadenie spadnúť. Môže dôjsť k ťažkému zraneniu osôb a vecným škodám.

- Použite zdvíhaciu pracovnú plošinu alebo bezpečné lešenie.

- Vysokotlakový čistič neumiestňujte na zdvíhaciu pracovnú plošinu ani na lešenie.

- Ak nie je dosah vysokotlakového čističa dostatočný: Vysokotlakovú hadicu predĺžte pomocou predĺženia vysokotlakovej hadice.

- Ostrekovacie zariadenie zaistite proti pádu.

- Prúd vody môže z povrchov uvoľniť azbestové vlákna. Azbestové vlákna sa môžu po vyschnutí rozptýliť do ovzdušia a môžu byť vdýchnuté. Vdýchnuté azbestové vlákna môžu spôsobiť poškodenie zdravia.

- Nečistite povrchy s obsahom azbestu.

- Prúd vody môže uvoľniť olej z automobilov alebo strojov. Zabráňte vsiaknutiu vody s obsahom oleja do pôdy, vôd a kanalizácie. Predstavuje to ohrozenie životného prostredia.

- Automobily alebo stroje čistite iba na miestach s odlučovačom oleja v odtoku vody.

- Prúd vody môže spolu s farbami s obsahom olova tvoriť aerosóly a vodu s obsahom olova. Aerosóly a voda s obsahom olova sa môžu dostať do pôdy, vôd a kanalizácie. Vdýchnuté aerosóly môžu poškodiť zdravie a vyvolať alergické reakcie. Predstavuje to ohrozenie životného prostredia.

- Nečistite povrchy, ktoré sú natreté alebo lakované farbou s obsahom olova.

- Prúd vody môže poškodiť citlivé povrchy.

- Môžu vzniknúť vecné škody.

- Citlivé povrchy nečistite rotorovou dýzou.

- Citlivé povrchy z gumy, textílie, dreva a podobných materiálov čistite s nízkym pracovným tlakom a väčším odstupom.

- Ak sa dýza 3 v 1 počas práce ponorí alebo prevádzkuje v znečistenej vode, môže dôjsť k jej poškodeniu.

- Dýza 3 v 1 sa nesmie prevádzkovať v znečistenej vode.

- Pri čistení nádob: nádobu vyprázdňte a vodu nechajte počas čistenia odtekať.

- Nasaté ľahko horľavé a výbušné kvapaliny môžu vyvolať požiare a výbuchy. Môže dôjsť k ťažkému zraneniu alebo usmrteniu osôb a vecným škodám.

- Nenasávajte ani nevynášajte ľahko horľavé alebo výbušné kvapaliny.

- Nasaté dráždivé, leptavé a jedovaté kvapaliny môžu ohroziť zdravie a poškodiť konštrukčné diely vysokotlakového čističa. Môže dôjsť k ťažkému zraneniu alebo usmrteniu osôb a vecným škodám.

- Nenasávajte ani nevynášajte dráždivé, leptavé alebo jedovaté kvapaliny.

- Silný prúd vody môže ťažko zraniť osoby a zvieratá a spôsobiť vecné škody.



- Nemierite prúdom vody na osoby a zvieratá.

- Prúd vody nesmerujte na miesta, ktoré sú neprehľadné.

- Nečistite odevy, keď sú oblečené.

- Nečistite obuv, keď sú obuté.

- Ak sa elektrické zariadenia, elektrické prípojky, zásuvky a vedenia pod napätím dostanú do kontaktu s vodou, môže to spôsobiť zásah elektrickým prúdom. Môže dôjsť k ťažkému zraneniu alebo usmrteniu osôb a vecným škodám.



- Nestriekajte prúd vody na elektrické zariadenia, elektrické prípojky, zásuvky a vedenia pod napätím.

- Ak sa elektrické náradie dostane do kontaktu s vodou, môže to spôsobiť zásah elektrickým prúdom. Môže dôjsť k ťažkému zraneniu alebo usmrteniu používateľa a vecným škodám.



- ▶ Nemierte prúdom vody na elektrické náradie.

- ▶ Elektrické náradie držte mimo pracovnej oblasti.

- Prúd vody môže poškodiť vysokotlakový čistič. Môžu vzniknúť vecné škody.



- ▶ Nemierte prúdom vody na vysokotlakový čistič.

- Nesprávne položená vysokotlaková hadica sa môže poškodiť. V dôsledku poškodenia môže voda pod vysokým tlakom nekontrolovane unikáť do okolia. Môže dôjsť k ťažkému zraneniu osôb a vecným škodám.

- ▶ Nemierte prúdom vody na vysokotlakovú hadicu.
- ▶ Vysokotlakovú hadicu položte tak, aby nebola napnutá ani zamotaná.
- ▶ Vysokotlakovú hadicu položte tak, aby sa nepoškodila, nezalomila, nestlačila ani neodierala.
- ▶ Vysokotlakovú hadicu chráňte pred horúčavou, olejom a chemikáliami.

- V prípade nesprávne položenej vodnej hadice môže dôjsť k jej poškodeniu a nebezpečenstvu potknutia. Môže dôjsť k zraneniu osôb a poškodeniu vodnej hadice.

- ▶ Nemierte prúdom vody na vodnú hadicu.
- ▶ Vodnú hadicu položte tak, aby nepredstavovala nebezpečenstvo potknutia.
- ▶ Vodnú hadicu položte tak, aby nebola napnutá ani zamotaná.
- ▶ Vodnú hadicu položte tak, aby sa nepoškodila, nezalomila, nestlačila ani neodierala.
- ▶ Vodnú hadicu chráňte pred horúčavou, olejom a chemikáliami.

- Silný prúd vody zapríčiňuje reakčné sily. Vzniknuté reakčné sily môžu spôsobiť stratu kontroly používateľa nad ostrekovacím zariadením. Môže dôjsť k ťažkému zraneniu používateľa a vecným škodám.

- ▶ Striekaciu pištoľ držte pevne obidvomi rukami.
- ▶ Pracujte tak, ako je to opísané v tomto návode na obsluhu.

4.8 Čistiace prostriedky

▲ VAROVANIE

- Ak sa čistiace prostriedky dostanú do kontaktu s pokožkou alebo očami, môže dôjsť k ich podráždeniu.
 - ▶ Dodržiavajte návod na použitie čistiaceho prostriedku.
 - ▶ Zabráňte kontaktu s čistiacimi prostriedkami.
 - ▶ V prípade kontaktu s pokožkou: Zasiahnuté miesta pokožky umyte dostatočným množstvom vody a mydlom.
 - ▶ V prípade kontaktu s očami: Oči minimálne 15 minút vyplachujte dostatočným množstvom vody a vyhľadajte lekára.
- Nesprávne alebo nevhodné čistiace prostriedky môžu poškodiť tlakový čistič alebo povrch čisteného predmetu a poškodiť životné prostredie.
 - ▶ Spoločnosť STIHL odporúča používať originálne čistiace prostriedky STIHL.
 - ▶ Dodržiavajte návod na použitie čistiaceho prostriedku.
 - ▶ Ak vzniknú nejasnosti: Vyhľadajte špecializovaného obchodníka STIHL.

4.9 Pripojenie vody

▲ VAROVANIE

- Keď sa pustí páka striekacej pištole, vznikne vo vodnej hadici spätný ráz. V dôsledku spätného rázu môže byť znečistená voda späťne stlačená do siete s pitnou vodou. Môže dôjsť k znečisteniu pitnej vody.



- ▶ Vysokotlakový čistič nepripájajte priamo na vodovodnú sieť pitnej vody.

- ▶ Dodržiavajte predpisy vodárenskej spoločnosti. Ak je to potrebné, pri pripájaní k systému pitnej vody použite správne oddelenie systému (napr. Zábranu proti spätnému toku).
- Znečistená voda alebo voda s obsahom piesku môže poškodiť konštrukčné diely vysokotlakového čističa.
 - ▶ Používajte čistú vodu.
 - ▶ V prípade použitia znečistenej vody alebo vody s obsahom piesku: Prevádzkujte vysokotlakový čistič spolu s vodným filtrom.
- Ak je vysokotlakový čistič zásobovaný príliš malým množstvom vody, môže dôjsť k poškodeniu konštrukčných dielov vysokotlakového čističa.
 - ▶ Vodovodný kohútik úplne odkrúťte.

- ▶ Zabezpečte, aby bol vysokotlakový čistič zásobovaný dostatočným množstvom vody,  21.1.

4.10 Preprava

4.10.1 Vysokotlakový čistič

VAROVANIE

- Počas prepravy sa môže vysokotlakový čistič prevrátiť alebo sa pohybovať. Môže dôjsť k zraneniu osôb a vecným škodám.
 - ▶ Zaisťujte páčku striekacej pištole.



- ▶ Vypnite vysokotlakový čistič.



- ▶ Vyberte akumulátor.

- ▶ Vysokotlakový čistič zaistíte upínacími popruhmi, remeňmi alebo sieťkou tak, aby sa nemohol prevrátiť ani pohybovať.
- Pri teplote pod 0 °C môže voda v konštrukčných dieloch vysokotlakového čističa zamrzáť. Môže dôjsť k poškodeniu vysokotlakového čističa.
 - ▶ Vyprázdnite vysokotlakovú hadicu a ostrekovacie zariadenie.



- ▶ Ak sa vysokotlakový čistič nedá prepravovať v podmienkach bez mrazu: vysokotlakový čistič chráňte ochranným prostriedkom proti mrazu na báze glykolu.

4.10.2 Akumulátor

VAROVANIE

- Akumulátor nie je chránený proti všetkým vplyvom prostredia. Ak je akumulátor vystavený určitým vplyvom prostredia, môže sa poškodiť a môžu vzniknúť vecné škody.
 - ▶ Poškodený akumulátor neprepravujte.
- Počas prepravy môže dôjsť k prevráteniu alebo pohybu akumulátora. Môže dôjsť k zraneniu osôb a vecným škodám.
 - ▶ Akumulátor zabaľte do obalu tak, aby sa nemohol pohybovať.
 - ▶ Obal zaistite tak, aby sa nemohol pohybovať.

4.11 Skladovanie

4.11.1 Vysokotlakový čistič

VAROVANIE

- Deti nevedia rozpoznať a odhadnúť nebezpečenstvá vyplývajúce z vysokotlakového čističa. Môže dôjsť k ťažkému zraneniu detí.

- ▶ Zaisťujte páčku striekacej pištole.

- ▶ Vypnite vysokotlakový čistič.



- ▶ Vyberte akumulátor.

- ▶ Vysokotlakový čistič uchovávajte mimo dosahu detí.

- Elektrické kontakty na vysokotlakovom čističi a kovové konštrukčné diely môžu v dôsledku vlhkosti skorodovať. Môže dôjsť k poškodeniu vysokotlakového čističa.



- ▶ Vyberte akumulátor.

- ▶ Vysokotlakový čistič skladujte na čistom a suchom mieste.

- Pri teplote pod 0 °C môže voda v konštrukčných dieloch vysokotlakového čističa zamrzáť. Môže dôjsť k poškodeniu vysokotlakového čističa.

- ▶ Vyprázdnite vysokotlakovú hadicu a ostrekovacie zariadenie.



- ▶ Ak sa vysokotlakový čistič nedá skladovať v podmienkach bez mrazu: vysokotlakový čistič chráňte ochranným prostriedkom proti mrazu na báze glykolu.

4.11.2 Akumulátor

VAROVANIE

- Deti nevedia rozpoznať a odhadnúť nebezpečenstvá vyplývajúce z akumulátora. Môže dôjsť k ťažkému zraneniu detí.

- ▶ Akumulátor uchovávajte mimo dosahu detí.

- Akumulátor nie je chránený proti všetkým vplyvom prostredia. Ak je akumulátor vystavený určitým vplyvom prostredia, môže sa vážne poškodiť.

- ▶ Akumulátor skladujte na čistom a suchom mieste.

- ▶ Akumulátor skladujte v uzavretom priestore.

- ▶ Akumulátor skladujte oddelene od vysokotlakového čističa.

- ▶ Ak sa akumulátor skladuje v nabíjačke: vytiahnite sieťovú zástrčku a akumulátor skladujte v stave nabitia medzi 40 % a 60 % (2 nazeleno svietice LED).
- ▶ Akumulátor neskladujte mimo uvedených hraničných teplôt,  21.3.

4.12 Čistenie, údržba a oprava

VAROVANIE

- Ak je akumulátor vložený počas čistenia, údržby alebo opravy, vysokotlakový čistič sa môže neúmyselne zapnúť. Môže dôjsť k ťažkému zraneniu osôb a vecným škodám.
- ▶ Zaisťujte páčku striekacej pištole.



- ▶ Vypnite vysokotlakový čistič.



- ▶ Vyberte akumulátor.

- Ostré čistiace prostriedky, čistenie prúdom vody alebo špicaté predmety môžu vysokotlakový čistič alebo akumulátor poškodiť. Ak sa vysokotlakový čistič alebo batéria nevyčistia správne, komponenty už nemusia fungovať správne a bezpečnostné zariadenia môžu byť nefunkčné. Môže dôjsť k ťažkému zraneniu osôb.

- ▶ Vysokotlakový čistič a akumulátor čistite tak, ako je to opísané v tomto návode na obsluhu.













- Ak vysokotlakový čistič alebo akumulátor nie sú správne udržiavané alebo opravované, komponenty už nemusia správne fungovať a bezpečnostné zariadenia môžu byť nefunkčné. Môže dôjsť k ťažkému zraneniu alebo usmrteniu osôb.

- ▶ Údržbu alebo opravu vysokotlakového čističa a akumulátora nevykonávajte sami.
- ▶ Ak je potrebné vykonať servis alebo opravu vysokotlakového čističa alebo akumulátora: obráťte sa na špecializovaného predajcu STIHL.

5 Príprava vysokotlakového čističa na použitie

5.1 Príprava vysokotlakového čističa na použitie

Pred začiatkom každej práce sa musia vykonať nasledujúce kroky:

- ▶ Zabezpečte, aby sa nasledujúce konštrukčné diely nachádzali v stave vyhovujúcom bezpečnosti:
 - Vysokotlakový čistič, vysokotlaková hadica a hadicová spojka,  4.6.1.
 - Akumulátor,  4.6.2.
- ▶ Skontrolujte akumulátor,  12.2.
- ▶ Akumulátor úplne nabite, ako je to opísané v návode na obsluhu nabíjačiek STIHL AL 101, 301, 301-4, 500.
- ▶ Vyčistite vysokotlakový čistič,  17.
- ▶ Ak sa používa vodný filter: Skontrolujte znečistenie vodného filtra a v prípade znečistenia ho vyčistite,  17.5.
- ▶ Vysokotlakový čistič postavte na stabilný a rovný podklad tak, aby sa nemohol zošmyknúť ani prevrátiť.
- ▶ Vysokotlakovú hadicu úplne odviňte z hadicového bubna,  13.2.
- ▶ Namontujte striekaciu pištoľ,  8.2.1.
- ▶ Namontujte ostrekovaciu rúrku,  8.3.1.
- ▶ Ak sa používa dýza: namontujte dýzu,  8.4.1.
- ▶ Ak sa používa čistiaci prostriedok: pracujte s čistiacim prostriedkom,  13.6.
- ▶ Pripojte vodu,  9.
- ▶ Skontrolujte ovládacie prvky,  12.1.
- ▶ Ak sa jednotlivé kroky nedajú vykonať: vysokotlakový čistič nepoužívajte a vyhľadajte špecializovaného predajcu STIHL.

5.2 Spojenie akumulátora s rádiovým rozhraním Bluetooth® s aplikáciou STIHL connected App

- ▶ Aktivujte rádiové rozhranie Bluetooth® na mobilnom koncovom zariadení.
- ▶ Aktivujte rádiové rozhranie Bluetooth® na akumulátore,  7.1.
- ▶ Stiahnite aplikáciu STIHL connected App z App Store na mobilné koncové zariadenie a vytvorte konto.
- ▶ Otvorte aplikáciu STIHL connected App a prihláste sa.
- ▶ Pridajte akumulátor do aplikácie STIHL connected App a riadte sa pokynmi na obrazovke.

Kontakty a ďalšie informácie nájdete na stránke <https://support.stihl.com> alebo v STIHL connected aplikácii.

Aplikácia STIHL connected je k dispozícii v závislosti od trhu.

6 Nabitie akumulátora a LED diódy

6.1 Nabitie akumulátora

Doba nabíjania závisí od rôznych vplyvov, napr. od teploty akumulátora alebo od teploty prostredia. Pre optimálny výkon dbajte na odporúčané teplotné rozsahy,  21.4. Skutočná doba nabíjania sa môže líšiť od uvedenej doby nabíjania.

Doba nabíjania je uvedená na stránke www.stihl.com/charging-times.

- ▶ Akumulátor nabíjajte tak, ako je to popísané v návode na obsluhu pre nabíjačku STIHL AL 101, 301, 301-4, 500.

6.2 Zobrazenie stavu nabitia

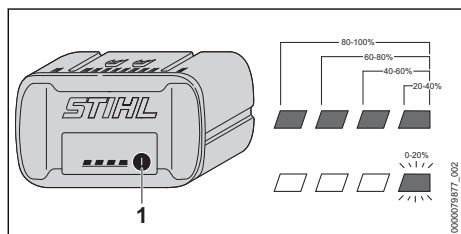

- ▶ Stlačte tlačidlo (1). LED diódy svietia asi 5 sekúnd na zeleno a zobrazujú stav nabitia.
- ▶ Ak pravá LED bliká na zeleno: Nabíte akumulátor.

6.3 LED na akumulátore

LED diódy môžu zobrazovať stav nabitia akumulátora alebo poruchy. LED diódy môžu svietiť alebo blikáť na zeleno alebo na červenno.

Ak LED diódy svietia alebo blikajú na zeleno, zobrazí sa stav nabitia.

- ▶ Ak LED diódy svietia alebo blikajú načerveno: odstráňte poruchy,  20.1. Vo vysokotlakovom čističi alebo v akumulátore je porucha.

7 Aktivácia a deaktivácia rádiového rozhrania Bluetooth®

7.1 Aktivácia rádiového rozhrania Bluetooth®

- ▶ Ak akumulátor disponuje rádiovým rozhraním Bluetooth®: Stlačte tlačidlo a podržte ho stlačené, kým sa kontrolka "BLUETOOTH®" vedľa

symbolu  nerozsvieti na modro približne na 3 sekundy.

Rádiové rozhranie Bluetooth® na akumulátore je aktivované.

7.2 Deaktivácia rádiového rozhrania Bluetooth®

- ▶ Ak akumulátor disponuje Bluetooth® rádiovým rozhraním Stlačte tlačidlo a držte ho stlačené, kým kontrolka "BLUETOOTH®" vedľa symbolu  šesťkrát modro nezabliká. Rádiové rozhranie Bluetooth® na akumulátore je deaktivované.

8 Montáž vysokotlakového čističa

8.1 Montáž vysokotlakového čističa

Montáž rukoväti hadicového bubna

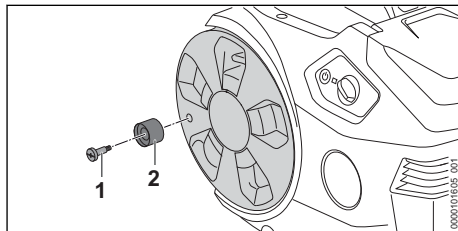

- ▶ Skrutku (1) vložte do rukoväti hadicového bubna (2).
- ▶ Skrutku (1) s rukoväťou hadicového bubna (2) zaskrutkujte do hadicového bubna a pevne utiahnite.

Montáž držiaka

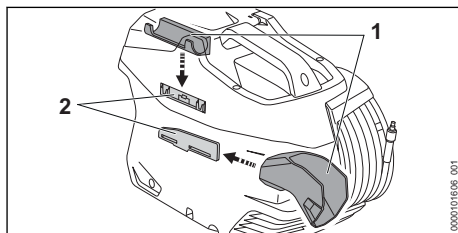

- ▶ Držiak (1) zaveste do vedení (2). Držiaky (1 a 2) počuteľne zapadnú.

Nasadenie dýzy

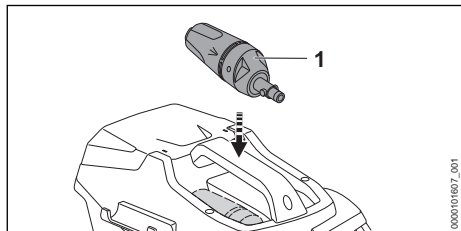

- Nasadte dýzu (1) 3 v 1.

8.2 Montáž a demontáž striekacej pištole

8.2.1 Montáž striekacej pištole

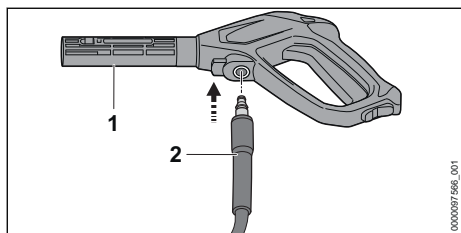

- Zasuňte hrdlo (2) do striekacej pištole (1). Hrdlo (2) počutálne zaskočí.
- Ak sa hrdlo (2) ťažko zasúva do striekacej pištole (1): Tesnenie na hrdle (2) namažte tukom na armatúry.

8.2.2 Demontáž striekacej pištole

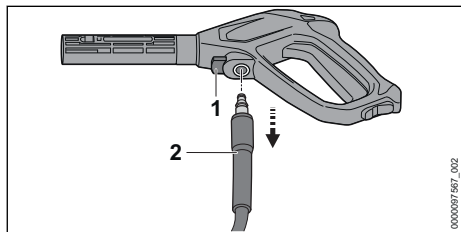

- Stlačte blokovaciu páčku (1) a držte ju stlačenú.
- Vytiahnite hrdlo (2).

8.3 Montáž a demontáž ostrekovacej rúrky

8.3.1 Montáž ostrekovacej rúrky

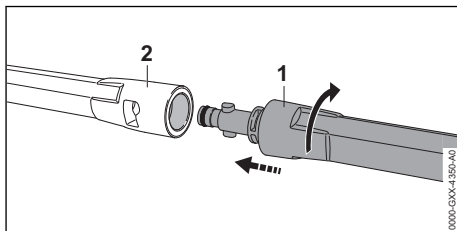

- Zasuňte ostrekovaciu rúrku (1) do striekacej pištole (2).
- Ostrekovaciu rúrku (1) otáčajte dovtedy, kým nezapadne.
- Ak sa ostrekovacia rúrka (1) ťažko zasúva do striekacej pištole (2): Tesnenie na ostrekovacej rúrke (1) namažte tukom na armatúry.

8.3.2 Demontáž ostrekovacej rúrky

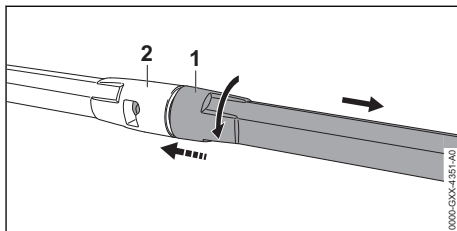

- Stlačte dokopy ostrekovaciu rúrku (1) a striekaciu pištoľ (2) a otočte ich až na doraz.
- Ostrekovaciu rúrku (1) vytiahnite zo striekacej pištole (2).

8.4 Montáž a demontáž dýzy

8.4.1 Namontovanie dýzy

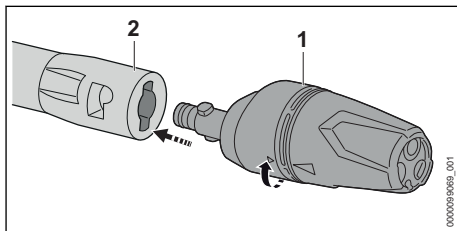

- Nasuňte dýzu (1) do ostrekovacej rúry (2).
- Dýzu (1) otáčajte dovtedy, kým nezapadne.
- Ak sa dýza (1) ťažko zasúva do ostrekovacej rúrky (2): Tesnenie na dýze (1) namažte tukom na armatúry.

8.4.2 Demontovanie dýzy

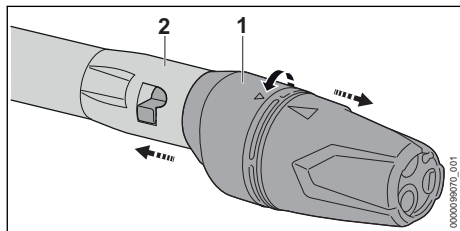

- ▶ Stlačte dokopy dýzu (1) a ostrekovaciu rúru (2) a otočte ich až na doraz.
- ▶ Dýzu (1) vytiahnite z ostrekovacej rúry (2).

9 Pripojenie na zdroj vody

9.1 Pripojenie vysokotlakového čističa do vodnej siete

Pripojenie vodného filtra

Ak sa vysokotlakový čistič prevádzkuje s vodou s obsahom piesku alebo s vodou z cisterien, musí sa na vysokotlakový čistič pripojiť vodný filter. Vodný filter filtruje piesok a nečistoty z vody a chráni tým konštrukčné diely vysokotlakového čističa pred poškodením.

Vodný filter môže byť priložený k vysokotlakovému čističu v závislosti od trhu.

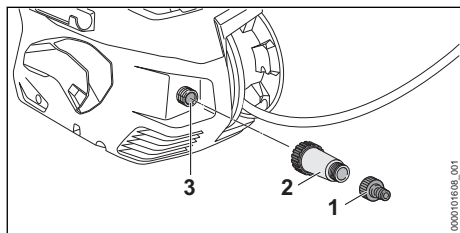

- ▶ Odskrutkujte hrdlo (1).
- ▶ Naskrutkujte vodný filter (2) na vodnú prípojku (3) a rukou pevne dotiahnite.
- ▶ Naskrutkujte hrdlo (1) na vodný filter (2) a rukou pevne dotiahnite.

Pripojenie vysokotlakovej hadice

Vodná hadica musí spĺňať nasledujúce podmienky:

- Vodná hadica má priemer 1/2".
- Vodná hadica má dĺžku medzi 10 m a 25 m.
- ▶ Vodnú hadicu pripojte na vodovodný kohútik.
- ▶ Vodovodný kohútik úplne otvorte a vodnú hadicu prepláchnite vodou. Piesok a nečistoty sa vypláchnu z vodnej hadice. Vodná hadica sa odvzdušní.
- ▶ Uzatvorte vodovodný kohútik.

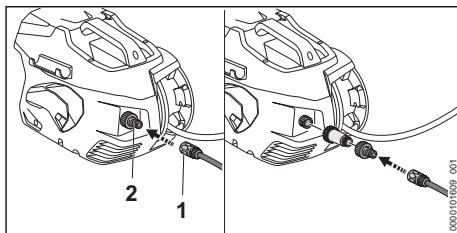

- ▶ Nasuňte spojku (1) na hrdlo (2). Spojka (1) počuteľne zaskočí.
- ▶ Vodovodný kohútik úplne otvorte.
- ▶ Ak je ostrekovacia rúrka namontovaná na striekacej pištole: Demontujte ostrekovaciu rúrku.
- ▶ Páku striekacej pištole držte stlačenú dovtedy, kým nebude zo striekacej pištole vystupovať rovnomerný prúd vody.
- ▶ Pustite páku striekacej pištole.
- ▶ Zaisťte páčku striekacej pištole.
- ▶ Namontujte ostrekovaciu rúrku.
- ▶ Namontujte dýzu.

Odpojenie vodnej hadice

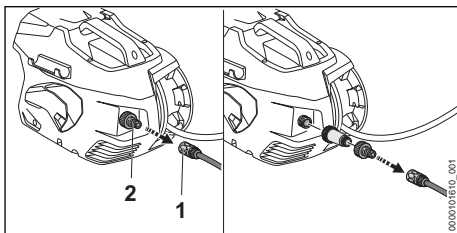

- ▶ Uzatvorte vodovodný kohútik.
- ▶ Na odistenie spojky: Stiahnite krúžok (1) alebo ho otočte a podržte.
- ▶ Stiahnite spojku z hrdla (2).

9.2 Pripojenie vysokotlakového čističa na iný zdroj vody

Vysokotlakový čistič môže nasávať vodu z dažďových sudov, cisterien a z tečúcich alebo stojacich vôd.

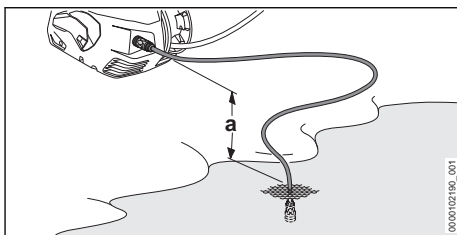

Aby sa voda mohla nasávať, nesmie výškový rozdiel medzi vysokotlakovým čističom a zdrojom vody prekročiť maximálnu výšku nasávania (a),  21.1.

Pritom sa musí použiť vhodná nasávacía súprava STIHL. K nasávacej súprave je priložená vodná hadica so špeciálnou spojkou a integrovaným vodným filtrom.

Vhodná nasávacía súprava STIHL môže byť priložená k vysokotlakovému čističu v závislosti od trhu.

Pripojenie vysokotlakovej hadice

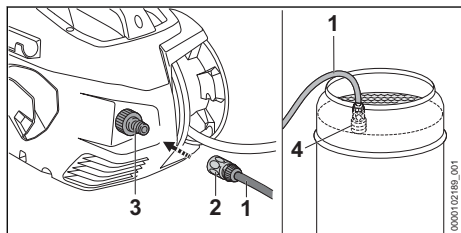

- ▶ Vodnú hadicu (1) naplňte vodou tak, aby sa vo vodnej hadici nenachádzal žiadny vzduch.
- ▶ Nasuňte spojku (2) na hrdlo (3).
- ▶ Spojka (2) počuteľne zaskočí.
- ▶ Prísavný zvon (4) zaveste do vodného zdroja tak, aby sa prísavný zvon (4) nedotýkal zeme.
- ▶ Ak je striekacia pištoľ namontovaná na vysokotlakovej hadici: striekaciu pištoľ demontujte.
- ▶ Vysokotlakovú hadicu držte smerom nadol.
- ▶ Vysokotlakový čistič zapínajte dovtedy, kým nebude z vysokotlakovej hadice vystupovať rovnomerný prúd vody.
- ▶ Vypnite vysokotlakový čistič.
- ▶ Striekaciu pištoľ namontujte na vysokotlakovú hadicu.
- ▶ Stlačte páku striekacej pištole a podržte ju stlačenú.
- ▶ Zapnite vysokotlakový čistič.

10 Vloženie a vybratie akumulátora

10.1 Vloženie akumulátora

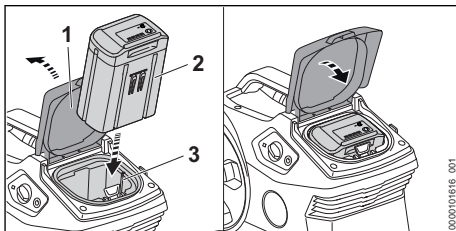

- ▶ Klapku (1) otvorte až na doraz a podržte ju.
- ▶ Akumulátor (2) zatlačte do akumulátorovej šachty (3) až na doraz.
- ▶ Akumulátor (2) sa zaaretuje jedným kliknutím a je zaistený.
- ▶ Zatvorte klapku (1).

10.2 Vybratie akumulátora

- ▶ Vysokotlakový čistič postavte na rovnú plochu.

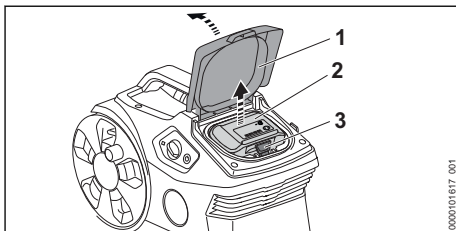

- ▶ Klapku (1) otvorte až na doraz a podržte ju.
- ▶ Stlačte blokovaciu páčku (3).
- ▶ Akumulátor (2) je odblokovaný a môže sa vybrať.
- ▶ Zatvorte klapku (1).

11 Zapnutie a vypnutie vysokotlakového čističa

11.1 Zapnutie vysokotlakového čističa

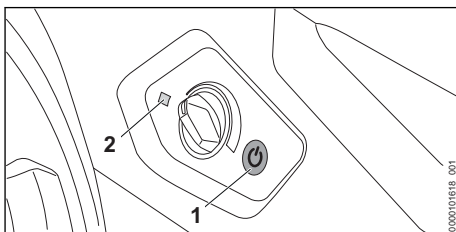

- ▶ Stlačte tlačidlo (1).
LED (2) svieti nazeleno. Vysokotlakový čistič je pripravený na prevádzku.

Ak sa zapnutý vysokotlakový čistič nepoužíva dlhšie ako 30 minút, vysokotlakový čistič sa automaticky vypne. LED (2) nesvieti.

- ▶ Znova stlačte tlačidlo (1).
Vysokotlakový čistič je opäť pripravený na prevádzku.

11.2 Vypnite vysokotlakový čistič

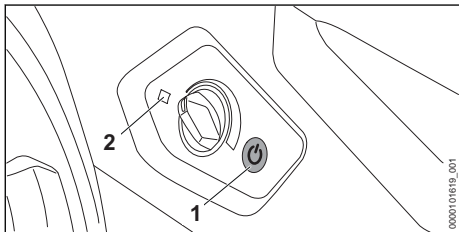



- ▶ Stlačte tlačidlo (1).
LED (2) nesvieti.

12 Kontrola vysokotlakového čističa a akumulátora

12.1 Kontrola ovládacích prvkov

Aretačná páčka a páka

- ▶ Vypnite vysokotlakový čistič a vyberte akumulátor.
- ▶ Aretačnú páčku posuňte do polohy .
- ▶ Pokúste sa zatlačiť páku.
- ▶ Ak sa dá páka zatlačiť: vysokotlakový čistič nepoužívajte a vyhľadajte špecializovaného predajcu STIHL.
Aretačná páčka je pokazená.
- ▶ Aretačnú páčku posuňte do polohy .
- ▶ Stlačte a znova pustite páku.
- ▶ Ak ide páka ťažko alebo sa nevracia späť do východiskovej polohy: vysokotlakový čistič nepoužívajte a vyhľadajte špecializovaného predajcu STIHL.
Páka je chybná.

12.2 Kontrola akumulátora

- ▶ Stlačte tlačidlo na akumulátore.
LED diódy svetia alebo blikajú.
- ▶ Ak LED diódy nesvetia ani neblinkajú: Akumulátor nepoužívajte a vyhľadajte špecializovaného obchodníka STIHL.
V akumulátore je porucha.

13 Práca s vysokotlakovým čističom

13.1 Držanie a vedenie striekacej pištole

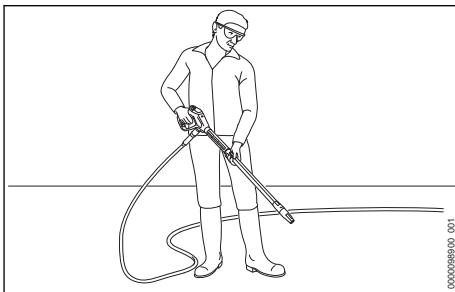

- ▶ Striekaciu pištoľ pridržiť pevne jednou rukou za rukoväť tak, aby palec obopínal rukoväť.
- ▶ Ostrekovaciu rúru pridržiť pevne druhou rukou tak, aby palec obopínal ostrekovaciu rúru.
- ▶ Dýzu nasmerujte k zemi.

13.2 Odvinutie vysokotlakovej hadice

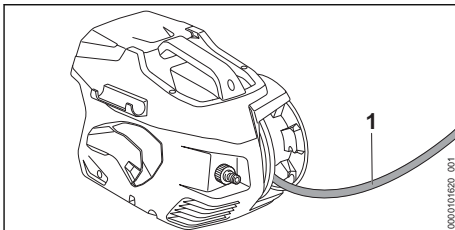

- ▶ Vysokotlakovú hadicu (1) odviňte z hadicového bubna.

13.3 Stlačenie a zaistenie páky striekacej pištole

Stlačenie páky striekacej pištole

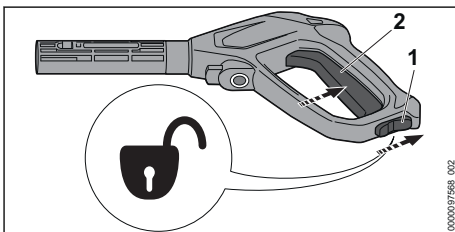

- ▶ Aretačnú páčku (1) nastavte do polohy .

- ▶ Stlačte páku (2) a držte ju stlačenú. Vysokotlakové čerpadlo sa automaticky zapne a z dýzy prúdi voda.

Zaistenie páky striekacej pištole

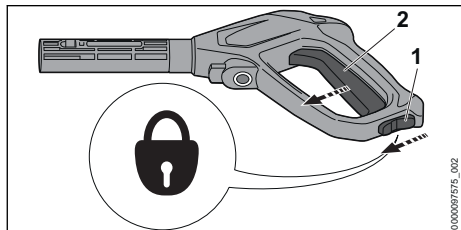

- ▶ Uvoľnite páku (2). Vysokotlakové čerpadlo sa automaticky vypne a z dýzy prestane prúdiť voda. Vysokotlakový čistič je naďalej zapnutý.
- ▶ Aretačnú páčku (1) nastavte do polohy .

13.4 Nastavenie pracovného tlaku

Pracovný tlak je možné v závislosti od aplikácie.

Ak chcete odstrániť odolné znečistenia, je možné pracovať s vysokým pracovným tlakom.

Ak chcete odstrániť odolné znečistenia na citlivých povrchoch, je možné pracovať s nízkym pracovným tlakom.

- ▶ Zapnite vysokotlakový čistič.

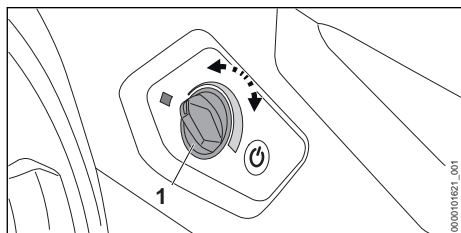

Zvýšenie pracovného tlaku

- ▶ Otáčajte otočným regulátorom (1) v smere hodinových ručičiek, kým sa nedosiahne požadovaný pracovný tlak.



Zníženie pracovného tlaku

- ▶ Otáčajte otočným regulátorom (1) proti smeru hodinových ručičiek, kým sa nedosiahne požadovaný pracovný tlak.

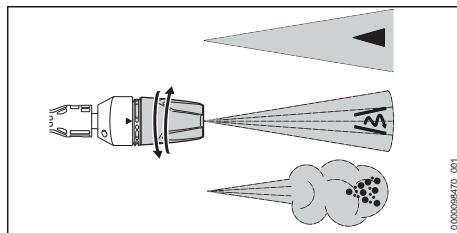
13.5 Čistenie



Dýza 3 v 1 sa môže nastaviť v závislosti od spôsobu použitia:

- Dýza s plochým nástrekom  je vhodná na čistenie ľahkého a stredného znečistenia.
- Rotorová dýza  je vhodná na čistenie odolných nečistôt na citlivých povrchoch.
- Ostrekovacia dýza  je vhodná na čistenie s čistiacim prostriedkom.
- ▶ Prúd vody pred čistením nasmerujte na nenápadné miesto a otestujte, či nedôjde k poškodeniu povrchu.
- ▶ Vzdialenosť dýzy od čisteného povrchu zvoľte tak, aby nemohlo dôjsť k poškodeniu čisteného povrchu.
- ▶ Dýzu 3 v 1 nastavte tak, aby nemohlo dôjsť k poškodeniu čisteného povrchu.
- ▶ Dýzu 3 v 1 prestavte iba vtedy, keď nie je stlačená páka striekacej pištole.

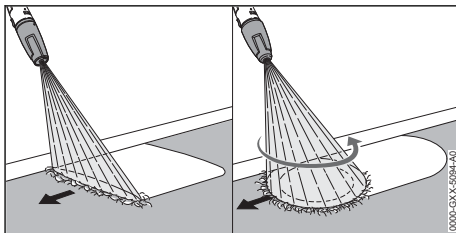

- ▶ Ostrekovacím zariadením pohybujte rovnomerne pozdĺž čisteného povrchu.
- ▶ Pomaly a kontrolovane sa pohybujte dopredu.

13.6 Práca s čistiacim prostriedkom

Čistiace prostriedky môžu zosilniť čistiaci účinok vody.

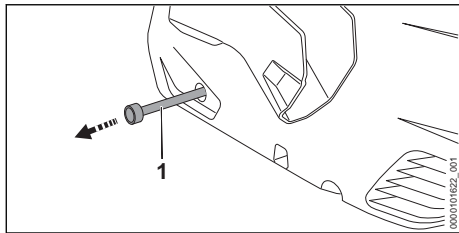

- ▶ Hadicu čistiaceho prostriedku (1) vytiahnite z vysokotlakového čističa.
- ▶ Odskrutkujte veko nádoby na čistiaci prostriedok.
- ▶ Hadicu čistiaceho prostriedku (1) zasuňte do nádoby na čistiaci prostriedok.
- ▶ Otočte dýzu 3 v 1 do pozície  a nastavte najvyšší pracovný tlak.

14 Po ukončení práce

14.1 Po ukončení práce

- ▶ Ak sa pracovalo s čistiacim prostriedkom: vypláchnite vysokotlakový čistič.
- ▶ Hadicu čistiaceho prostriedku (3) zasuňte do vysokotlakového čističa.
- ▶ Vypnite vysokotlakový čistič a vyberte akumulátor.
- ▶ Ak je vysokotlakový čistič pripojený na vodovodnú sieť: uzatvorte vodovodný kohútik.
- ▶ Stlačte páku striekacej pištole. Tlak vody sa zníži.
- ▶ Zaisťte páčku striekacej pištole.
- ▶ Odpojte vysokotlakový čistič od zdroja vody.
- ▶ Demontujte vodnú hadicu.
- ▶ Demontujte dýzu a ostrekovaciu rúrku a vyčistite ich.
- ▶ Demontujte striekaciu pištoľ a zvyšok vody nechajte vytečť zo striekacej pištole.

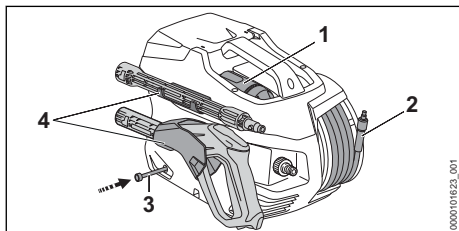

- ▶ Vysokotlakovú hadicu (2) naviňte tak, aby bola rovnomerne rozdelená.
- ▶ Nasadte dýzu (1).
- ▶ Ostrekovacie zariadenie uložte do držiakov (4) na vysokotlakovom čističi.
- ▶ Ak je vysokotlakový čistič mokrý: vysokotlakový čistič nechajte vyschnúť.

- ▶ Ak je akumulátor mokrý alebo vlhký: nechajte akumulátor vyschnúť,  21.4.
- ▶ Vyčistite vysokotlakový čistič.
- ▶ Vyčistite akumulátor.

15 Preprava

15.1 Preprava vysokotlakového čističa

- ▶ Vypnite vysokotlakový čistič a vyberte akumulátor.

Prenášanie vysokotlakového čističa

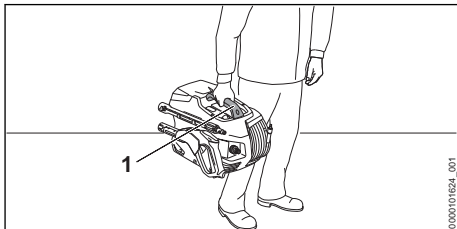

- ▶ Vysokotlakový čistič prenášajte uchopením za rukoväť (1).

Preprava vysokotlakového čističa vo vozidle

- ▶ Zaisťte vysokotlakový čistič tak, aby sa nemohol prevrátiť alebo pohnúť.
- ▶ Ak sa vysokotlakový čistič nedá prepravovať v podmienkach bez mrazu: vysokotlakový čistič chráňte ochranným prostriedkom proti mrazu.

15.2 Preprava akumulátora

- ▶ Vypnite vysokotlakový čistič a vyberte akumulátor.
- ▶ Zabezpečte, aby bol akumulátor v bezpečnom stave.
- ▶ Akumulátor zabaľte tak, aby sa v obale nemohol pohybovať.
- ▶ Obal zaisťte tak, aby sa nemohol pohybovať.

Akumulátor podlieha požiadavkám na prepravu nebezpečného tovaru. Akumulátor je zatriedený ako UN 3480 (lítiovo-iónové batérie) a bol odsúhlasený podľa OSN príručky „Testy a kritériá, časť III, pododsek 38.3“.

Prepravné predpisy sú uvedené na stránke www.stihl.com/safety-data-sheets.

16 Skladovanie

16.1 Uskladnenie vysokotlakového čističa

- ▶ Vypnite vysokotlakový čistič a vyberte akumulátor.

- ▶ Vysokotlakový čistič skladujte tak, aby boli splnené nasledujúce podmienky:
 - Vysokotlakový čistič sa nemôže prevrátiť ani pohnúť.
 - Vysokotlakový čistič je mimo dosahu detí.
 - Vysokotlakový čistič je čistý a suchý.
 - Vysokotlakový čistič je v uzavretej miestnosti.
 - Vysokotlakový čistič sa nachádza v teplotnom rozsahu nad 0 °C.
 - Ak sa vysokotlakový čistič nedá skladovať v podmienkach bez mrazu: vysokotlakový čistič chráňte ochranným prostriedkom proti mrazu.

16.2 Skladovanie akumulátora

STIHL odporúča skladovať akumulátor v stave nabitia medzi 40 % a 60 % (2 nazeleno svietiace LED diódy).

- ▶ Akumulátor skladujte tak, aby boli splnené nasledujúce podmienky:
 - Akumulátor je mimo dosahu detí.
 - Akumulátor je čistý a suchý.
 - Akumulátor je v uzavretej miestnosti.
 - Akumulátor je odpojený od vysokotlakového čističa.
 - Ak sa akumulátor skladuje v nabíjačke: vyťahnite sieťovú zástrčku a akumulátor skladujte v stave nabitia medzi 40 % a 60 % (2 nazeleno svietiace LED).
 - Akumulátor nie je skladovaný mimo uvedeníh hraničných teplôt,  21.3.

UPOZORNENIE

- Ak akumulátor nie je uskladnený tak, ako je to uvedené v tomto návode na obsluhu, môže sa akumulátor hlboko vybiť, a tým vážne poškodiť.
 - ▶ Vybitý akumulátor pred uskladnením nabite. STIHL odporúča skladovať akumulátor v stave nabitia medzi 40 % a 60 % (2 nazeleno svietiace LED diódy).
 - ▶ Akumulátor skladujte oddelene od vysokotlakového čističa.

17 Čistenie

17.1 Vyplachovanie vysokotlakového čističa

Ak sa pracovalo s čistiacim prostriedkom:

- ▶ Otočte dýzu 3 v 1 do pozície  a nastavte najvyšší výkonový stupeň.
- ▶ Zapnite vysokotlakový čistič a vyplachujte ho cca 30 sekúnd čistou vodou.

17.2 Čistenie vysokotlakového čističa a príslušenstva

- ▶ Vypnite vysokotlakový čistič a vyberte akumulátor.
- ▶ Vysokotlakový čistič, vysokotlakovú hadicu, striekaciu pištoľ a príslušenstvo vyčistite vlhkou handrou.
- ▶ Hrdlá a spojky na vysokotlakovom čističi, vysokotlakovej hadici a striekacej pištoľi vyčistite vlhkou handrou.
- ▶ Vetracie štrbiny vyčistite štetcom.
- ▶ Odstráňte cudzie predmety z akumulátorovej šachty a vyčistite akumulátorovú šachtu vlhkou handrou.
- ▶ Elektrické kontakty v akumulátorovej šachte vyčistite štetcom alebo mäkkou kefkou.

17.3 Čistenie dýzy a ostrekovacej rúrky

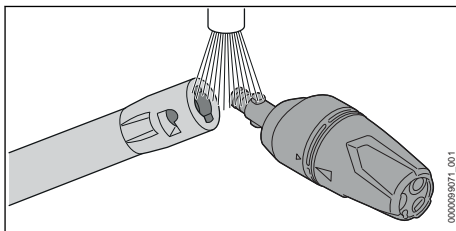

- ▶ Opláchnite dýzu a ostrekovaciu rúrku pod tečúcou vodou a utrite ich suchou handrou.

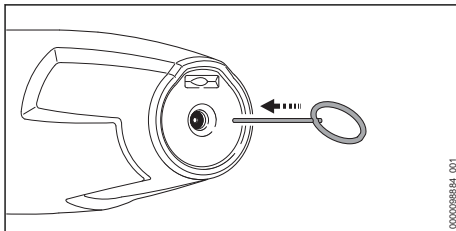

- ▶ Ak je dýza upchatá: Dýzu vyčistite pomocou čistiacej ihly.

17.4 Čistenie sitka na prívode vody

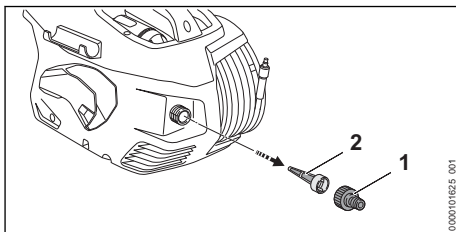

- ▶ Odsrutkujte hrdlo (1) vodnej prípojky.

- ▶ Vytiahnite sitko na prívode vody (2) z vodnej prípojky.
- ▶ Sitko na prívode vody (2) opláchnite pod tečúcou vodou.
- ▶ Vložte sitko na prívode vody (2) do vodnej prípojky.
- ▶ Hrdlo (1) zakrúťte a rukou pevne utiahnite.

17.5 Čistenie vodného filtra

Pred čistením sa musí vodný filter rozobrať.

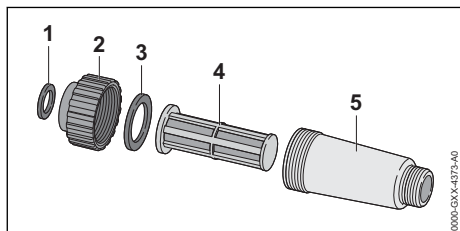

- ▶ Rozoberte vodný filter.
- ▶ Tesnenia (1 a 3) uzáver (2), filter (4) a teleso filtra (5) opláchnite pod tečúcou vodou.
- ▶ Tesnenia (1 a 3) namažte tukom na armatúry.
- ▶ Vodný filter znova zmontujte.

17.6 Čistenie vodného filtra v nasávacej súprave

Pred čistením vodného filtra sa musí prísavný zvon rozobrať.

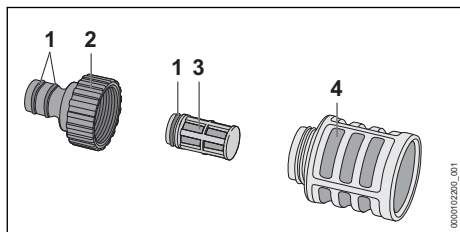

- ▶ Odskrutkujte hrdlo (2).
- ▶ Vodný filter (3) odoberte z prísavného zvona (4).
- ▶ Hrdlo (2), vodný filter (3) a prísavný zvon (4) opláchnite pod tečúcou vodou.
- ▶ Tesnenia (1) namažte tukom na armatúry.
- ▶ Prísavný zvon opäť zmontujte dokopy.

17.7 Čistenie akumulátora

- ▶ Akumulátor vyčistíte vlhkou handrou.

18 Údržba

18.1 Intervaly údržby

Intervaly údržby závisia od podmienok okolia a pracovných podmienok. STIHL odporúča nasledujúce intervaly údržby:

Mesačne

- ▶ Vyčistíte sitko na prívode vody.

19 Oprava

19.1 Oprava vysokotlakového čističa a akumulátora

Používateľ nemôže vysokotlakový čistič, príslušenstvo a akumulátor opravovať sám.

- ▶ Ak sú vysokotlakový čistič alebo príslušenstvo poškodené: vysokotlakový čistič alebo príslušenstvo nepoužívajte a vyhľadajte špecializovaného predajcu STIHL.
- ▶ Ak je akumulátor pokazený alebo poškodený: akumulátor vymeňte.

20 Odstraňovanie porúch

20.1 Odstraňovanie porúch vysokotlakového čističa alebo akumulátora

| Porucha | LED na akumulátore | Príčina | Náprava |
|---|-----------------------------|--|--|
| Vysokotlakový čistič po zapnutí nenabehne. Elektromotor hučí. | 1 LED dióda bliká nazeleno. | Stav nabitia akumulátora je príliš nízky. | ▶ Nabite akumulátor. |
| | 1 LED svieti načerveno. | Akumulátor je príliš tepleý alebo studený. | ▶ Vyberte akumulátor. ▶ Akumulátor nechajte vychladnúť alebo zohriať. |

| Porucha | LED na akumulátore | Príčina | Náprava |
|--|--------------------------------|--|---|
| | 3 LED diódy blikajú načerveno. | Vo vysokotlakovom čističi je porucha. | <ul style="list-style-type: none"> ▶ Vyberte akumulátor. ▶ Vyčistite elektrické kontakty v akumulátorovej šachte. ▶ Vložte akumulátor. ▶ Zapnite vysokotlakový čistič. ▶ Ak naďalej blikajú 3 LED diódy načerveno, vysokotlakový čistič nepoužívajte a vyhľadajte špecializovaného predajcu STIHL. |
| | 3 LED diódy svietia načerveno. | Vysokotlakový čistič je príliš teplý. | <ul style="list-style-type: none"> ▶ Vyberte akumulátor. ▶ Vysokotlakový čistič nechajte vychladnúť. ▶ Vyčistite dýzu. |
| | 4 LED diódy blikajú načerveno. | V akumulátore je porucha. | <ul style="list-style-type: none"> ▶ Vyberte akumulátor a znova ho vložte. ▶ Zapnite vysokotlakový čistič. ▶ Ak naďalej blikajú 4 LED diódy načerveno, akumulátor nepoužívajte a vyhľadajte špecializovaného predajcu STIHL. |
| | – | Elektrické spojenie medzi vysokotlakovým čističom a akumulátorom je prerušené. | <ul style="list-style-type: none"> ▶ Vyberte akumulátor. ▶ Vyčistite elektrické kontakty v akumulátorovej šachte. ▶ Vložte akumulátor. |
| | – | Akumulátor je vlhký. | ▶ Nechajte akumulátor vyschnúť,  21.4. |
| Vysokotlakový čistič sa v prevádzke vypne. | 3 LED diódy svietia načerveno. | Vysokotlakový čistič je príliš teplý. | <ul style="list-style-type: none"> ▶ Vyberte akumulátor. ▶ Vysokotlakový čistič nechajte vychladnúť. ▶ Vyčistite dýzu. |
| | – | Vyskytla sa elektrická porucha. | <ul style="list-style-type: none"> ▶ Vyberte akumulátor a znova ho vložte. ▶ Zapnite vysokotlakový čistič. |
| Doba prevádzky vysokotlakového čističa je príliš krátka. | – | Akumulátor nie je kompletne nabitý. | ▶ Akumulátor úplne nabite. |
| | – | Životnosť akumulátora bola prekročená. | ▶ Akumulátor vymeňte. |
| Po vložení akumulátora do nabíjačky sa proces nabíjania nespustí. | 1 LED svieti načerveno. | Akumulátor je príliš teplý alebo studený. | ▶ Akumulátor nechajte vložený v nabíjačke. Proces nabíjania sa spustí automaticky, hneď ako sa dosiahne dovolený teplotný rozsah. |
| Vysokotlakové čerpadlo sa opakovane zapína a vypína bez toho, aby bola stlačená páka striekacej pištole. | – | Vysokotlakové čerpadlo, vysokotlaková hadica alebo ostrekovacie zariadenie sú netesné. | ▶ Vysokotlakový čistič nechajte skontrolovať špecializovanému predajcovi STIHL. |
| Pracovný tlak kolíše alebo klesá. | – | Je nedostatok vody. | <ul style="list-style-type: none"> ▶ Otvorte úplne vodný kohútik. ▶ Zabezpečte, aby bolo k dispozícii dostatočné množstvo vody. |
| | – | Dýza je upchatá. | ▶ Vyčistite dýzu. |
| | – | Sitko na privode vody alebo vodný filter sú upchaté. | ▶ Sitko na privode vody a vodný filter vyčistite. |
| | – | Vysokotlakové čerpadlo, vysokotlaková hadica alebo ostrekovacie zariadenie sú | ▶ Vysokotlakový čistič nechajte skontrolovať špecializovanému predajcovi STIHL. |

| Porucha | LED na akumulátore | Príčina | Náprava |
|---|--------------------|--|--|
| Prúd vody má zmenenú formu. | | netesné alebo chybné. | |
| | – | Dýza je upchatá. | ► Vyčistite dýzu. |
| Čistiaci prostriedok sa nenasáva. | – | Dýza je opotrebovaná. | ► Vymeňte dýzu. |
| | – | Fľaša na čistiaci prostriedok je prázdna. | ► Fľašu na čistiaci prostriedok naplňte čistiacim prostriedkom. |
| Prípojky na vysokotlakovom čističi, vysokotlakové hadice, striekacej pištole alebo ostrekovacej rúrke sa dajú spojiť len ťažko. | – | Filter hadice na čistiaci prostriedok je znečistený. | ► Opláchnite filter hadice na čistiaci prostriedok pod tečúcou vodou. |
| | – | Tesnenia prípojok nie sú namazané. | ► Namažte tesnenia.  20.2 |

20.2 Namazanie tesnení

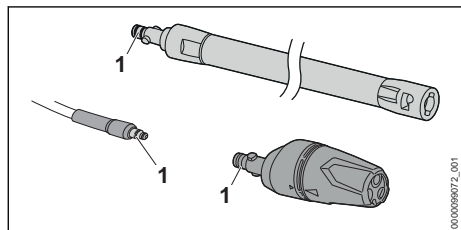

► Tesnenia (1) namažte tukom na armatúry.

21 Technické údaje

21.1 Vysokotlakový čistič STIHL REA 100.0 PLUS

- Povolené akumulátory: STIHL AP
- Príkon: 1300 W
- Trieda ochrany elektrických zariadení: III
- Druh elektrického krytia: IPX5
- Pracovný tlak (p): 12,5 MPa (125 bar)
- Maximálne prípustný tlak (p max.): 15 MPa (150 bar)
- Maximálny tlak privádzanej vody (p in max.): 1 MPa (10 bar)
- Maximálny prietok vody (Q max.): 5 l/min (300 l/h)
- Minimálny prietok vody (Q min.): 4,5 l/min (270 l/h)
- Maximálna nasávací výška: 0,5 m
- Maximálna teplota vody v prevádzke s tlakom (t in max): 40 °C

- Maximálna teplota vody v nasávacej prevádzke: 20 °C
- Rozmery
 - dĺžka: 426 mm
 - šírka: 314 mm
 - Výška: 292 mm
- Dĺžka vysokotlakové hadice: 6 m
- Hmotnosť (m) bez akumulátora, s namontovaným príslušenstvom: 7 kg

Údaje závislé od tlaku sa merali pri vstupnom tlaku 0,3 MPa (3 bary).

Doba chodu je uvedená na stránke www.stihl.com/battery-life.

21.2 Akumulátor STIHL AP

- Technológia akumulátora: lítiovo-iónový
- Napätie: 36 V
- Kapacita v Ah: pozri výkonový štítok
- Obsah energie vo Wh: pozri výkonový štítok
- Hmotnosť v kg: pozri výkonový štítok
- Rádiové rozhranie Bluetooth® (iba pre akumulátory s ):

- Dátové spojenie: Bluetooth® 5.1. Mobilné koncové zariadenie musí byť kompatibilné s Bluetooth® Low Energy 5.0 a podporovať Generic Access Profile (GAP).
- Frekvenčné pásmo: Pásmo ISM 2,4 GHz
- Maximálne vyžarovaný vysielací výkon: 1 mW
- Dosah signálu: cca 10 m. Intenzita signálu závisí od okolitých podmienok a mobilného koncového zariadenia. Dosah sa môže výrazne líšiť v závislosti od vonkajších podmienok, vrátane použitého prijímača. Vnútri uzavretých priestorov a v dôsledku kovových prekážok (napr. steny, regály, kufre) môže byť dosah výrazne kratší.
- Požiadavky na operačný systém mobilného koncového zariadenia: Android alebo iOS (v aktuálnej verzii alebo vyššia verzia)

21.3 Hraničné teploty



VAROVANIE

- Akumulátor nie je chránený proti všetkým vplyvom prostredia. Ak je akumulátor vystavený určitým vplyvom prostredia, môže začať horieť alebo explodovať. Môže dôjsť k ťažkému zraneniu osôb a vecným škodám.
 - ▶ Akumulátor nenabíjajte pri teplote nižšej ako -20 °C a vyššej ako +50 °C.
 - ▶ Vysokotlakový čistič ani akumulátor nepoužívajte pri teplote nižšej ako -20 °C a vyššej ako +50 °C.
 - ▶ Vysokotlakový čistič ani akumulátor neskladujte pri teplote nižšej ako -20 °C a vyššej ako +70 °C.

21.4 Odporúčené teplotné rozsahy

Na dosiahnutie optimálneho výkonu vysokotlakového čističa a akumulátora dodržiavajte nasledujúce teplotné rozsahy:

- Nabíjanie: +5 °C do +40 °C
- Použitie: -10 °C do +40 °C
- Skladovanie: -20 °C do +50 °C

Ak sa akumulátor nabíja, používa alebo skladuje mimo odporúčaných teplotných rozsahov, môže byť znížený výkon.

Ak je akumulátor mokrý alebo vlhký, nechajte ho schnúť aspoň 48 hodín pri teplote od 15 °C do 50 °C a pri vlhkosti nižšej ako 70 %. Vyššia vlhkosť môže predĺžiť čas schnutia.

21.5 Hodnoty hluku a vibrácií

Hodnota K pre hladiny akustického tlaku je 2 dB(A). Hodnota K pre hladiny akustického

výkonu je 2 dB(A). Hodnota K pre hodnoty vibrácií je 2 m/s².

- Hladina akustického tlaku L_{pA} meraná podľa EN 60335-2-79: 89 dB(A)
- Hladina akustického výkonu L_{WA} meraná podľa EN 60335-2-79: 87 dB(A)
- Hodnota vibrácií a_h meraná podľa EN 60335-2-79, dýza s plochým nástrekom: ≤ 2,5 m/s².

Informácie na splnenie smernice pre zamestnávateľov o vibráciách 2002/44/ES sú uvedené na www.stihl.com/vib.

21.6 REACH

REACH označuje nariadenie ES pre registráciu, hodnotenie a autorizáciu chemikálií.

Informácie na splnenie Nariadenia REACH sú uvedené na stránke www.stihl.com/reach.

22 Náhradné diely a príslušenstvo

22.1 Náhradné diely a príslušenstvo

STIHL Tieto symboly označujú originálne náhradné diely STIHL a originálne príslušenstvo STIHL.

STIHL odporúča používanie originálnych náhradných dielov STIHL a príslušenstva značky STIHL.

Náhradné diely a príslušenstvo iných výrobcov nemôžu byť spoločnosťou STIHL odborne posudzované z hľadiska spoľahlivosti, bezpečnosti a vhodnosti aj napriek vykonávanému sledovaniu trhu a STIHL nemôže za ich použitie ručiť.

Originálne náhradné diely STIHL a originálne príslušenstvo STIHL sú dostupné u špecializovaného predajcu značky STIHL.

23 Likvidácia

23.1 Likvidácia vysokotlakového čističa a akumulátora

Informácie o likvidácii dostanete u miestnej správy alebo u špecializovaného predajcu STIHL.

Neodborná likvidácia môže poškodiť zdravie a zaťažovať životné prostredie.

- ▶ Výrobky STIHL vrátane obalov odovzdajte na vhodnom zbernom mieste na recykláciu v súlade s miestnymi predpismi.
- ▶ Nelikvidujte spolu s domovým odpadom.

24 EÚ vyhlásenie o zhode**24.1 Vysokotlakový čistič STIHL
REA 100.0 PLUS**

ANDREAS STIHL AG & Co. KG
Badstraße 115
D-71336 Waiblingen

Nemecko

vyhlasuje na vlastnú zodpovednosť, že
– Druh konštrukcie: Vysokotlakový čistič
– Firemná značka: STIHL
– Typ: REA 100.0 PLUS
– Sériové ident. číslo: REA01

zodpovedá príslušným ustanoveniam smerníc
2011/65/EÚ, 2006/42/ES, 2014/30/EÚ a výrobok
bol vyvinutý a vyrobený v súlade s verziami
nasledujúcich noriem platnými k dátumu výroby:
EN 55014-1, EN 55014-2, EN 60335-1,
EN 60335-2-79, EN 61000-3-2, EN 61000-3-3,
EN 62233.

Pri zisťovaní nameranej a zaručenej hladiny akustického výkonu sa postupovalo podľa smernice 2000/14/ES, dodatok V, s použitím normy ISO 3744.

- nameraná hladina akustického výkonu:
87 dB(A)
- zaručená hladina akustického výkonu:
89 dB(A)

Technické dokumenty sú uschované na oddelení schvaľovania výrobkov spoločnosti ANDREAS STIHL AG & Co.

Rok výroby, krajina pôvodu a číslo stroja sú uvedené na vysokotlakovom čističi.

Waiblingen, 1. 8. 2022

ANDREAS STIHL AG & Co. KG

v zastúpení



Robert Olma, Vice President, Regulatory Affairs
& Global Governmental Relations

25 Prehlásenie o zhode výrobcom – UKCA**25.1 Vysokotlakový čistič STIHL
REA 100.0 PLUS**

**UK
CA**

0458-047-9501-A

ANDREAS STIHL AG & Co. KG
Badstraße 115
D-71336 Waiblingen

Nemecko

vyhlasuje na vlastnú zodpovednosť, že
– Druh konštrukcie: Vysokotlakový čistič
– Firemná značka: STIHL
– Typ: REA 100.0 PLUS
– Sériové ident. číslo: REA01

je v súlade s príslušnými ustanoveniami britských predpisov The Restriction of the Use of Certain Hazardous Substances in Electrical and Electronic Equipment Regulations 2012, Supply of Machinery (Safety) Regulations 2008 a Electromagnetic Compatibility Regulations 2016 a bol navrhnutý a vyrobený v súlade s verziami nasledujúcich noriem platných v deň výroby:
EN 55014-1, EN 55014-2, EN 60335-1,
EN 60335-2-79, EN 61000-3-2, EN 61000-3-3,
EN 62233.

Namerané a garantované hladiny akustického výkonu boli stanovené v súlade s nariadením Spojeného kráľovstva Noise Emission in the Environment by Equipment for use Outdoors Regulations 2001, Schedule 8, s použitím normy ISO 3744.

- nameraná hladina akustického výkonu:
87 dB(A)
- zaručená hladina akustického výkonu:
89 dB(A)

Technická dokumentácia je uložená v spoločnosti ANDREAS STIHL AG & Co. KG.

Rok výroby, krajina pôvodu a číslo stroja sú uvedené na vysokotlakovom čističi.

Waiblingen, 1. 8. 2022

ANDREAS STIHL AG & Co. KG

v zastúpení



Robert Olma, Vice President, Regulatory Affairs
& Global Governmental Relations

26 Adresy

www.stihl.com

Saturs

- 1 Priekšvārds..... 48
- 2 Informācija par šo lietošanas instrukciju... 48

| | | |
|----|--|----|
| 3 | Pārskats..... | 49 |
| 4 | Drošības norādījumi..... | 50 |
| 5 | Augstspiediena tīršanas ierīces sagatavošana darbam..... | 57 |
| 6 | Akumulatora uzlāde un gaismas diodes... 58 | |
| 7 | Bluetooth® signāla saskarnes aktivizēšana un deaktivizēšana..... | 58 |
| 8 | Augstspiediena tīršanas ierīces samontēšana..... | 58 |
| 9 | Pievienošana ūdens avotam..... | 60 |
| 10 | Akumulatora ievietošana..... | 61 |
| 11 | Augstspiediena tīršanas ierīces ieslēgšana un izslēgšana..... | 62 |
| 12 | Augstspiediena mazgāšanas ierīces un akumulatora pārbaude..... | 62 |
| 13 | Strādāšana ar augstspiediena tīršanas ierīci..... | 62 |
| 14 | Pēc darba..... | 64 |
| 15 | Transportēšana..... | 64 |
| 16 | Uzglabāšana..... | 65 |
| 17 | Tīršana..... | 65 |
| 18 | Apkope..... | 66 |
| 19 | Remonts..... | 67 |
| 20 | Traucējumu novēršana..... | 67 |
| 21 | Tehniskie dati..... | 69 |
| 22 | Rezerves daļas un piederumi..... | 70 |
| 23 | Utilizēšana..... | 70 |
| 24 | ES atbilstības deklarācija..... | 70 |
| 25 | UKCA – Apvienotās Karalistes atbilstības deklarācija..... | 71 |
| 26 | Adreses..... | 71 |

1 Priekšvārds

Cienītais klient, cienījamā kliente!

Mēs priecājamies, ka esat izvēlējušies STIHL. Mēs attīstām un ražojam savus augstākās kvalitātes izstrādājumus atbilstoši savu klientu prasībām. Šādi rodas izstrādājumi, kas ir īpaši uzticami arī smagos apstākļos.

STIHL nodrošina arī augstāko servisa kvalitāti. Mūsu tirgotāji garantē profesionālas konsultācijas un apmācību, kā arī visaptverošu tehnisku apkalpošanu.

STIHL vienmēr ilgtspējīgu un atbildīgu rūpējas par dabu. Šī lietošanas instrukcija sniedz jums atbalstu, lai jūs ilgstoši, droši un videi draudzīgi varētu lietot savu STIHL Produkt ražojumu.

Mēs pateicamies par jūsu uzticību un vēlam jums izdošanos ar jūsu STIHL izstrādājumu.

M. & S. Stihl

Dr. Nikolas Stihl

SVARĪGI! PIRMS LIETOŠANAS IZLASIET UN SAGLABĀJIET.

2 Informācija par šo lietošanas instrukciju

2.1 Spēkā esošie dokumenti

Ir spēkā vietējie drošības noteikumi.

- ▶ Papildus šai lietošanas instrukcijai izlasiet, izprotiet un saglabājiet šādus dokumentus:
 - Akumulatora STIHL AP drošības norādījumi
 - Lādētāju STIHL AL 101, 301, 301-4, 500 lietošanas instrukcija
 - Drošības informācija par STIHL akumulatoriem un produktiem ar iebūvētu akumulatoru: www.stihl.com/safety-data-sheets
 - Izmantoto piederumu lietošanas instrukcija un iepakojums
 - Izmantotā tīršanas līdzekļa lietošanas instrukcija un iepakojums

Papildu informāciju par STIHL connected, savietojamiem ražojumiem un biežāk uzdotos jautājumus meklējiet vietnē www.connect.stihl.com vai jautājiet STIHL tirgotājam.

Bluetooth® zīmols un zīmes (logotipi) ir Bluetooth SIG, Inc īpašums un reģistrētas preču zīmes. Uzņēmums STIHL šo zīmolu/zīmi lieto saskaņā ar licenci.

Akumulators ar  ir aprīkots ar Bluetooth® signāla saskarni. Ņemiet vērā vietējos lietošanas ierobežojumus (piemēram, automašīnās vai slimnīcās).

2.2 Brīdinājuma norāžu apzīmēšana tekstā



BĪSTAMI

- Norāde sniedz informāciju par apdraudējumam, kas rada smagas traumas vai izraisa nāvi.
 - ▶ Minētās darbības var novērst smagas traumas vai nāvi.



BRĪDINĀJUMS

- Norāde sniedz informāciju par apdraudējumam, kas **var** izraisīt smagas traumas vai nāvi.
 - ▶ Minētās darbības var novērst smagas traumas vai nāvi.

NORĀDĪJUMS

- Norāde sniedz informāciju par apdraudējumu, kas var izraisīt mantiskos bojājumus.
 - ▶ Minētās darbības var novērst mantiskos bojājumus.

2.3 Simboli tekstā



Šis simbols sniedz norādi uz nodaļu šajā lietošanas instrukcijā.

3 Pārskats

3.1 Augstspiediena mazgāšanas ierīce un akumulators

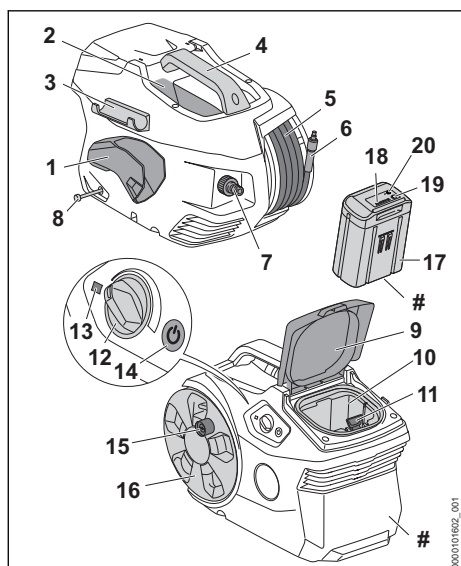

1 Turētājs

Turētājs ir paredzēts smidzināšanas pistoles glabāšanai.

2 Nodalījums

Nodalījums ir paredzēts komplektā iekļautās sprauslas glabāšanai.

3 Turētājs

Turētājs ir paredzēts strūklas caurules uzglabāšanai.

4 Rokturis

Rokturis ir paredzēts augstspiediena mazgāšanas ierīces pārnēsāšanai.

5 Augstspiediena šļūtene

Augstspiediena šļūtene vada ūdeni no augstspiediena sūkņa uz smidzināšanas pistoli.

6 Atbalsts

Īscaurule savieno augstspiediena šļūteni ar smidzināšanas pistoli.

7 Atbalsts

Īscaurule ir paredzēta ūdens šļūtenes pieslēgšanai.

8 Tīrīšanas līdzekļa šļūtene

Tīrīšanas līdzekļa šļūtene ir paredzēta tīrīšanas līdzekļa iesūkšanai.

9 Vāks

Vāks nosedz akumulatora nodalījumu.

10 Akumulatora nodalījums

Akumulatora nodalījumā tiek ievietots akumulators.

11 Fiksācijas svira

Fiksācijas svira notur akumulatoru akumulatora nodalījumā.

12 Pagriežamais regulators

Pagriežamais regulators ir paredzēts darba spiediena un ūdens daudzuma iestatīšanai.

13 Gaismas diode

Gaismas diode rāda augstspiediena mazgāšanas ierīces statusu.

14 Taustiņš

Taustiņš ir paredzēts augstspiediena mazgāšanas ierīces ieslēgšanai un izslēgšanai.

15 Kloķis

Kloķis ir paredzēts šļūtenes spoles griešanai.

16 Šļūtenes spole

Šļūtenes spole ir paredzēta augstspiediena šļūtenes uztišanai.

17 Akumulators

Akumulators nodrošina augstspiediena mazgāšanas ierīci ar enerģiju.

18 Gaismas diodes

Gaismas diodes rāda akumulatora uzlādes līmeni un traucējumus.

19 Taustiņš

Taustiņa nospiešanas rezultātā iedegas gaismas diodes uz akumulatora. Tas aktivizē un deaktivizē Bluetooth® signāla saskarni (ja tā ir pieejama).

20 Gaismas diode „BLUETOOTH®” (tikai akumulatoriem ar)

Gaismas diode rāda Bluetooth® signāla saskarnes aktivizāciju un deaktivizāciju.

Datu plāksnīte ar ierīces numuru

3.2 Smidzināšanas mehānisms

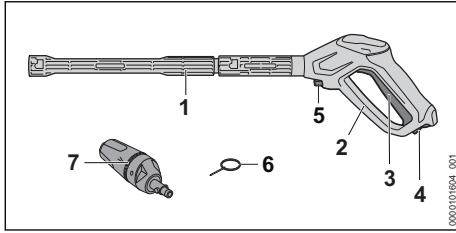

1 Strūklas caurule

Strūklas caurule savieno smidzināšanas pistoli ar sprauslu.

2 Smidzināšanas pistole

Smidzināšanas pistole ir paredzēta smidzināšanas ierīces turēšanai un vadīšanai.

3 Svira

Svira atver un atver smidzināšanas pistoles vārstu. Svira ieslēdz un izslēdz ūdens strūklu.

4 Bloķēšanas sviras

Bloķēšanas svira atbloķē sviru.

5 Fiksācijas svira

Bloķēšanas svira notur īscauruli smidzināšanas pistolē.

6 Tīrīšanas adata

Tīrīšanas adata ir paredzēta sprauslu tīrīšanai.

7 Sprausla "3 in 1"

Sprausla "3 in 1" sastāv no plakanās strūklas sprauslas, rotora sprauslas un smidzināšanas sprauslas, kurai iespējams piemaisīt tīrīšanas līdzekli.

3.3 Simboli

Simboli var atrasties uz augstspiediena mazgāšanas ierīces, smidzināšanas mehānisma un akumulatora, un tie nozīmē sekojošo:



Šajā pozīcijā bloķēšanas svira atbloķē sviru.



Šajā pozīcijā bloķēšanas svira bloķē slēdža sviru.



Šo izstrādājumu izmanto ar STIHL akumulatoru. Atļautie akumulatori ir norādīti šajā lietošanas instrukcijā.



1 gaismas diode mirdz sarkanā krāsā. Akumulators ir pārāk karsts vai auksts.



4 gaismas diodes mirgo sarkanā krāsā. Ir radies akumulatora traucējums.



Garantētais skaņas jaudas līmenis dB(A) saskaņā ar Direktīvu 2000/14/EK, lai varētu salīdzināt izstrādājumu trokšņu emisiju.



Akumulatoram ir Bluetooth® signāla saskarne, un to iespējams savienot ar STIHL connected lietotni.



Dati līdzās simbolam norāda uz akumulatora energoietilpību atbilstoši akumulatora ražotāja specifikācijai. Lietderīgā energoietilpība ir mazāka.



Neizmetiet ierīci sadzīves atkritumos.



Šie simboli apzīmē oriģinālās STIHL rezerves daļas un oriģinālos STIHL piederumus.

4 Drošības norādījumi

4.1 Brīdinājuma simboli

Brīdinājuma simboli uz augstspiediena mazgāšanas ierīces vai akumulatora nozīmē sekojošo:



Ievērojiet drošības norādījumus un veiciet tajos norādītos pasākumus.



Izlasiet, izprotiet un saglabājiet lietošanas instrukciju.



Lietojiet aizsargbrilles.



- Nevērsiet ūdens strūklu cilvēku un dzīvnieku virzienā.
- Nevērsiet ūdens strūklu elektrisko iekārtu, elektrisko pieslēgumu, kontaktligzdu un elektrisko vadu virzienā.
- Nevērsiet ūdens strūklu elektroierīču un augstspiediena mazgāšanas ierīces virzienā.



Augstspiediena mazgāšanas ierīci nedrīkst tieši pieslēgt pie dzērāmā ūdens padeves tīkla.



Darba pārtraukumu, transportēšanas, glabāšanas, apkopes vai remonta laikā izslēdziet augstspiediena tīrīšanas ierīci.



Nelietojiet, netransportējiet un neglabājiet augstspiediena mazgāšanas ierīci temperatūrā zem 0 °C.



Darba pārtraukumu, transportēšanas, glabāšanas, apkopes vai remonta laikā izņemiet akumulatoru.



Sargiet akumulatoru no karstuma un atklātas liesmas.



Nemērciet akumulatoru šķidrumos.

4.2 Nosacījumiem atbilstīga lietošana

Augstspiediena mazgāšanas ierīce STIHL REA 100.0 PLUS ir paredzēta, piemēram, transportlīdzekļu, piekabju, terašu, ceļu un fasāžu mazgāšanai.

Augstspiediena mazgāšanas ierīce nav paredzēta lietošanai komercdarbības nolūkos.

Augstspiediena mazgāšanas ierīci var lietot lietus laikā.

Augstspiediena mazgāšanas ierīci ar enerģiju nodrošina akumulators STIHL AP.

Akumulators ar **C** kombinācijā ar STIHL connected lietotni nodrošina akumulatora informācijas personalizāciju un pārraidīšanu, izmantojot Bluetooth® tehnoloģiju.

▲ BRĪDINĀJUMS

- Akumulatori, kurus STIHL nav atļāvis lietot augstspiediena mazgāšanas ierīcei, var izraisīt ugunsgrēkus un sprādzienus. Personas var gūt smagas vai nāvējošas traumas, un var rasties materiāli zaudējumi.
 - ▶ Augstspiediena mazgāšanas ierīcei izmantojot akumulatoru STIHL AP.
- Ja augstspiediena mazgāšanas ierīce netiek izmantota paredzētajam mērķim, var gūt smagas vai nāvējošas traumas un radīt materiālos zaudējumus.
 - ▶ Izmantojiet augstspiediena mazgāšanas ierīci un akumulatoru tā, kā aprakstīts šajā lietošanas instrukcijā.
 - ▶ Izmantojiet augstspiediena mazgāšanas ierīci tā, kā aprakstīts šajā lietošanas instrukcijā.
 - ▶ Lietojiet akumulatoru tikai tā, kā aprakstīts šajā lietošanas instrukcijā, lietotnē STIHL connected un vietnē www.connect.stihl.com.

Augstspiediena mazgāšanas ierīce STIHL REA 100.0 PLUS nav paredzēta šādiem mērķiem:

- Azbesta cementa un līdzīgu virsmu mazgāšanai

- Virsmu, kas ir nokrāsotas ar svinu saturošu krāsu, mazgāšanai.
- Tādu virsmu mazgāšanai, kas ir nonākušas saskarē ar pārtikas produktiem.
- Pašas augstspiediena mazgāšanas ierīces tīrīšanai

4.3 Prasības lietotājam

▲ BRĪDINĀJUMS

- Lietotāji bez instruktažas nespēj atpazīt vai novērtēt apdraudējumu, ko rada augstspiediena mazgāšanas ierīce un akumulators. Lietotājs vai citas personas var gūt smagas vai nāvējošas traumas.



- ▶ Izlasiet, izprotiet un saglabāiet lietošanas instrukciju.

- ▶ Nododot augstspiediena mazgāšanas ierīci vai akumulatoru citai personai: nododiet arī lietošanas instrukciju.
- ▶ Gādājiet, lai lietotājs atbilstu tālāk minētajām prasībām:
 - Lietotājs ir atpūties.

– Šo ierīci un akumulatoru nedrīkst lietot personas (ieskaitot bērnus) ar samazinātām fiziskām, jutības vai garīgām spējām vai arī nepietiekamu pieredzi vai zināšanām.

– Lietotājs spēj atpazīt un novērtēt augstspiediena mazgāšanas ierīces un akumulatora radītos apdraudējumus.

– Lietotājs ir pilngadīgs vai atbilstoši valsts noteikumiem tiek profesionāli apmācīts.

– Pirms pirmās augstspiediena mazgāšanas ierīces lietošanas reizes lietotājs ir saņēmis STIHL tirgotāja vai speciālista instrukcijas.

– Lietotāja rīcību neietekmē alkohols, medikamenti vai narkotiskas vielas.

- ▶ Ja rodas neskaidrības: sazinieties ar STIHL tirgotāju.

4.4 Apģērbs un aprīkojums

▲ BRĪDINĀJUMS

- Darba laikā lielā ātrumā gaisā var tikt uz mesti priekšmeti. Lietotājs var gūt traumas.



- ▶ Valkājiet cieši pieguļošas aizsargbrilles. Piemērotas aizsargbrilles ir pārbaudītas atbilstoši standartam EN 166 vai vietējiem noteikumiem un ar šo atbilstošo apzīmējumu ir pieejamas tirdzniecībā.
- ▶ Valkājiet ciešu pieguļošu apģērbu ar garām piedurknēm un garas bikses.
- Strādājot iespējama aerosolu veidošanās. Ieloptie aerosoli var kaitēt veselībai un radīt alerģiskas reakcijas.
 - ▶ Riska novērtējums atkarībā no mazgājamās virsmas un tās apkārtnes.
 - ▶ Ja risks novērtējuma laikā tiek noteikts, ka veidojas aerosoli: lietojiet FFP2 aizsardzības klases vai līdzīgas aizsardzības klases respiratoru.
- Lietotājam valkājot nepiemērotus apavus, viņš var paslidēt. Lietotājs var gūt traumas.
 - ▶ Valkājiet cietus, slēgtus apavus ar neslidošu pazoli.

4.5 Darba zona un apkārtnē

4.5.1 Augstspiediena mazgāšanas ierīce

▲ BRĪDINĀJUMS

- Nepiederošas personas, bērni un dzīvnieki nespēj atpazīt un novērtēt augstspiediena mazgāšanas ierīces un uzmeto priekšmetu radītos apdraudējumus. Nepiederošas personas, bērni un dzīvnieki var gūt smagas vai nāvējošas traumas, un var rasties materiālie zaudējumi.
 - ▶ Neļaujiet nepiederošām personām, bērniem un dzīvniekiem uzturēties darba zonā.
 - ▶ Neatstājiet augstspiediena mazgāšanas ierīci bez uzraudzības.
 - ▶ Nodrošiniet, lai bērni nevarētu rotaļāties ar augstspiediena mazgāšanas ierīci.

- Augstspiediena mazgāšanas ierīces elektriskās detaļas var radīt dzirksteles. Viegli uzliesmojošā vai sprādzienbīstamā vidē dzirksteles var izraisīt ugunsgrēkus un sprādzienus. Personas var gūt smagas vai nāvējošas traumas, un var rasties materiāli zaudējumi.
 - ▶ Nestrādājiet viegli uzliesmojošā un sprādzienbīstamā vidē.

4.5.2 Akumulators

▲ BRĪDINĀJUMS

- Nepiederošas personas, bērni un dzīvnieki nespēj atpazīt un novērtēt akumulatora radītos apdraudējumus. Nepiederošas personas, bērni un dzīvnieki var gūt smagas traumas.
 - ▶ Nodrošiniet, lai nepiederošas personas, bērni un dzīvnieki netuvotos.
 - ▶ Neatstājiet akumulatoru bez uzraudzības.
 - ▶ Nodrošiniet, lai bērni nevarētu rotaļāties ar akumulatoru.
- Akumulators nav aizsargāts pret visu vides ietekmi. Ja akumulators ir pakļauts noteiktai vides ietekmei, tas var aizdegties, uzsprāgt vai tikt neatgriezeniski sabojāts. Var rasties smagi savainojumi un materiālu bojājumi.



- ▶ Aizsargājiet akumulatoru no karstuma un atklātas liesmas.
- ▶ Nemetiet akumulatorus ugunī.

- ▶ Nelādējiet akumulatoru ārpus norādītajām temperatūras robežām,  21.3.



- ▶ Nemērciet akumulatoru šķidrumos.

- ▶ Netuviniet akumulatoru metālistiskām, mazām detaļām.
- ▶ Nepakļaujiet akumulatoru augsta spiediena iedarbībai.
- ▶ Nepakļaujiet akumulatoru mikroviļņu iedarbībai.
- ▶ Aizsargājiet akumulatoru pret ķīmikālijām un sāļiem.

4.6 Drošs stāvoklis

4.6.1 Augstspiediena mazgāšanas ierīce

- Augstspiediena mazgāšanas ierīce ir droša stāvoklī, ja ir izpildīti šādi noteikumi:
- Augstspiediena mazgāšanas ierīce nav bojāta.
 - Vāks ir aizvērts un nav bojāts.
 - Augstspiediena šļūtene, rokturis, savienojumi un smidzināšanas mehānisms nav bojāti.
 - Smidzināšanas mehānisms ir uzstādīts pareizi.
 - Augstspiediena mazgāšanas ierīce ir tīra.

- Smidzināšanas mehānisms ir firs.
- Vadības elementi darbojas, un tiem nav veikšanas izmaiņas.
- Šai augstspiediena mazgāšanas ierīcei ir uzstādīti oriģinālie STIHL piederumi.
- Piederumi ir uzstādīti pareizi.

▲ BRĪDINĀJUMS

- Ja stāvoklis nav drošs, detaļas var nedarboties pareizi un drošības aprīkojums var nedarboties vispār. Personas var gūt smagas vai nāvējošas traumas.
 - ▶ Nestrādājiet ar bojātu augstspiediena mazgāšanas ierīci.
 - ▶ Nestrādājiet ar bojātu augstspiediena šļūteni, savienojumiem un smidzināšanas ierīci.
 - ▶ Smidzināšanas mehānismu uzmontējiet tā, kā aprakstīts šajā lietošanas instrukcijā.
 - ▶ Ja augstspiediena mazgāšanas ierīce ir nefīrs: noīriet augstspiediena mazgāšanas ierīci.
 - ▶ Ja smidzināšanas mehānisms ir nefīrs: noīriet smidzināšanas mehānismu.
 - ▶ Ja akumulatora nodalījums ir slapjš vai mitrs: ļaujiet akumulatora nodalījumam izžūt.
 - ▶ Nemodificējiet augstspiediena mazgāšanas ierīci.
 - ▶ Ja vadības elementi nedarbojas: nestrādājiet ar augstspiediena mazgāšanas ierīci.
 - ▶ Uzstādiet šai augstspiediena mazgāšanas ierīcei oriģinālos STIHL piederumus.
 - ▶ Uzstādiet piederumus tā, kā aprakstīts šajā vai piederuma lietošanas instrukcijā.
 - ▶ Neievietojiet priekšmetus augstspiediena mazgāšanas ierīces atvērumos.
 - ▶ Nomainiet nolietotas vai bojātas norādījumu plāksnītes.
 - ▶ Ja rodas neskaidrības: sazinieties ar STIHL tirgotāju.

4.6.2 Akumulators

Akumulators ir drošā stāvoklī, ja ir izpildīti šādi noteikumi:

- Akumulators nav bojāts.
- Akumulators ir firs un sauss.
- Akumulators darbojas un nav izmainīts.

▲ BRĪDINĀJUMS

- Nedrošā stāvoklī akumulators vairs nedarbojas droši. Cilvēki var gūt smagas traumas.
 - ▶ Strādājiet ar nebojātu un strādājošu akumulatoru.
 - ▶ Nelādējiet bojātu akumulatoru.

- ▶ Ja akumulators ir nefīrs: noīriet akumulatoru.
- ▶ Nesatveriet akumulatoru ar mitrām rokām.
- ▶ Ja akumulators ir slapjš vai mitrs: ļaujiet akumulatoram nožūt,  21.4.
- ▶ Neizmainiet akumulatoru.
- ▶ Neievietojiet priekšmetus akumulatora atvērumos.
- ▶ Nekad nesavienojiet akumulatora elektriskos kontaktus ar metāla priekšmetiem un neveidojiet Isslēgumu.
- ▶ Neatveriet akumulatoru.
- ▶ Nomainiet nolietotas vai bojātas norādījumu plāksnītes.
- No bojāta akumulatora var izplūst šķidrums. Ja šķidrums nonāk saskarē ar ādu vai acīm, iespējams ādas vai acu kairinājums.
 - ▶ Izvairieties no kontakta ar šķidrumu.
 - ▶ Nonākot saskarē ar ādu: attiecīgās ādas zonas nomazgāt ar lielu daudzumu ūdens un ziepēm.
 - ▶ Iekļūstot acīs: vismaz 15 minūtes skalojiet acis ar lielu ūdens daudzumu un griezieties pie ārsta.
- Bojāts akumulators var neierasti smaržot, dūmot vai degt. Personas var gūt smagas vai nāvējošas traumas, un var rasties materiāli zaudējumi.
 - ▶ Ja akumulators neierasti smaržo vai dūmo: neizmantojiet akumulatoru un neturiet to ugunsnedrošu vielu tuvumā.
 - ▶ Ja akumulators deg: mēģiniet dzēst akumulatoru ar ugunsdzēsamo aparātu vai ūdeni.

4.7 Darbs

▲ BRĪDINĀJUMS

- Noteiktās situācijās lietotājs vairs nevar koncentrēties darbam. Lietotājs var pakļupt, nokrist un gūt smagus savainojumus.
 - ▶ Strādājiet mierīgi un pārdomāti.
 - ▶ Ja gaismas un redzamības apstākļi ir slikti: nestrādājiet ar augstspiediena tīrīšanas ierīci.
 - ▶ Lietojiet augstspiediena tīrīšanas ierīci viens.
 - ▶ Uzmanieties no šķēršļiem.
 - ▶ Darba laikā stāviet uz zemes un saglabājiet līdzsvaru. Ja nepieciešams strādāt augstumā: Izmantojiet pacelēju vai drošas sastatnes.
 - ▶ Ja esat noguris: pārtrauciet darbu.
- Ja augstspiediena tīrīšanas ierīce darba laikā mainās vai darbojas neparasti, tā var būt nedrošā stāvoklī. Cilvēki var gūt smagas traumas, un var rasties materiālie zaudējumi.

- ▶ Beidziet darbu, izņemiet akumulatoru un lūdziet STIHL tirgotāja palīdzību.
- ▶ Lietojiet augstspiediena mazgāšanas ierīci stāvus.
- ▶ Nepārkļāviet augstspiediena tīrīšanas ierīci, lai nodrošinātu pienācīgu dzesēšanas gaisa apmaiņu.
- Atlaižot smidzināšanas pistoles sviru, augstspiediena sūknis automātiski izslēdzas un no sprauslas vairs neizplūst ūdens. Augstspiediena tīrīšanas ierīce ir gaidstāves režīmā un paliek ieslēgta. Nospiežot smidzināšanas pistoles sviru, augstspiediena sūknis atkal automātiski ieslēdzas un no sprauslas plūst ūdens. Cilvēki var gūt smagas traumas, un var rasties materiālie zaudējumi.
 - ▶ Nestrādājot: nofiksējiet smidzināšanas pistoles sviru.



▶ Izslēdziet augstspiediena mazgāšanas ierīci.

- ▶ Izņemiet akumulatoru.
- Ūdens temperatūrā, kas ir zemāka nekā 0 °C, uz tīrāmā objekta un augstspiediena mazgāšanas ierīces detaļām var sasalt. Lietotājs var paslīdēt, krist un gūt smagas traumas. Var rasties materiālie zaudējumi.
 - ▶ Nelietojiet augstspiediena mazgāšanas ierīci temperatūrā zem 0 °C.
- Velkot aiz augstspiediena šļūtenes vai ūdens šļūtenes, augstspiediena mazgāšanas ierīce var sakustēties un apgāzties. Var rasties materiālie zaudējumi.
 - ▶ Nevelciet aiz augstspiediena šļūtenes vai ūdens šļūtenes.
- Ja augstspiediena mazgāšanas ierīce ir novietota uz slīpas, nelīdzenas vai nenostiprinātas virsmas, tā var izkustēties un apgāzties. Var rasties materiālie zaudējumi.
 - ▶ Novietojiet augstspiediena tīrīšanas ierīci uz horizontālas, līdzenas un nostiprinātas pamatnes.
- Strādājot augstumā, augstspiediena tīrīšanas ierīce vai smidzināšanas ierīce var nokrist. Cilvēki var gūt smagas traumas, un var rasties materiālie zaudējumi.
 - ▶ Izmantojiet pacēlāju vai drošas sastatnes.
 - ▶ Nenovietojiet augstspiediena tīrīšanas ierīci uz pacēlāja vai sastatnēm.
 - ▶ Ja augstspiediena šļūtenes attālums nav pietiekams: pagariniet augstspiediena šļūteni ar augstspiediena šļūtenes pagarinājumu.
 - ▶ Nostipriniet smidzināšanas ierīci pret nokrišanu.
- Ūdens strūkļa no virsmām var atdalīt azbesta šķiedras. Azbesta šķiedras pēc izžūšanas var sadalīties gaisā un tikt ieelpotas. Ieelpotās azbesta šķiedras var radīt veselības traucējumus.
 - ▶ Nemazgājiet azbestu saturošas virsmas.
- Ūdens strūkļa var atdalīt eļļu no transportlīdzekļiem vai mašīnām. Eļļu saturošais ūdens var nokļūt zemē, gruntsūdeņos vai kanalizācijā. Rodas vides apdraudējums.
 - ▶ Transportlīdzekļus vai mašīnas mazgājiet tikai vietās ar eļļas atdalītāju ūdens noplūdes sistēmā.
- Ūdens strūkļa kopā ar svinu saturošu krāsu var veidot svinu saturošus aerosolus un svinu saturošu ūdeni. Svinu saturošie aerosoli un svinu saturošais ūdens var nokļūt zemē, gruntsūdeņos vai kanalizācijā. Ieelpotie aerosoli var kaitēt veselībai un radīt alerģiskas reakcijas. Rodas vides apdraudējums.
 - ▶ Nemazgājiet virsmas, kas ir nokrāsotas ar svinu saturošu krāsu.
- Ūdens strūkļa var sabojāt jutīgas virsmas. Var rasties materiālie zaudējumi.
 - ▶ Nemazgājiet jutīgas virsmas ar rotējošās strūkļas sprauslu.
 - ▶ Mazgājiet jutīgas gumijas, auduma, koka vai līdzīgu materiālu virsmas ar samazinātu darba spiedienu un no lielāka attāluma.
- Iegremdējot sprauslu "3 in 1" darba laikā netīrā ūdenī vai strādājot ar netīru ūdeni, iespējams sabojāt sprauslu "3 in 1".
 - ▶ Nestrādājiet ar sprauslu "3 in 1", izmantojot netīru ūdeni.
 - ▶ Mazgājot tvertnes: iztukšojiet tvertni un mazgāšanas laikā ļaujiet ūdenim noplūst.
- Iesūkti viegli uzliesmojošu un sprādzienbīstami šķidrums var radīt ugunsgrēkus un eksplozijas. Personas var gūt smagas vai nāvējošas traumas, un var rasties materiāli zaudējumi.
 - ▶ Neiesūciet vai neizsmidziniet viegli uzliesmojošus vai sprādzienbīstamus šķidrumus.
- Iesūkti karinoši, kodīgi un indīgi šķidrums var apdraudēt veselību un sabojāt augstspiediena tīrīšanas ierīces detaļas. Personas var gūt smagas vai nāvējošas traumas, un var rasties materiāli zaudējumi.
 - ▶ Neiesūciet vai neizsmidziniet kairinošus, kodīgus vai indīgus šķidrumus.
- Spēcīga ūdens strūkļa cilvēkiem un dzīvniekiem var radīt smagas traumas un radīt mantskos bojājumus.



► Nevērsiet ūdens strūklu cilvēku un dzīvnieku virzienā.

- Nevērsiet ūdens strūklu uz slikti pārredzamām vietām.
- Nemazgājiet apģērbu tā nēsāšanas laikā.
- Nemazgājiet apavus tos valkāšanas laikā.

- Elektriskajām iekārtām, elektriskajiem pieslēgumiem, kontaktligzdām un elektriskajiem vadiem nonākot saskarē ar ūdeni, iespējams saņemt elektriskās strāvas triecienu. Personas var gūt smagas vai nāvējošas traumas, un var rasties materiāli zaudējumi.



► Nevērsiet ūdens strūklu elektrisko iekārtu, elektrisko pieslēgumu, kontaktligzdu un elektrisko vadu virzienā.

- Elektroierīcēm nonākot saskarē ar ūdeni, iespējams saņemt elektriskās strāvas triecienu. Lietotājam iespējamas smagas traumas vai pat nāve un mantiskie bojājumi.



► Nevērsiet ūdens strūklu elektroierīču virzienā.

- Neļaujiet elektroierīcēm atrasties darba zonas tuvumā.

- Ūdens strūkļa var sabojāt augstspiediena mazgāšanas ierīci. Var rasties materiālie zaudējumi.



► Nevērsiet ūdens strūkļu augstspiediena mazgāšanas ierīces virzienā.

- Nepareizi izvietotu augstspiediena šļūteni var sabojāt. Bojājuma dēļ apkārtņē zem augsta spiediena var nekontrolēti izplūst ūdens. Cilvēki var gūt smagas traumas, un var rasties materiālie zaudējumi.

- Nevērsiet ūdens strūkļu augstspiediena šļūtenes virzienā.
- Izvietojiet augstspiediena šļūteni tā, lai tā nebūtu nospriegota vai satinusies.
- Izvietojiet augstspiediena šļūteni tā, lai to nebūtu iespējams sabojāt, salocīt, saspiest vai tā neberzētos.
- Aizsargājiet augstspiediena šļūteni pret karstumu, eļļu un ķīmikālijām.

- Nepareizi uzstādīta ūdens šļūtene var tikt bojāta un cilvēki var aiz tā aizķerties. Cilvēki var gūt traumas un sabojāt ūdens šļūteni.
 - Nevērsiet ūdens strūkļu ūdens šļūtenes virzienā.

- Uzstādiet un apzīmējiet ūdens šļūteni tā, lai cilvēki nevarētu aiz tās aizķerties.
- Novietojiet ūdens šļūteni tā, lai tā nebūtu nospriegota vai satinusies.
- Uzstādiet ūdens šļūteni tā, lai to nebūtu iespējams sabojāt, salocīt, saspiest vai noberzt.
- Aizsargājiet ūdens šļūteni pret karstumu, eļļu un ķīmikālijām.

- Spēcīga ūdens strūkļa rada reakcijas spēkus. Radīto reakcijas spēku ietekmē lietotājs var zaudēt kontroli pār smidzināšanas ierīci. Lietotājs var gūt smagas traumas, un var rasties materiāli zaudējumi.
 - Turiet smidzināšanas pistoli ar abām rokām.
 - Strādājiet tā, kā aprakstīts šajā lietošanas instrukcijā.

4.8 Tīrīšanas līdzekļi

▲ BRĪDINĀJUMS

- Ja tīrīšanas līdzekļi nonāk saskarē ar ādu vai acīm, iespējams ādas vai acu kairinājums.
 - Ņemiet vērā augstspiediena tīrīšanas ierīces lietošanas instrukciju.
 - Izvairieties no kontakta ar augu tīrīšanas līdzekļiem.
 - Nonākot saskarē ar ādu: attiecīgās ādas zonas nomazgāt ar lielu daudzumu ūdens un ziepēm.
 - Nonākot saskarē ar acīm: vismaz 15 minūtes skalojiet acis ar lielu ūdens daudzumu un griezieties pie ārsta.
- Nepareizi vai nepiemēroti tīrīšanas līdzekļi var sabojāt mazgātāju vai tīrāmā priekšmeta virsmu un kaitēt videi.
 - STIHL iesaka izmantot oriģinālos STIHL tīrīšanas līdzekļus.
 - Ņemiet vērā augstspiediena tīrīšanas ierīces lietošanas instrukciju.
 - Ja rodas neskaidrības: sazinieties ar STIHL tirgotāju.

4.9 Ūdens pieslēgšana

▲ BRĪDINĀJUMS

- Atlaižot smidzināšanas pistoles sviru, ūdens šļūtenē rodas pretsitiens. Pretsitiens var iespīest dzeramā ūdens tīklā nefiltru ūdeni. Iespējams dzeramā ūdens piesārņojums.



- Augstspiediena tīrīšanas ierīci nedrīkst tiešā veidā pievienot pie dzeramā ūdens padeves tīkla.

- ▶ Ievērojiet ūdensapgādes uzņēmuma noteikumus. Ja nepieciešams, pieslēdzoties dzeramā ūdens sistēmai, izmantojiet pareizu sistēmas atdalīšanu (piemēram, pretplūsmas novēršanu).
- Neīrs vai smiltis saturošs ūdens var sabojāt augstspiediena tīrīšanas ierīces detaļas.
 - ▶ Lietojiet tīru ūdeni.
 - ▶ Izmantojot neīru vai smiltis saturošu ūdeni: lietojiet augstspiediena tīrīšanas ierīci kopā ar ūdens filtru.
- Ja augstspiediena tīrīšanas ierīcei tiek padots pārāk maz ūdens, iespējams sabojāt augstspiediena tīrīšanas ierīces detaļas.
 - ▶ Pīlnībā atveriet ūdens krānu.
 - ▶ Nodrošiniet, lai augstspiediena tīrīšanas ierīcei tiktu padots pietiekami daudz ūdens,  21.1.

4.10 Transportēšana

4.10.1 Augstspiediena mazgāšanas ierīce

BRĪDINĀJUMS

- Transportēšanas laikā augstspiediena mazgāšanas ierīce var apgāzties vai kustēties. Personas var gūt traumas, un var rasties materiāli zaudējumi.
 - ▶ Nofiksējiet smidzināšanas pistoles sviru.



- ▶ Izslēdziet augstspiediena mazgāšanas ierīci.



- ▶ Izņemiet akumulatoru.

- ▶ Nostipriniet augstspiediena mazgāšanas ierīci ar fiksācijas siksnām, siksnām vai tīklu tā, lai tā nevarētu apgāzties un kustēties.
- Ūdens temperatūrā, kas ir zemāka nekā 0 °C, augstspiediena mazgāšanas ierīces detaļās var sasalt. Augstspiediena mazgāšanas ierīce var tikt sabojāta.
 - ▶ Iztukšojiet augstspiediena šļūteni un smidzināšanas ierīci.



- ▶ Ja augstspiediena mazgāšanas ierīci nav iespējams transportēt, aizsargājiet to pret salu: aizsargājiet augstspiediena mazgāšanas ierīci ar pretsala aizsardzības līdzekli uz glikola bāzes.

4.10.2 Akumulators

BRĪDINĀJUMS

- Akumulators nav aizsargāts pret visu vides ietekmi. Ja akumulators ir pakļauts noteiktai

vides ietekmei, tas var tikt sabojāts un radīt mantiskos bojājumus.

- ▶ Netransportējiet bojātu akumulatoru.
- Transportēšanas laikā akumulators var apgāzties vai pārvietoties. Var rasties savainojumi un materiālu bojājumi.
 - ▶ Ievietojiet akumulatoru iepakojumā tā, lai tas nekustētos.
 - ▶ Nostipriniet iepakojumu tā, lai tas nekustētos.

4.11 Uzglabāšana

4.11.1 Augstspiediena mazgāšanas ierīce

BRĪDINĀJUMS

- Bērni nespēj atpazīt un novērtēt radīto augstspiediena mazgāšanas ierīces apdraudējumu. Bērni var gūt smagas traumas.
 - ▶ Nofiksējiet smidzināšanas pistoles sviru.



- ▶ Izslēdziet augstspiediena mazgāšanas ierīci.



- ▶ Izņemiet akumulatoru.

- ▶ Glabājiet augstspiediena mazgāšanas ierīci bērniem nepieejamā vietā.
- Mitruma iedarbībā augstspiediena mazgāšanas ierīces elektriskie kontakti un metāliskās detaļas var sākt rūstēt. Augstspiediena mazgāšanas ierīce var tikt sabojāta.
 - ▶ Izņemiet akumulatoru.



- ▶ Glabājiet augstspiediena mazgāšanas ierīci tīru un sausu.
- Ūdens temperatūrā, kas ir zemāka nekā 0 °C, augstspiediena mazgāšanas ierīces detaļās var sasalt. Augstspiediena mazgāšanas ierīce var tikt sabojāta.
 - ▶ Iztukšojiet augstspiediena šļūteni un smidzināšanas mehānismu.



- ▶ Ja augstspiediena mazgāšanas ierīci nav iespējams glabāt, aizsargājiet augstspiediena mazgāšanas ierīci ar pretsala aizsardzības līdzekli uz glikola bāzes.

4.11.2 Akumulators

BRĪDINĀJUMS

- Bērni nespēj atpazīt un novērtēt akumulatora radīto apdraudējumu. Bērni var gūt smagas traumas.

- ▶ Glabājiet akumulatoru bērniem nepieejamās vietās.
- Akumulators nav aizsargāts pret visu vides ietekmi. Ja akumulators ir pakļauts noteiktai vides ietekmei, tas var tikt neatgriezeniski sabojāts.
 - ▶ Glabājiet akumulatoru tīru un sausu.
 - ▶ Glabājiet akumulatoru slēgtā telpā.
 - ▶ Glabājiet akumulatoru atsevišķi no augstspiediena mazgāšanas ierīces.
 - ▶ Ja akumulators tiek glabāts lādētājā: atvienojiet barošanas kontaktdakšu un glabājiet akumulatoru uzlādes līmenī no 40 % līdz 60 % (2 zaļā krāsā mirdzošas gaismas diodes).
 - ▶ Neglabājiet akumulatoru ārpus norādītajām temperatūras robežām,  21.3.

4.12 Tīrīšana, apkope un remonts

▲ BRĪDINĀJUMS

- Ja tīrīšanas, apkopes vai remonta laikā ir ievietots akumulators, augstspiediena mazgāšanas ierīce var nejauši ieslēgties. Cilvēki var gūt smagas traumas, un var rasties materiālie zaudējumi.

- ▶ Nofiksējiet smidzināšanas pistoles sviru.



- ▶ Izslēdziet augstspiediena mazgāšanas ierīci.



- ▶ Izņemiet akumulatoru.

- Asi tīrīšanas līdzekļi, tīrīšana ar ūdens strūklu vai asiem priekšmetiem var sabojāt augstspiediena mazgāšanas ierīci vai akumulatoru. Ja augstspiediena mazgāšanas ierīce vai akumulators nav pareizi notīrīti, detaļas var nedarboties pareizi un drošības ierīces var pārstāt darboties. Cilvēki var gūt smagas traumas.

- ▶ Tīriet augstspiediena mazgāšanas ierīci un akumulatoru tā, kā aprakstīts šajā lietošanas instrukcijā.

- Ja augstspiediena mazgāšanas ierīces vai akumulatora apkope un remonts netiek veikts pareizi, detaļas var nedarboties pareizi un drošības ierīces var pārstāt darboties. Personas var gūt smagas vai nāvējošas traumas.













- ▶ Neveiciet augstspiediena mazgāšanas ierīces un akumulatora apkopi un remontu pats.

- ▶ Ja nepieciešama augstspiediena mazgāšanas ierīces vai akumulatora apkope vai remonts: vērsieties pie STIHL tirgotāja.

5 Augstspiediena tīrīšanas ierīces sagatavošana darbam

5.1 Augstspiediena mazgāšanas ierīces sagatavošana darbam

Pirms darba sākšanas jāveic tālāk minētās darbības:

- ▶ Pārlicinieties, ka tālāk minētās detaļas ir ekspluatācijai drošā stāvoklī:
 - Augstspiediena mazgāšanas ierīce, augstspiediena šļūtene un šļūtenes savienojums,  4.6.1.
 - Akumulators,  4.6.2.
- ▶ Akumulatora pārbaude,  12.2.
- ▶ Pilnībā uzlādējiet akumulatoru, kā aprakstīts lādētāja STIHL AL 101, 301, 301-4, 500 lietošanas instrukcijā.
- ▶ Notīriet augstspiediena mazgāšanas ierīci,  17.
- ▶ Izmantojot ūdens filtru: pārbaudiet, vai ūdens filtrā nav neīrimumu un, ja nepieciešams, iztīriet tos,  17.5.
- ▶ Novietojiet augstspiediena mazgāšanas ierīci uz stabilas un līdzenas pamatnes, uz kuras tā nevar slīdēt un apgāzties.
- ▶ Pilnībā notīriet augstspiediena šļūteni no šļūtenes spoles,  13.2.
- ▶ Uzmontējiet smidzināšanas pistoli,  8.2.1.
- ▶ Uzmontējiet strūkklas cauruli,  8.3.1.
- ▶ Neizmantojot sprauslu: demontējiet sprauslu,  8.4.1.
- ▶ Izmantojot tīrīšanas līdzekli: darbs ar tīrīšanas līdzekļiem,  13.6.
- ▶ Pieslēdziet ūdeni,  9.
- ▶ Pārbaudiet vadības elementus,  12.1.
- ▶ Ja darbības nav iespējams veikt: neizmantojiet augstspiediena mazgāšanas ierīci un lūdziet STIHL tirgotāja palīdzību.

5.2 Akumulatora ar Bluetooth® signāla saskarni savienošana ar STIHL connected app

- ▶ Aktivizējiet mobilās gala ierīces Bluetooth® signāla saskarni.
- ▶ Akumulatora Bluetooth® signāla saskarnes aktivizēšana,  7.1.
- ▶ Mobilajā gala ierīcē no lietotņu veikala (App Store) lejupielādējiet lietotni STIHL connected app un izveidojiet kontu.
- ▶ Ateriet lietotni STIHL connected app un piesakieties.

- Pievienojiet akumulatoru lietotnē STIHL connected app un sekojiet norādēm ekrānā.

Saziņas iespējas un papildu informāciju meklējiet <https://support.stihl.com> vai STIHL connected app.

STIHL connected app ir pieejama atkarībā no tirgus.

6 Akumulatora uzlāde un gaismas diodes

6.1 Akumulatora uzlāde

Uzlādes laiks ir atkarīgs no dažādiem faktoriem, piemēram, akumulatora temperatūras vai apkārtējās temperatūras. Optimālai veikspējai ievērojiet ieteicamos temperatūras diapazonus,  21.4. Faktiskais uzlādes laiks var atšķirties no dotā uzlādes laika. Uzlādes laiks ir dots vietnē www.stihl.com/charging-times.

- Akumulatoru lādējiet tā, kā aprakstīts lādētāja STIHL AL 101, 301, 301-4, 500 lietošanas instrukcijā.

6.2 Uzlādes līmeņa rādīšana

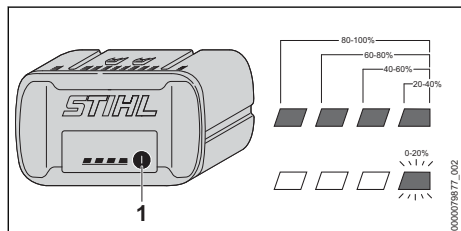

- Nospiediet taustiņu (1). Gaismas diodes apm. 5 sekundes deg zaļā krāsā un rāda uzlādes līmeni.
- Ja labās puses gaismas diode mirgo zaļā krāsā: uzlādējiet akumulatoru.

6.3 Akumulatora gaismas diodes

Gaismas diodes var rādīt akumulatora uzlādes līmeni vai traucējumus. Gaismas diodes var degt vai mirgot zaļā vai sarkanā krāsā.

Ja gaismas diodes deg vai mirgo zaļā krāsā, tiek rādīts uzlādes stāvoklis.

- Ja gaismas diodes mirdz vai mirgo sarkanā krāsā: novērsiet traucējumus,  20.1. Radies augstspiediena mazgāšanas ierīces vai akumulatora traucējums.

7 Bluetooth® signāla saskarnes aktivizēšana un deaktivizēšana

7.1 Bluetooth® signāla saskarnes aktivizēšana

- Ja akumulatoram ir Bluetooth® signāla saskarne: nospiediet un turiet nospiestu taustiņu, līdz gaismas diode „BLUE-TOOTH®” līdzās simbolam  apm. 3 sekundes spīd zilā krāsā.

Akumulatora Bluetooth® signāla saskarne ir aktivizēta.

7.2 Bluetooth® signāla saskarnes deaktivizēšana

- Ja akumulatoram ir Bluetooth® signāla saskarne: nospiediet un turiet nospiestu taustiņu, līdz gaismas diode „BLUE-TOOTH®” līdzās simbolam  sešas reizes nomirgo zilā krāsā.

Akumulatora Bluetooth® signāla saskarne ir deaktivizēta.

8 Augstspiediena tīrīšanas ierīces samontēšana

8.1 Augstspiediena mazgāšanas ierīces samontēšana

Šļūtenes spoles roktura montāža

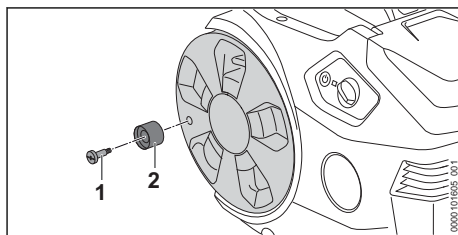

- Ielieciet skrūvi (1) šļūtenes spoles rokturī (2).
- Skrūvi (1) ar šļūtenes spoles rokturi (2) ieskrūvējiet šļūtenes spolē un cieši pievelciet.

Turētāja montāža

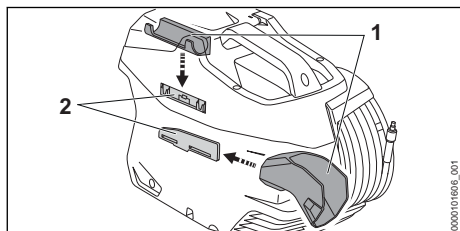

- ▶ Iekariniet turētāju (1) vadotnēs (2). Turētāji (1 un 2) dzirdami nofiksējas.

Sprauslas ievietošana

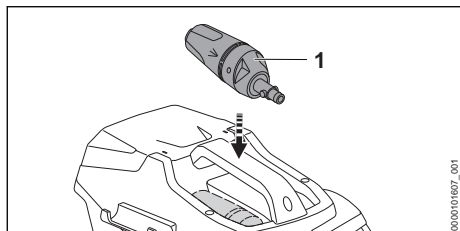

- ▶ Ievietojiet sprauslu "3 in 1" (1).

8.2 Smidzināšanas pistoles uzstādīšana un demontāža

8.2.1 Smidzināšanas pistoles montāža

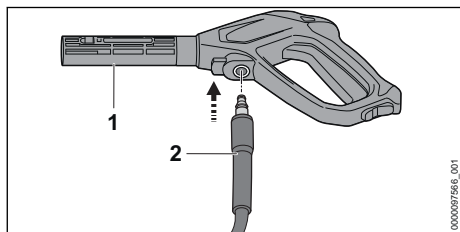

- ▶ Uzbīdīt īscauruli (2) uz smidzināšanas pistoles (1). Īscaurule (2) dzirdami nofiksējas.
- ▶ Ja īscauruli (2) ir grūti iebīdīt smidzināšanas pistolē (1): ieeļļojiet īscaurules (2) blīvi ar specializēto smērvielu.

8.2.2 Smidzināšanas pistoles demontāža

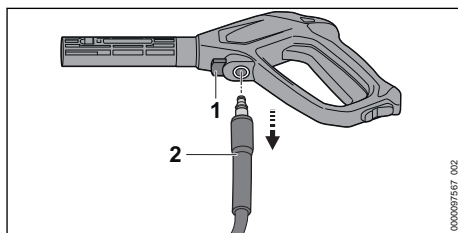

- ▶ Nospiediet un turiet bloķēšanas sviru (1).
- ▶ Izņemiet īscauruli (2).

8.3 Strūklas caurules uzstādīšana un demontāža

8.3.1 Strūklas caurules montāža

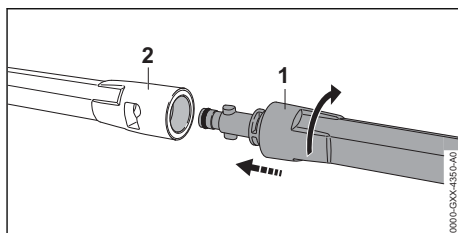

- ▶ Uzbīdīt strūklas cauruli (1) uz smidzināšanas pistoles (2).
- ▶ Grieziēt strūklas cauruli (1), līdz tā nofiksējas.
- ▶ Ja strūklas cauruli (1) ir grūti iebīdīt smidzināšanas pistolē (2): ieeļļojiet strūklas caurules (1) blīvi ar specializēto smērvielu.

8.3.2 Strūklas caurules demontāža

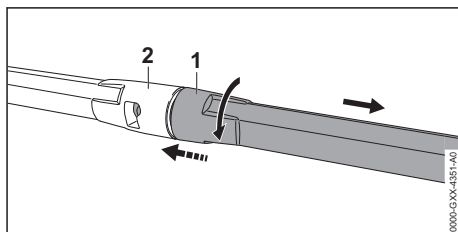

- ▶ Saspiediet strūklas cauruli (1) un smidzināšanas pistoli (2) un pagrieziet to līdz atdurei.
- ▶ Atvienojiet strūklas cauruli (1) no smidzināšanas pistoles (2).

8.4 Sprauslas uzstādīšana un demontāža

8.4.1 Sprauslas montāža

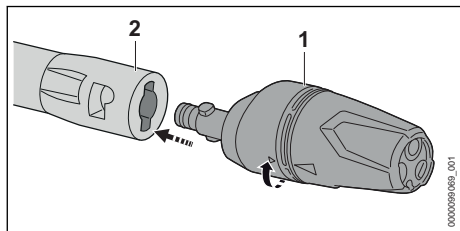

- ▶ Iebīdiet sprauslu (1) strūklas caurulē (2).
- ▶ Grieziet sprauslu (1), līdz tā nofiksējas.
- ▶ Ja sprauslu (1) ir grūti iebīdīt strūklas caurulē (2): ieeļļojiet sprauslas (1) blīvi ar speciāli zēto smērvielu.

8.4.2 Demontējiet sprauslu.

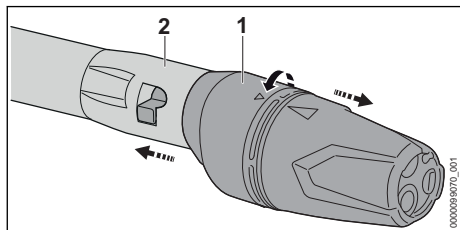

- ▶ Saspiediet sprauslu (1) un strūklas cauruli (2) un pagrieziet līdz atdurei.
- ▶ Atvienojiet sprauslu (1) un strūklas cauruli (2).

9 Pievienošana ūdens avotam

9.1 Augstspiediena mazgāšanas ierīces pievienošana ūdens tīklam

Ūdens filtra pieslēgšana

Ja augstspiediena mazgāšanas ierīce tiek lietota ar smiltis saturošu ūdeni vai ar ūdeni no cisternām, augstspiediena mazgāšanas ierīcei jābūt pieslēgtam ūdens filtram. Ūdens filtrs izfiltrē smiltis un netīrumus no ūdens un šādi aizsargā augstspiediena mazgāšanas ierīces detaļas no bojājumiem.

Atkarībā no tirgus ūdens filtrs var būt pievienots augstspiediena mazgāšanas ierīces komplektācijai.

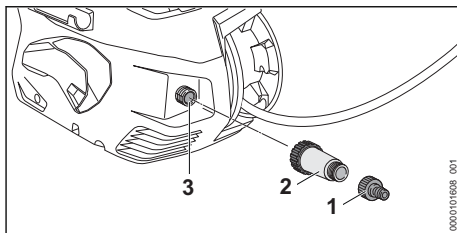

- ▶ Noskrūvējiet īscauruli (1).
- ▶ Uzskrūvējiet ūdens filtru (2) uz ūdens pieslēguma (3) un ar roku pievelciet.
- ▶ Uzskrūvējiet īscauruli (1) uz ūdens filtra (2) un ar roku pievelciet.

Ūdens šļūtenes pieslēgšana

- Ūdens šļūtenei jāatbilst šādiem noteikumiem:
 - Ūdens šļūtenes pieslēguma diametrs ir 1/2".
 - Ūdens šļūtenes garums ir no 10 m līdz 25 m.
 - ▶ Pieslēdziet ūdens šļūteni pie ūdens krāna.
 - ▶ Pīlnībā atveriet ūdens krānu un izskalojiet ūdens šļūteni ar ūdeni.
- No ūdens šļūtenes tiek izskalotas smiltis un netīrumi. Ūdens šļūtene tiek atgaisota.
- ▶ Aizveriet ūdens krānu.

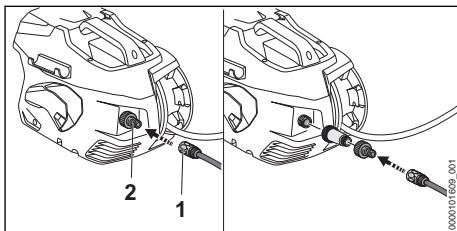

- ▶ Uzbīdiet savienojumu (1) uz īscaurules (2). Savienojums (1) dzirdami nofiksējas.
- ▶ Pīlnībā atveriet ūdens krānu.
- ▶ Ja pie smidzināšanas pistoles ir uzstādīta strūklas caurule: demontējiet strūklas cauruli.
- ▶ Spiediet smidzināšanas pistoles sviru, līdz no smidzināšanas pistoles izplūst vienmērīga ūdens strūkļa.
- ▶ Atlaidiet smidzināšanas pistoles sviru.
- ▶ Nofiksējiet smidzināšanas pistoles sviru.
- ▶ Uzmontējiet strūklas cauruli.
- ▶ Uzstādiet sprauslu.

Ūdens šļūtenes noņemšana

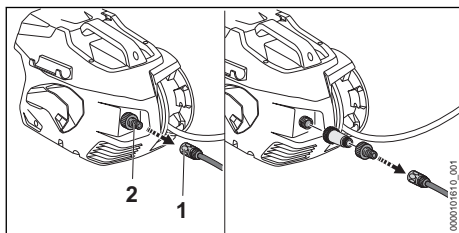

- ▶ Aizveriet ūdens krānu.
- ▶ Lai atbloķētu savienojumu: pavelciet vai pagrieziet gredzenu (1) un turiet to.
- ▶ Noņemiet savienojumu no tīsaures (2).

9.2 Augstspiediena mazgāšanas ierīces pieslēgšana citam ūdens avotam

Augstspiediena mazgāšanas ierīce var iesūkt ūdeni no lietus ūdens mucām, cisternām un plūstošām vai stāvošām ūdens krātuvēm.

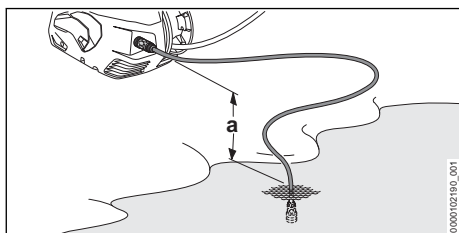

Lai varētu iesūkt ūdeni, augstuma atšķirība starp augstspiediena mazgāšanas ierīci un ūdens avotu nedrīkst pārsniegt maksimālais sūkšanas augstumu (a), 21.1.

Izmantojiet atbilstošu STIHL sūkšanas komplektu. Sūkšanas komplektam ir pievienota ūdens šļūtene ar īpašu savienojumu un integrētu ūdens filtru.

Atbilstošo STIHL sūkšanas komplektu varat pasūtīt augstspiediena mazgāšanas ierīcei atkarībā no tirgus.

Ūdens šļūtenes pieslēgšana

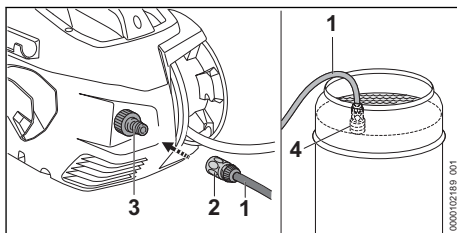

- ▶ Uzpildiet ūdens šļūteni (1) ar ūdeni tā, lai ūdens šļūtenē vairs nebūtu gaisa.
- ▶ Uzbīdīet savienojumu (2) uz tīsaures (3). Savienojums (2) dzirdami nofiksējas.
- ▶ Iegremdējiet gremdvīrzuli (4) ūdens avotā tā, lai gremdvīrzulis (4) nesaskartos ar pamatni.
- ▶ Ja augstspiediena šļūtenei ir uzstādīta smidzināšanas pistole: demontējiet smidzināšanas pistoli.
- ▶ Turiet augstspiediena šļūteni uz leju.
- ▶ Ieslēdziet augstspiediena mazgāšanas ierīci līdz brīdim, kamēr no augstspiediena šļūtenes sāk izplūst vienmērīga ūdens strūkļa,
- ▶ Izslēdziet augstspiediena mazgāšanas ierīci.
- ▶ Uzstādiet uz augstspiediena šļūtenes smidzināšanas pistoli.
- ▶ Nospiediet smidzināšanas pistoles sviru un turiet to nospiestu.
- ▶ Ieslēdziet augstspiediena mazgāšanas ierīci.

10 Akumulatora ievietošana

10.1 Akumulatora ievietošana

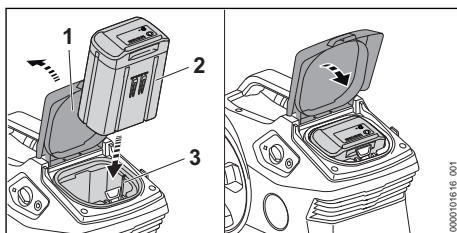

- ▶ Pildnībā atveriet un turiet vāku (1).
- ▶ Iebīdīet akumulatoru (2) līdz galam akumulatora nodalījumā (3). Akumulators (2) nofiksējas ar kniķšķi, un tas ir nostiprināts.
- ▶ Aizveriet vāku (1).

10.2 Akumulatora izņemšana

- ▶ Novietojiet augstspiediena mazgāšanas ierīci uz līdzenas pamatnes.

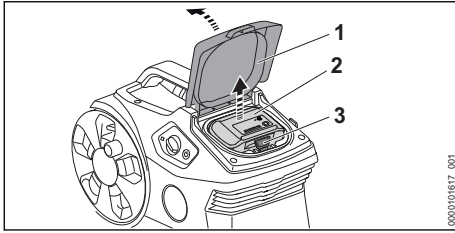

- ▶ Pilnībā atveriet un turiet vāku (1).
- ▶ Nospiediet fiksācijas sviru (3). Akumulators (2) ir atbloķēts, un to var izņemt.
- ▶ Aizveriet vāku (1).

11 Augstspiediena tīršanas ierīces ieslēgšana un izslēgšana

11.1 Augstspiediena mazgāšanas ierīces ieslēgšana

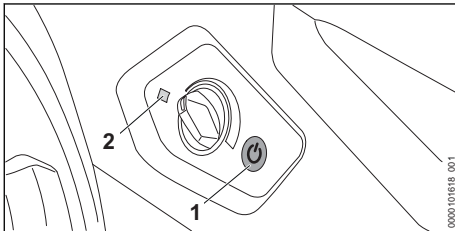

- ▶ Nospiediet taustiņu (1). Gaismas diode (2) mirdz zaļā krāsā. Augstspiediena mazgāšanas ierīce ir gatava darbam.

Ja ieslēgta augstspiediena mazgāšanas ierīce netiek izmantota ilgāk nekā 30 minūtes, augstspiediena mazgāšanas ierīce automātiski izslēdzas. Gaismas diode (2) vairs nemirdz.

- ▶ Vēlreiz nspiediet taustiņu (1). Augstspiediena mazgāšanas ierīce atkal ir gatava darbam.

11.2 Augstspiediena mazgāšanas ierīces izslēgšana

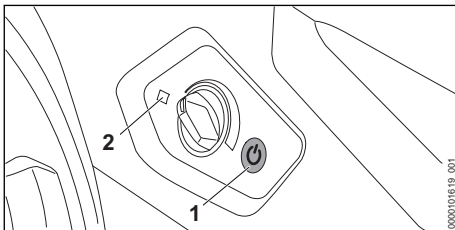

- ▶ Nospiediet taustiņu (1). Gaismas diode (2) vairs nemirdz.

12 Augstspiediena mazgāšanas ierīces un akumulatora pārbaude

12.1 Vadības elementu pārbaude

Bloķēšanas svira un svira

- ▶ Izslēdziet augstspiediena mazgāšanas ierīci un izņemiet akumulatoru.
- ▶ Pārvietojiet bloķēšanas sviru pozīcijā
- ▶ Pamēģiniet nospriest sviru.
- ▶ Ja sviru var nospriest: neizmantojiet augstspiediena mazgāšanas ierīci un lūdziet STIHL tirgotāja palīdzību. Bloķēšanas svira ir bojāta.
- ▶ Pārvietojiet bloķēšanas sviru pozīcijā
- ▶ Nospiediet sviru un atlaidiet to.
- ▶ Ja sviras kustība ir grūta vai tā neatgriežas sākuma pozīcijā: neizmantojiet augstspiediena mazgāšanas ierīci un lūdziet STIHL tirgotāja palīdzību. Svira ir bojāta.

12.2 Akumulatora pārbaude

- ▶ Nospiediet akumulatora taustiņu. Ja gaismas diodes deg vai mirgo.
- ▶ Ja gaismas diodes nedeg vai nemirgo: neizmantojiet akumulatoru un lūdziet STIHL tirgotāja palīdzību. Radies akumulatora traucējums.

13 Strādāšana ar augstspiediena tīršanas ierīci

13.1 Smidzināšanas pistoles turēšana un vadīšana

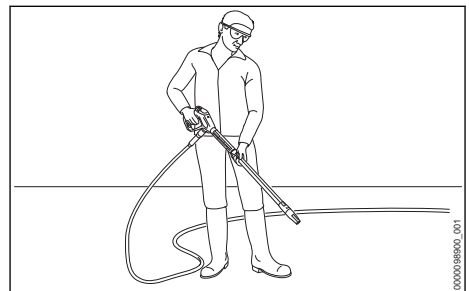

- ▶ Ar otru roku turiet smidzināšanas pistoli aiz roktura, lai īkšķis atrastos ap rokturi.

- ▶ Ar otru roku turiet strūklu cauruli, lai ūskis atrastos ap strūklu cauruli.
- ▶ Sprauslu vērsiet zemes virzienā.

13.2 Augstspiediena šļūtenes noīšana

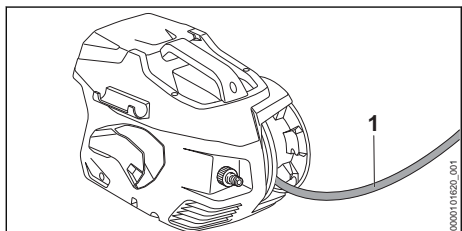

- ▶ Notiniet augstspiediena šļūteni (1) no šļūtenes spoles.

13.3 Smidzināšanas pistoles sviras nospiešana un nofiksēšana

Smidzināšanas pistoles sviras nospiešana

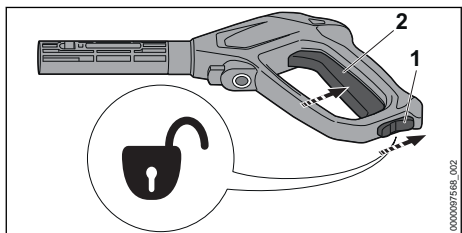

- ▶ Pārslēdziet fiksācijas sviru (1) pozīcijā .
- ▶ Nospiediet sviru (2) un turiet to nospiestu. Augstspiediena sūknis automātiski ieslēdzas un no sprauslas izplūst ūdens.

Nofiksējiet smidzināšanas pistoles sviru.

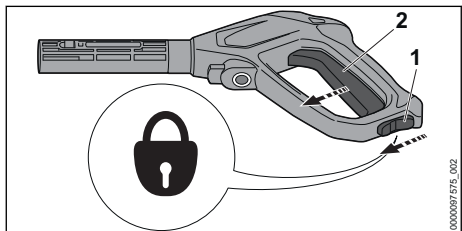

- ▶ Atlaidiet sviru (2). Augstspiediena sūknis automātiski izslēdzas un no sprauslas vaurs neizplūst ūdens. Augstspiediena mazgāšanas ierīce joprojām ir ieslēgta.
- ▶ Pārslēdziet fiksācijas sviru (1) pozīcijā .

13.4 Darba spiediena iestatīšana

Darba spiedienu var iestatīt atkarībā no mērķa.

Iespējams strādāt ar augstu darba spiedienu, ja nepieciešams notīrīt noturīgus netīrumus.

Iespējams strādāt ar zemu darba spiedienu, ja nepieciešams notīrīt netīrumus uz jutīgām virsmām.

- ▶ Ieslēdziet augstspiediena mazgāšanas ierīci.

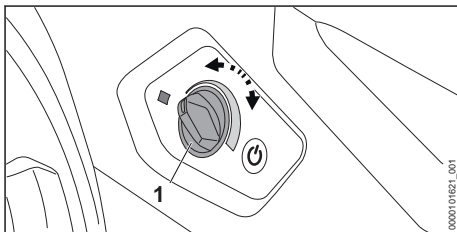

Darba spiediena palielināšana

- ▶ Grieziet pagriežamo regulatoru (1) pulksteņrādītāja virzienā, līdz ir iestatīts vajadzīgais darba spiediens.



Darba spiediena samazināšana

- ▶ Pagriežamo regulatoru (1) grieziet pretēji pulksteņrādītāja virzienam, līdz ir iestatīts vajadzīgais darba spiediens.

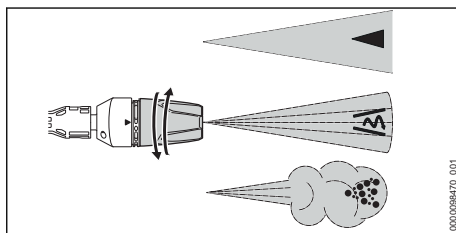
13.5 Tīrīšana

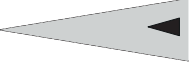

Sprausla "3 in 1" iespējams iestatīt atkarībā no pielietojuma:

- Plakanās strūklu sprausla  ir piemērota vieglu un vidēju netīrumu tīrīšanai.
- Rotējošā sprausla  ir piemērota noturīgu netīrumu tīrīšanai uz izturīgām virsmām.
- Smidzināšanas sprausla  ir piemērota tīrīšanai ar mazgāšanas līdzekli.
- ▶ Pirms tīrīšanas vērsiet ūdens strūklu uz neredzamas virsmas vietas un pārbaudiet, vai virsma netiek sabojāta.
- ▶ Izvēlieties attālumu no sprauslas līdz tīrāmajai virsmai tā, lai tīrāmā virsma netiktu sabojāta.

- ▶ Iestatiet sprauslu "3 in 1" tā, lai tīrāmā virsma netiktu sabojāta.
- ▶ Pārslēdziet sprauslu "3 in 1" tikai tad, ja smidzināšanas pistoles svira nav nospiesta.

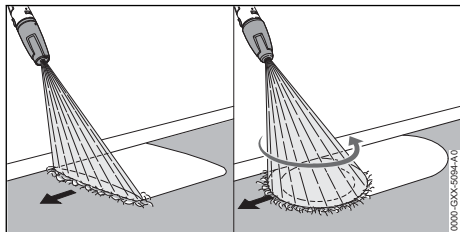

- ▶ Virziet smidzināšanas ierīci vienmērīgi gar tīrāmo virsmu.
- ▶ Lēni un kontrolēti virzieties uz priekšu.

13.6 Darbs ar tīršanas līdzekļiem

Tīršanas līdzekļi var pastiprināt ūdens tīršanas īpašības.

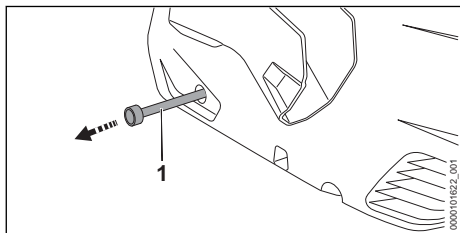

- ▶ Tīršanas līdzekļa šļūteni (1) izvelciet no augstspiediena mazgāšanas ierīces.
- ▶ Noskrūvējiet tīršanas līdzekļa tvertnes vāciņu.
- ▶ Tīršanas līdzekļa šļūteni (1) iespraudiet tīršanas līdzekļa tvertnē.
- ▶ Pagrieziet sprauslu "3 in 1" pozīcijā  un iestatiet augstāko darba spiedienu.

14 Pēc darba

14.1 Pēc darba

- ▶ Ja ir strādāts ar tīršanas līdzekļiem: izskalojiet augstspiediena mazgāšanas ierīci.
- ▶ Tīršanas līdzekļa šļūteni (3) iebīdīet augstspiediena mazgāšanas ierīcē.
- ▶ Izslēdziet augstspiediena mazgāšanas ierīci un izņemiet akumulatoru.
- ▶ Ja augstspiediena mazgāšanas ierīce ir pieslēgta ūdens tīklam: aizveriet ūdens krānu.
- ▶ Nospiediet smidzināšanas pistoles sviru. Tiek samazināts ūdens spiediens.
- ▶ Nofiksējiet smidzināšanas pistoles sviru.
- ▶ Atvienojiet augstspiediena mazgāšanas ierīci no ūdens avota.

- ▶ Demontējiet ūdens šļūteni.
- ▶ Demontējiet un iztīriet sprauslu un strūklu cauruli.
- ▶ Demontējiet smidzināšanas pistoli un ļaujiet no smidzināšanas pistoles izplūst atlikušajam ūdenim.

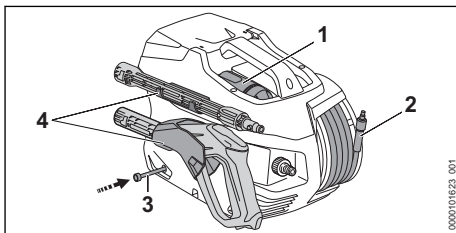

- ▶ Vienmērīgi uztiniet augstspiediena šļūteni (2).
- ▶ Ievietojiet sprauslu (1).
- ▶ Glabājiet smidzināšanas iekārtu augstspiediena mazgāšanas ierīces turētājos (4).
- ▶ Ja augstspiediena mazgāšanas ierīce ir slapja: ļaujiet augstspiediena mazgāšanas ierīcei nožūt.
- ▶ Ja akumulators ir slapjš vai mitrs: ļaujiet akumulatoram nožūt,  21.4.
- ▶ Nofiriet augstspiediena mazgāšanas ierīci.
- ▶ Nofiriet akumulatoru.

15 Transportēšana

15.1 Augstspiediena mazgāšanas ierīces transportēšana

- ▶ Izslēdziet augstspiediena mazgāšanas ierīci un izņemiet akumulatoru.

Augstspiediena mazgāšanas ierīces nešana

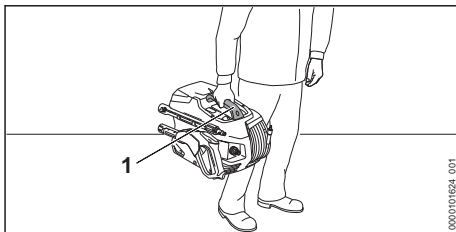

- ▶ Nesiet augstspiediena mazgāšanas ierīci aiz roktura (1).

Augstspiediena mazgāšanas ierīces transportēšana transportlīdzeklī

- ▶ Nostipriniet augstspiediena mazgāšanas ierīci tā, lai tā neapgāztos un nekustētos.
- ▶ Ja augstspiediena mazgāšanas ierīci nav iespējams transportēt, aizsargājot to pret salu: aizsargājiet augstspiediena mazgāšanas ierīci ar pretsala aizsardzības līdzekli.

15.2 Akumulatora transportēšana

- ▶ Izslēdziet augstspiediena mazgāšanas ierīci un izņemiet akumulatoru.
- ▶ Pārliecinieties, vai akumulators ir drošā stāvoklī.
- ▶ Ievietojiet akumulatoru iepakojumā tā, lai tas nekustētos.
- ▶ Nostipriniet iepakojumu tā, lai tas nekustētos.

Akumulators atbilst bīstamo preču pārvadāšanas noteikumiem. Akumulators ir klasificēts kā UN 3480 (litija-jonu akumulators) un tas ir pārbaudīts atbilstoši ANO "Pārbaudes un kritēriju rokasgrāmatas" III daļas, 38.3. apakšnodaļai.

Transportēšanas noteikumi ir norādīti vietnē www.stihl.com/safety-data-sheets.

16 Uzglabāšana

16.1 Augstspiediena mazgāšanas ierīces glabāšana

- ▶ Izslēdziet augstspiediena mazgāšanas ierīci un izņemiet akumulatoru.
- ▶ Glabājiet augstspiediena mazgāšanas ierīci tā, lai tiktu izpildīti šādi noteikumi:
 - Augstspiediena mazgāšanas ierīce nevar apgāzties un kustēties.
 - Augstspiediena mazgāšanas ierīce nav pieejama bērniem.
 - Augstspiediena mazgāšanas ierīce ir tīra un sausa.
 - Augstspiediena mazgāšanas ierīce atrodas slēgtā telpā.
 - Augstspiediena mazgāšanas ierīce atrodas temperatūras diapazonā virs 0 °C.
 - Ja augstspiediena mazgāšanas ierīci nav iespējams glabāt, aizsargājot to pret salu: aizsargājiet augstspiediena mazgāšanas ierīci ar pretsala aizsardzības līdzekli.

16.2 Akumulatora uzglabāšana

STIHL iesaka akumulatoru glabāt uzlādes līmenī no 40 % līdz 60 % (2 zaļā krāsā degošas gaismas diodes).

- ▶ Glabājiet akumulatoru tā, lai būtu izpildīti šādi nosacījumi:
 - Akumulators nav pieejams bērniem.
 - Akumulators ir tīrs un sauss.
 - Akumulators atrodas slēgtā telpā.
 - Akumulators ir atvienots no augstspiediena mazgāšanas ierīces.
 - Ja akumulators tiek glabāts lādētājā: atvienojiet barošanas kontaktdakšu un glabājiet akumulatoru uzlādes līmenī no 40 % līdz

60 % (2 zaļā krāsā mirdzošas gaismas diodes).

- Akumulators netiek glabāts ārpus norādītajām temperatūras robežām,  21.3.

NORĀDĪJUMS

- Ja akumulators netiek glabāts tā, kā ir aprakstīts šajā lietošanas instrukcijā, akumulatoram var notikt dziļā izlāde, un tas var tikt neatgriezeniski bojāts.
 - ▶ Izlādējušos akumulatoru pirms glabāšanas uzlādējiet. STIHL iesaka akumulatoru glabāt uzlādes līmenī no 40 % līdz 60 % (2 zaļā krāsā mirdzošas gaismas diodes).
 - ▶ Glabājiet akumulatoru atsevišķi no augstspiediena mazgāšanas ierīces.

17 Tīrīšana

17.1 Augstspiediena mazgāšanas ierīces skalošana

Ja ir strādāts ar tīrīšanas līdzekļiem:

- ▶ Pagrieziet sprauslu "3 in 1" pozīcijā  un ies-tatiet augstāko jaudas pakāpi.
- ▶ Ieslēdziet augstspiediena mazgāšanas ierīci un apm. 30 sekundes skalojiet ar tīru ūdeni.

17.2 Augstspiediena mazgāšanas ierīces un piederumu tīrīšana

- ▶ Izslēdziet augstspiediena mazgāšanas ierīci un izņemiet akumulatoru.
- ▶ Nofīriet augstspiediena mazgāšanas ierīci, augstspiediena šļūteni, smidzināšanas pistoli un piederumus ar mitru drānu.
- ▶ Nofīriet augstspiediena mazgāšanas ierīces, augstspiediena šļūtenes un smidzināšanas pistoles īscaurules un savienojumus ar mitru drānu.
- ▶ Ar otu izfīriet ventilācijas atveres.
- ▶ Izņemiet no akumulatora nodaļuma svešķermeņus un izfīriet to ar samitrinātu drāniņu.
- ▶ Akumulatora nodaļuma elektriskos kontaktus fīriet ar otu vai maigu suku.

17.3 Sprauslas un strūklas caurules tīrīšana

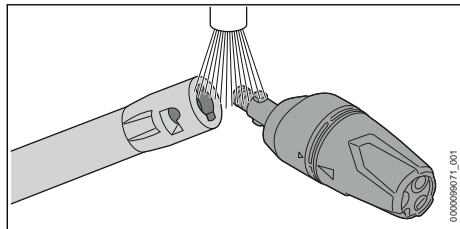

- Noskalojiet sprauslu un strūklas cauruli zem plūstoša ūdens un nožāvējiet ar drānu.

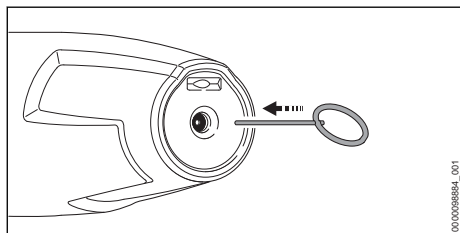

- Ja sprausla ir nosprūdusi: iztīriet sprauslu ar tīrīšanas adatu.

17.4 Ūdens ieplūdes sieta tīrīšana

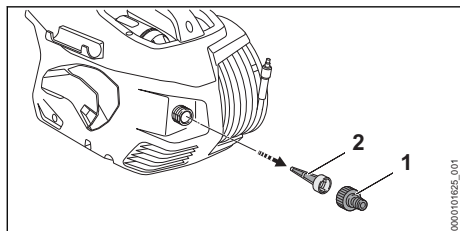

- Noskrūvējiet ūdens pieslēguma īscauruli (1).
- Izvelciet ūdens ieplūdes sietu (2) no ūdens pieslēguma.
- Noskalojiet ūdens ieplūdes sietu (2) zem tekoša ūdens strūklas.
- Ievietojiet ūdens ieplūdes sietu (2) ūdens pieslēgumā.
- Uzskrūvējiet īscauruli (1) un ar roku pievelciet to.

17.5 Ūdens filtra tīrīšana

Lai veiktu ūdens filtra tīrīšanu, to nepieciešams demontēt.

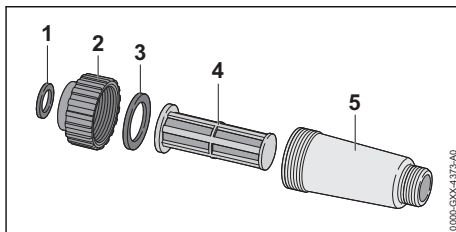

- Izjauciet ūdens filtru.
- Noskalojiet blīves (1 un 3), noslēgu (2), filtru (4) un filtra korpusu (5) zem tekoša ūdens.
- Ieeļļojiet blīves (1 un 3) ar specializēto smērvielu.
- Atkal samontējiet ūdens filtru.

17.6 Sūkšanas komplekta ūdens filtra tīrīšana

Lai veiktu ūdens filtra tīrīšanu, gremdvirzuli nepieciešams demontēt.

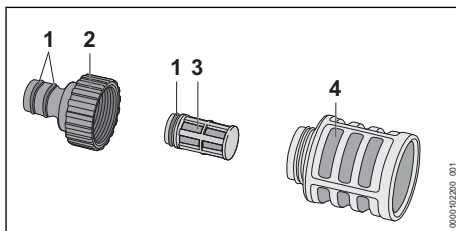

- Noskrūvējiet īscauruli (2).
- Izņemiet ūdens filtru (3) no gremdvirzuļa (4).
- Noskalojiet īscauruli (2), ūdens filtru (3) un gremdvirzuli (4) zem tekoša ūdens.
- Ieeļļojiet blīves (1) ar specializēto smērvielu.
- Samontējiet atpakaļ gremdvirzuli.

17.7 Akumulatora tīrīšana

- Tīriet akumulatoru ar samitrinātu drāniņu.

18 Apkope

18.1 Apkopes intervāli

Apkopes intervāli ir atkarīgi no vides apstākļiem un darba apstākļiem. STIHL iesaka šādus apkopes intervālus:

Reizi mēnesī

- Veiciet ūdens ieplūdes sieta tīrīšanu.

19 Remonts

19.1 Augstspiediena mazgāšanas ierīces un akumulatora remonts

Lietotājs nevar veikt augstspiediena mazgāšanas ierīces, piederumu un akumulatora remontu pats.

- Ja augstspiediena mazgāšanas ierīce vai piederumi ir bojāti: neizmantojiet augstspiediena

mazgāšanas ierīci vai piederumus un lūdziet STIHL tirgotāja palīdzību.

- Ja akumulators ir bojāts: nomainiet akumulatoru.

20 Traucējumu novēršana

20.1 Augstspiediena mazgāšanas ierīces vai akumulatora traucējumu novēršana

| Traucējums | Akumulatora gaismas diodes | Cēlonis | Risinājums |
|---|---------------------------------------|---|--|
| Augstspiediena mazgāšanas ierīce pēc ieslēgšanas neiedarbojas. Elektromotors dūc. | 1 gaismas diode mirgo zaļā krāsā. | Akumulatora uzlādes stāvoklis ir pārāk zems. | ► Uzlādējiet akumulatoru. |
| | 1 gaismas diode mirdz sarkanā krāsā. | Akumulators ir pārāk karsts vai auksts. | ► Izņemiet akumulatoru. ► Atdzesējiet vai uzsildiet akumulatoru. |
| | 3 gaismas diodes mirgo sarkanā krāsā. | Augstspiediena mazgāšanas ierīcē radies traucējums. | ► Izņemiet akumulatoru. ► Veiciet akumulatora nodalījuma kontaktu tīrīšanu. ► Ievietojiet akumulatoru. ► Ieslēdziet augstspiediena mazgāšanas ierīci. ► Ja 3 gaismas diodes turpina mirgot sarkanā krāsā: neizmantojiet augstspiediena mazgāšanas ierīci un lūdziet STIHL tirgotāja palīdzību. |
| | 3 gaismas diodes mirdz sarkanā krāsā. | Augstspiediena mazgāšanas ierīce ir sakarsusi. | ► Izņemiet akumulatoru. ► Ļaujiet augstspiediena mazgāšanas ierīcei atdzist. ► Iztīriet sprauslu. |
| | 4 gaismas diodes mirgo sarkanā krāsā. | Ir radies akumulatora traucējums. | ► Izņemiet un ielieciet akumulatoru no jauna. ► Ieslēdziet augstspiediena mazgāšanas ierīci. ► Ja 4 gaismas diodes turpina mirgot sarkanā krāsā: neizmantojiet akumulatoru un lūdziet STIHL tirgotāja palīdzību. |
| | - | Pārtraukts elektriskais savienojums starp augstspiediena mazgāšanas ierīci un akumulatoru. | ► Izņemiet akumulatoru. ► Veiciet akumulatora nodalījuma kontaktu tīrīšanu. ► Ievietojiet akumulatoru. |
| - | Akumulators ir mitrs. | ► Ļaujiet akumulatoram nožūt,  21.4. | |
| Augstspiediena mazgāšanas ierīce darbības laikā izslēdzas. | 3 gaismas diodes mirdz sarkanā krāsā. | Augstspiediena mazgāšanas ierīce ir sakarsusi. | ► Izņemiet akumulatoru. ► Ļaujiet augstspiediena mazgāšanas ierīcei atdzist. ► Iztīriet sprauslu. |
| - | - | Ir radies elektrosistēmas traucējums. | ► Izņemiet un ielieciet akumulatoru no jauna. |

| Traucējums | Akumulatora gaismas diodes | Cēlonis | Risinājums |
|---|--------------------------------------|--|---|
| | | | ► Ieslēdziet augstspiediena mazgāšanas ierīci. |
| Augstspiediena mazgāšanas ierīces darbības laiks ir pārāk īss. | - | Akumulators nav pilnībā uzlādēts. | ► Pilnībā uzlādējiet akumulatoru. |
| | - | Ir pārsniegts akumulatora darbmūžs. | ► Nomainiet akumulatoru. |
| Pēc akumulatora ievietošanas lādētājā nesākas uzlādes process. | 1 gaismas diode mirdz sarkanā krāsā. | Akumulators ir pārāk karsts vai auksts. | ► Laužiet akumulatoram sasilt. Uzlādes process tiks uzsākts automātiski pēc pieļaujamā temperatūras diapazona sasniegšanas. |
| Augstspiediena sūkņi atkārtoti ieslēdzas un izslēdzas, nospiežot smidzināšanas pistoles sviru. | - | No augstspiediena sūkņa, augstspiediena šļūtenes vai smidzināšanas mehānisma ir noplūde. | ► Lūdziet STIHL tirgotāju pārbaudīt augstspiediena mazgāšanas ierīces darbību. |
| Darba spiediens mainās vai samazinās. | - | Nav pietiekams ūdens daudzums. | ► Līdz galam atveriet ūdens krānu. ► Pārliecinieties, vai ir pieejams pietiekams ūdens daudzums. |
| | - | Sprausla ir aizsērējusi. | ► Izfīriet sprauslu. |
| | - | Ūdens iepļūdes siets vai ūdens filtrs ir aizsērējis. | ► Izfīriet ūdens iepļūdes sietu un ūdens filtru. |
| | - | No augstspiediena sūkņa, augstspiediena šļūtenes vai smidzināšanas mehānisma ir noplūde vai radies bojājums. | ► Lūdziet STIHL tirgotāju pārbaudīt augstspiediena mazgāšanas ierīces darbību. |
| Ūdens strūklas forma ir mainīta. | - | Sprausla ir aizsērējusi. | ► Izfīriet sprauslu. |
| | - | Sprausla ir nodilusi. | ► Nomainiet sprauslu. |
| Vairs netiek iesūkts tīrīšanas līdzeklis. | - | Tīrīšanas līdzekļa pudele ir tukša. | ► Iepildiet tīrīšanas līdzekļa pudelē tīrīšanas līdzekli. |
| | - | Tīrīšanas līdzekļa šļūtenes filtrs ir piesārņots. | ► Noskalojiet tīrīšanas līdzekļa šļūtenes filtru zem tekoša ūdens. |
| Augstspiediena mazgāšanas ierīces, augstspiediena šļūtenes, smidzināšanas pistoles vai strūklas caurules pieslēgumus savstarpēji ir grūti savienot. | - | Pieslēgumu blīves nav ieeļļotas. | ► Ieeļļojiet blīves.  20.2 |

20.2 Bīvjū ieeļļošana

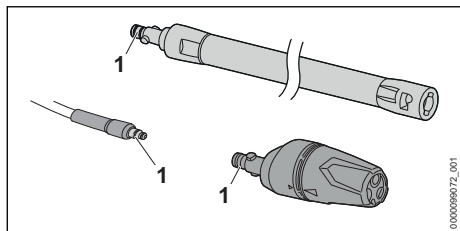

► Ieeļļojiet bīves (1) ar specializēto smērvielu.

21 Tehniskie dati

21.1 Augstspiediena mazgāšanas ierīce STIHL REA 100.0 PLUS

- Pieļaujamie akumulatori: STIHL AP
- Patērējamā jauda: 1300 W
- Elektriskās aizsardzības klase: III
- Elektriskais aizsardzības tips: IPX5
- Darba spiediens (p): 12,5 MPa (125 bar)
- Maksimāli pieļaujamais spiediens (p max.): 15 MPa (150 bar)
- Maksimālais ūdens padeves spiediens (p in max.): 1 MPa (10 bar)
- Maksimālā ūdens caurplūde (Q max.): 5 l/min (300 l/h)
- Maksimālā ūdens caurplūde (Q min): 4,5 l/min (270 l/h)
- Maksimālais sūkšanas augstums: 0,5 m
- Maksimālā ūdens temperatūra spiediena režīmā (t in max): 40 °C
- Maksimālā ūdens temperatūra sūkšanas režīmā: 20 °C
- Izmēri
 - Garums: 426 mm
 - Platums: 314 mm
 - Augstums: 292 mm
- Augstspiediena šļūtenes garums: 6 m
- Svars (m) bez akumulatora, ar uzstādītiem piederumiem: 7 kg

No spiediena atkarīgi dati tika mērīti pie iepļūdes spiediena 0,3 MPa (3 bar).

Darbības laiks ir norādīts www.stihl.com/battery-life.

21.2 Akumulators STIHL AP

- Akumulatora tehnoloģija: litija jonu
- Spriegums: 36 V
- Kapacitāte (Ah): skatiet identifikācijas datu plāksnīti
- Energoietilpība (Wh): skatiet identifikācijas datu plāksnīti
- Svars (kg): skatiet identifikācijas datu plāksnīti

- Bluetooth® signāla saskarne (tikai akumulatoriem ar ):
 - Datu savienojums: Bluetooth® 5.1. Mobilajai gala ierīcei jābūt saderīgai ar Bluetooth® Low Energy 5.0 un jāatbalsta Generic Access Profile (GAP).
 - Frekvenču diapazons: ISM diapazons 2,4 GHz
 - Izstarotā maksimālā raidīšanas jauda: 1 mW
 - Signāla darbības attālums: apm. 10 m. Signāla stiprums ir atkarīgs no vides apstākļiem un mobilās gala ierīces. Darbības attālums būtiski var mainīties atkarībā no ārējiem apstākļiem, ieskatot izmantotā uztvērēja. Slēgtās telpās un ar metālistiskām barjerām (piemēram, sienām, plauktiem, koferiem) darbības attālums var būt būtiski mazāks.
- Prasības mobilās gala ierīces operētājsistēmai: Android vai iOS (pašreizējā versijā vai augstāka)

21.3 Temperatūras robežas



BRĪDINĀJUMS

- Akumulators nav aizsargāts pret visu vides ietekmi. Ja akumulators ir pakļauts noteiktai vides ietekmei, tas var aizdegties vai uzsprāgt. Cilvēki var gūt smagas traumas, un var rasties materiālie zaudējumi.
 - Nelādējiet akumulatoru temperatūrā, kas ir zemāka par - 20 °C vai augstāka par + 50 °C.
 - Nelietojiet augstspiediena mazgāšanas ierīci vai akumulatoru temperatūrā, kas ir zemāka par - 20 °C vai augstāka par + 50 °C.
 - Neuzglabājiet augstspiediena mazgāšanas ierīci vai akumulatoru temperatūrā, kas ir zemāka par - 20 °C vai augstāka par + 70 °C.

21.4 Ieteicamie temperatūras diapazoni

Lai nodrošinātu optimālu augstspiediena mazgāšanas ierīces un akumulatora darbību, ievērojiet šādus temperatūras diapazonus:

- Uzlāde: no + 5 °C līdz + 40 °C
- Lietošana: no - 10 °C līdz + 40 °C
- Uzglabāšana: no - 20 °C līdz + 50 °C

Lādējot, lietojot vai uzglabājot akumulatoru ārpus ieteicamā temperatūras diapazona, var samazināties tā veiktspēja.

Ja akumulators ir slapjš vai mitrs, ļaujiet akumulatoram vismaz 48 h žūt temperatūrā, kas nav zemāka par + 15 °C un augstāka par + 50 °C, un gaisā ar mitruma līmeni zem 70 %. Lielāks mitrums var pagarināt žūšanas laiku.

21.5 Trokšņa un vibrāciju vērtības

Skaņas spiediena līmeņa K vērtība ir 2 dB(A). Skaņas jaudas līmeņa K vērtība ir 2 dB(A). Vibrācijas vērtību K vērtība ir 2 m/s².

- Skaņas spiediena līmenis L_{PA} mērīts saskaņā ar EN 60335-2-79: 89 dB(A)
- Skaņas jaudas līmenis L_{WA} mērīts saskaņā ar EN 60335-2-79: 87 dB(A)
- Vibrācijas vērtība a_h mērīta saskaņā ar EN 60335-2-79, plakanās strūkļas sprausla: ≤ 2,5 m/s².

Informāciju par Direktīvas 2002/44/EK par darba ņēmēju aizsardzību pret vibrācijām prasību izpildi skatiet www.stihl.com/vib.

21.6 REACH

Ar REACH apzīmē EK rīkojumu par ķīmikāliju reģistrāciju, novērtējumu un sertifikāciju.

Informāciju par REACH rīkojuma izpildi skatiet vietnē www.stihl.com/reach.

22 Rezerves daļas un piederumi

22.1 Rezerves daļas un piederumi

STIHL Šie simboli apzīmē oriģinālās STIHL rezerves daļas un oriģinālos STIHL piederumus.

STIHL iesaka izmantot oriģinālās STIHL rezerves daļas un oriģinālos STIHL piederumus.

Neskatoties uz nepārtrauktu sekošanu aktivitātēm tirgū, STIHL nespēj novērtēt citu ražotāju rezerves daļas un piederumus, vai tie ir uzticami, droši un piemēroti lietošanai, un STIHL nespēj galvot par to lietošanu.

Oriģinālās STIHL rezerves daļas un oriģinālie STIHL piederumi ir pieejamas pie STIHL tirgotāja.

23 Utilizēšana

23.1 Augstspiediena mazgāšanas ierīces un akumulatora utilizācija

Informāciju par utilizāciju var sniegt vietējā pašvaldība vai STIHL tirgotājs.

Nepareiza utilizācija var radīt veselības traucējumu un kaitējumu apkārtējai videi.

- ▶ STIHL izstrādājumus, ieskaitot iepakojumu, nogādājiet piemērotā savākšanas punktā otrreizējai pārstrādei saskaņā ar vietējiem noteikumiem.
- ▶ Neizmetiet sadzīves atkritumus.

24 ES atbilstības deklarācija

24.1 Augstspiediena mazgāšanas ierīce STIHL REA 100.0 PLUS

ANDREAS STIHL AG & Co. KG
Badstraße 115
D-71336 Waiblingen

Vācija

ar pilnu atbildību apliecina, ka

- Konstrukcija: augstspiediena mazgāšanas ierīce
- Ražotāja zīmols: STIHL
- Tips: REA 100.0 PLUS
- Sērijas identifikācija: REA01

atbilst direktīvu 2011/65/ES, 2006/42/EK, 2014/30/ES spēkā esošajiem noteikumiem un ir projektēts un konstruēts saskaņā ar šādiem standartiem ražošanas brīdī spēkā esošajā to versijā: EN 55014-1, EN 55014-2, EN 60335-1, EN 60335-2-79, EN 61000-3-2, EN 61000-3-3, EN 62233.

Lai noteiktu izmērīto un garantēto skaņas jaudas līmeni, lietotas metodes, kas paredzētas direktīvas 2000/14/EK pielikumā V, piemērojot standarta ISO 3744 prasības.

- Izmērītais skaņas jaudas līmenis: 87 dB(A)
- Garantētais trokšņu jaudas līmenis: 89 dB(A)

Tehniskie dokumenti tiek glabāti uzņēmuma ANDREAS STIHL AG & Co. KG produktu sertifikācijas nodaļā.

Izgatavošanas gads, ražošanas valsts un ierīces numurs ir norādīts uz augstspiediena mazgāšanas ierīces.

Vaiblingenā, 01.08.2022.

ANDREAS STIHL AG & Co. KG

ko pārstāv 
Robert Olma, Vice President, Regulatory Affairs
& Global Governmental Relations

25 UKCA – Apvienotās Karalistes atbilstības deklarācija

25.1 Augstspiediena mazgāšanas ierīce STIHL REA 100.0 PLUS



ANDREAS STIHL AG & Co. KG
Badstraße 115
D-71336 Waiblingen

Vācija

- ar pilnu atbildību apliecina, ka
- Konstrukcija: augstspiediena mazgāšanas ierīce
 - Ražotāja zīmols: STIHL
 - Tips: REA 100.0 PLUS
 - Sērijas identifikācija: REA01

atbilst attiecīgajiem Apvienotās Karalistes The Restriction of the Use of Certain Hazardous Substances in Electrical and Electronic Equipment Regulations 2012, Supply of Machinery (Safety) Regulations 2008 un Electromagnetic Compatibility Regulations 2016 noteikuma noteikumiem un ir projektēts un ražots saskaņā ar šādu ražošanas dienā spēkā esošo standartu versijām: EN 55014-1, EN 55014-2, EN 60335-1, EN 60335-2-79, EN 61000-3-2, EN 61000-3-3, EN 62233.

Izmērītais un garantētais skaņas jaudas līmenis tika noteikts saskaņā ar Apvienotās Karalistes Regulas Noise Emission in the Environment by Equipment for use Outdoors Regulations 2001, Schedule 8 pielikumu, izmantojot ISO 3744 standartu.

- Izmērītais skaņas jaudas līmenis: 87 dB(A)
- Garantētais trokšņu jaudas līmenis: 89 dB(A)

Tehniskā dokumentācija tiek glabāta uzņēmumā ANDREAS STIHL AG & Co. KG.

Izgatavošanas gads, ražošanas valsts un ierīces numurs ir norādīts uz augstspiediena mazgāšanas ierīces.

Waiblingenā, 01.08.2022.

ANDREAS STIHL AG & Co. KG

ko pārstāv 
Robert Olma, Vice President, Regulatory Affairs
& Global Governmental Relations

26 Adreses

www.stihl.com

Sisukord

| | | |
|----|--|----|
| 1 | Eessõna..... | 71 |
| 2 | Informatsioon käesoleva kasutusjuhendi kohta..... | 72 |
| 3 | Ülevaade..... | 72 |
| 4 | Ohutusjuhised..... | 74 |
| 5 | Kõrgsurvepesuri tegemine kasutusvalmis | 80 |
| 6 | Aku laadimine ja LEDid..... | 81 |
| 7 | Bluetooth® raadiosideliidese aktiveerimine ja deaktiveerimine..... | 81 |
| 8 | Kõrgsurvepesuri kokkupanemine..... | 82 |
| 9 | Veeallika külge ühendamine..... | 83 |
| 10 | Aku sissepanemine ja väljavõtmine..... | 84 |
| 11 | Kõrgsurvepesuri sisselülitamine ja väljalülitamine..... | 85 |
| 12 | Kõrgsurvepesuri ja aku kontrollimine..... | 85 |
| 13 | Kõrgsurvepesuriga töötamine..... | 85 |
| 14 | Pärast tööd..... | 87 |
| 15 | Transportimine..... | 87 |
| 16 | Säilitamine..... | 88 |
| 17 | Puhastamine..... | 88 |
| 18 | Hooldamine..... | 89 |
| 19 | Remontimine..... | 89 |
| 20 | Rikete kõrvaldamine..... | 89 |
| 21 | Tehnilised andmed..... | 91 |
| 22 | Varuosad ja tarvikud..... | 92 |
| 23 | Utiliseerimine..... | 92 |
| 24 | EL vastavusdeklaratsioon..... | 92 |
| 25 | UKCA vastavusdeklaratsioon..... | 93 |
| 26 | Adressid..... | 93 |

1 Eessõna

Austatud klient!

Meil on hea meel, et otsustasite STIHLi kasuks. Me töötame välja ja valmistamine oma tooteid tippkvaliteedis vastavalt klientide vajadustele. Nii tekivad kõrge töökindlusega tooted ka äärmuslikul koormamisel.

STIHL tähistab tippkvaliteeti ka teeninduses. Meie spetsialiseeritud poed tagavad kompe-

- 2 Laegas**
Laegast kasutatakse kaasasoleva düüsi hoidmiseks.
- 3 Hoidik**
Hoidik on ette nähtud joatoru hoiustamiseks.
- 4 Käepide**
Käepide on ette nähtud kõrgsurvepesuri kandmiseks.
- 5 Kõrgsurvevoolik**
Kõrgrõhuvoolik juhib vett kõrgrõhupumbast pritsimispüstolisse.
- 6 Otsak**
Otsak ühendab kõrgrõhuvooliku pritsimispuistoliga.
- 7 Otsak**
Otsak on ette nähtud veevooliku ühendamiseks.
- 8 Puhastusvahendi voolik**
Puhastusvahendi voolikut kasutatakse puhastusvahendi imemiseks.
- 9 Luuk**
Klapp katab kinni akušahti.
- 10 Akušaht**
Akušaht võtab vastu aku.
- 11 Lukustushoob**
Tõkestushoob hoiab akut akušahtis.
- 12 Pöördregulaator**
Pöördregulaator on mõeldud vee töörohu ja koguse reguleerimiseks.
- 13 LED**
LED näitab kõrgsurvepesuri olekut.
- 14 Suruklahv**
Suruklahv on ette nähtud kõrgsurvepesuri sisse- ja väljalülitamiseks.
- 15 Vänt**
Vänt on ette nähtud voolikutrumli pööramiseks.
- 16 Voolikutrummel**
Voolikutrummel on ette nähtud kõrgrõhuvooliku pealekerimiseks.
- 17 Aku**
Aku varustab kõrgsurvepesurit energiaga.
- 18 LEDid**
LEDid näitavad aku laadimisseisundit ja rikkeid.
- 19 Suruklahv**
Suruklahv aktiveerib akul asuvad LEDid. See aktiveerib ja inaktiveerib Bluetooth®-liidese (kui on olemas).

- 20 LED „BLUETOOTH®“ (ainult akude puhul, millel on )**
LED näitab Bluetooth®-liidese aktiveerimist ja inaktiveerimist.

Võimsussilt koos masina numbriga

3.2 Pritsimisseadis

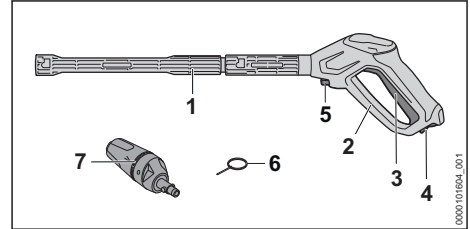

- 1 Joatoru**
Joatoru ühendab pritsimispuistolit düüsiga.
- 2 Pritsimispüstol**
Pritsimispüstol on ette nähtud pritsimisvahendite hoidmiseks ja juhtimiseks.
- 3 Hoob**
Hoob avab ja sulgeb pritsimispuustoli ventiili. Hoob käivitab ja peatab veejuga.
- 4 Fiksaatorhoob**
Fiksaatorhoob lukustab hoova lahti.
- 5 Lukustushoob**
Tõkestushoob hoiab otsakut pritsimispuustolis.
- 6 Puhastusnõel**
Puhastusnõel on ette nähtud düüside puhastamiseks.
- 7 "Kolm ühes" düüs**
"Kolm ühes" düüs koosneb lamejaodüüsist, rootordüüsist ja pritsimisdüüsist, millele saab lisada puhastusvahendit.

3.3 Sümbolid

Sümbolid võivad olla kõrgsurvepesuril, pritsimisvahendis ja akul ning need tähendavad järgmist:



Fiksaatorhoob lukustab selles positsioonis hoova lahti.



Fiksaatorhoob tõkestab lukustab selles positsioonis hoova.



Seda toodet kasutatakse koos STIHLi akuga. Lubatud akud on toodud antud kasutusjuhendis.



1 LED põleb punaselt. Aku on liiga soe või liiga külm.



4 LEDi vilguvad punaselt. Akul esineb rike.



LWA Direktiivi 2000/14/EÜ kohaselt on garanteeritud helivõimsustase ühikutes dB(A), et teha toodete heliemiisioone võrreldavaks.



Akul on Bluetooth®-raadiosideliides ja seda saab ühendada STIHL connected rakenduse abil.



Sümboli kõrval olevad andmed viitavad aku energiamahutavusele vastavalt elemendi tootja spetsifikatsioonile. Kasutamisel saadaolev energiasisaldus on väiksem.



Ärge utiliseerige toodet koos olmejäätmetega.



Need sümbolid tähistavad STIHLi originaalvaruosi ja STIHLi originaaltarvikuid.

4 Ohutusjuhised

4.1 Hoiatussümbolid

Kõrgsurvepesuril või akul asuvad hoiatussümbolid tähendavad järgmist:



Järgige ohutusjuhiseid ja ohutusmeetmeid.



Lugege, mõistke ja säilitage kasutusjuhendit.



Kandke kaitseprille.



- Ärge suunake veejuga inimestele ega loomadele.
- Ärge suunake veejuga elektrilistele seadmetele, elektriühendustele, pistikupesadele ja voolu juhtivatele juhtmetele.
- Ärge suunake veejuga elektriseadmetele ega kõrgsurvepesurile.



Ärge ühendage kõrgsurvepesurit vahetult joogiveevõrku.



Lülitage kõrgsurvepesur enne töökätkestusi, transportimist, hoiulepanekut, hooldust või remonti välja.



Ärge kasutage, transportige ega hoidke kõrgsurvepesurit temperatuuridel alla 0 °C.



Võtke aku enne töökätkestusi, transportimist, hoiulepanekut, hooldust või remonti välja.



Kaitske akut kuumuse ja tule eest.



Ärge kastke akut vedelikesse.

4.2 Sihtotstarbekohane kasutamine

Kõrgsurvepesur STIHL RE 100.0 PLUS on ette nähtud näiteks sõidukite, haagiste, terrasside, teede ja fassaadide puhastamiseks.

Kõrgsurvepesur ei sobi kommertskasutuseks.

Kõrgsurvepesurit võib vihma korral kasutada.

Kõrgsurvepesuri toiteallikaks on STIHL AP aku.

–ga aku võimaldab kombineeritud STIHL connected rakendusega Bluetooth®-tehnoloogia baasil aku personaliseerimist ja akule informatsiooni ülekandmist.

▲ HOIATUS

- Akud, mis pole STIHLi poolt kõrgsurvepesuri jaoks heaks kiidetud, võivad tulekahjusid ning plahvatusi põhjustada. Inimesed võivad raskesti vigastada või surma saada ja materiaalne kahju tekkida.
 - ▶ Kasutage kõrgsurvepesurit akuga STIHL AP.
 - Kui kõrgsurvepesurit või akut ei kasutata sihtotstarbekohaselt, siis võivad inimesed vigastada või surma saada ning materiaalne kahju tekkida.
 - ▶ Kasutage kõrgsurvepesurit ja akut nii, nagu käesolevas kasutusjuhendis kirjeldatud.
 - ▶ Kasutage kõrgsurvepesurit nii, nagu käesolevas kasutusjuhendis kirjeldatud.
 - ▶ Kasutage akut käesolevas kasutusjuhendis, STIHL connected App-is ja aadressil www.connect.stihl.com/ kirjeldatud viisil.
- Kõrgsurvepesur STIHL REA 100.0 PLUS pole ette nähtud järgmisteks rakendusteks:
- asbestsemendi ja sarnaste pealispindade puhastamine
 - pliisisaldusega värviga vööbatud või värvitud pealispindade puhastamine
 - toiduainetega kokku puutuvate pealispindade puhastamine
 - kõrgsurvepesuri enda puhastamine

4.3 Nõuded kasutajale

⚠ HOIATUS

- Instrueerimata kasutajad ei suuda kõrgsurvepesurist ja akust tulenevaid ohte tuvastada ega hinnata. Kasutaja või teised inimesed võivad saada raskesti vigastada või surma.



- ▶ Lugege, mõistke ja säilitage kasutusjuhendit.

- ▶ Kui kõrgsurvepesur või aku antakse teisele isikule edasi: andke kasutusjuhend kaasa.
- ▶ Tehke kindlaks, et kasutaja vastab järgmistele nõuetele:
 - Kasutaja on välja puhanud.

– Seda masinat ja akut ei tohi kasutada füüsiliste, sensorsete või vaimsete puuetega isikud (sealhulgas lapsed) ega puudulike kogemuste või teadmistega isikud.

- Kasutaja ei suuda kõrgsurvepesurist ja akust tulenevaid ohte tuvastada ega hinnata.

– Kasutaja on täisealine või kasutajale õpetatakse järelevalve all eriala vastavalt siseriiklikele regulatsioonidele.

– Kasutaja on saanud STIHLi esinduses või asjatundliku isiku poolt instruktsiooni enne, kui ta esimest korda kõrgsurvepesurit kasutab.

- Kasutaja teovõime pole alkoholi, ravimite või uimastite tõttu piiratud.
- ▶ Kui esineb ebaselgusi: pöörduge STIHLi esindusse.

4.4 Riietus ja varustus

⚠ HOIATUS

- Töö ajal võidakse esemeid suure kiirusega üles paisata. Kasutaja võib vigastada saada.



- ▶ Kandke liibuvaid kaitseprille. Sobivad kaitseprillid on normi EN 166 või siseriiklike eeskirjade kohaselt kontrollitud ja vastava tähistusega kaubanduses saadaval.

- ▶ Kandke pikkade varrukatega liibuvat särki ja pikki pükse.

- Töö ajal võivad moodustuda aerosoolid. Sisehingatud aerosoolid võivad tervist kahjustada ja allergilisi reaktsioone esile kutsuda.

- ▶ Viige läbi riskihinnang sõltuvalt puhastatavast pealispinnast ja selle ümbrusest.

- ▶ Kui riskihinnangust tuleneb, et moodustuvad aerosoolid: kandke kaitseklassi FFP2 või võrreldava kaitseklassi respiraatorit.

- Kui kasutaja kannab ebasobivaid jalatseid, siis võib ta libastuda. Kasutaja võib vigastada saada.

- ▶ Kandke haarduva tallaga tugevaid kinniseid jalatseid.

4.5 Tööpiirkond ja ümbrus

4.5.1 Kõrgsurvepesur

⚠ HOIATUS

- Kõrvalised isikud, lapsed ja loomad ei suuda kõrgsurvepesurist ning ülespaisatud esemetest tulenevaid ohte tuvastada ega hinnata. Kõrvalised isikud, lapsed ja loomad võivad raskesti vigastada saada ning materiaalne kahju tekkida.

- ▶ Hoidke kõrvalised isikud, lapsed ja loomad tööpiirkonnast eemal.

- ▶ Ärge jätke kõrgsurvepesurit järelevalveta.

- ▶ Tehke kindlaks, et lapsed ei saa kõrgsurvepesuriga mängida.

- Kõrgsurvepesuri elektrilised detailid võivad sädemeid tekitada. Sädemed võivad kergesti süttivas või plahvatusvõimelises ümbruses tulekahjusid ning plahvatusi tekitada. Inimesed võivad raskesti vigastada või surma saada ja materiaalne kahju tekkida.

- ▶ Ärge töötage kergesti süttivas ja plahvatusvõimelises ümbruses.

4.5.2 Aku

▲ HOIATUS

- Kõrvalised isikud, lapsed ja loomad ei suuda akust tulenevaid ohte tuvastada ega hinnata. Kõrvalised isikud, lapsed ja loomad võivad raskesti vigastada saada.
 - ▶ Hoidke kõrvalised isikud, lapsed ja loomad eemal.
 - ▶ Ärge jätke akut järelevalveta.
 - ▶ Tehke kindlaks, et lapsed ei saa akuga mängida.
- Aku pole kõigi ümbrusmõjude eest kaitstud. Kui aku on allutatud teatud kindlatele ümbrusmõjudele, siis võib aku põlema süttida, plahvata või pöördumatult kahjustada saada. Inimesed võivad raskesti vigastada saada ja tekkida võib materiaalne kahju.



- ▶ Kaitske akut kuumuse ja tule eest.
- ▶ Ärge visake akut tulle.

- ▶ Ärge laadige, kasutage ega hoidke akut väljaspool toodud temperatuurivahemikku,  21.3.



- ▶ Ärge kastke akut vedelikesse.

- ▶ Hoidke aku väikestest detailidest eemal.
- ▶ Ärge allutage akut kõrgele rõhule.
- ▶ Ärge allutage akut mikrolainetele.
- ▶ Kaitske akut kemikaalide ja soolade eest.

4.6 Ohutusnõuetele vastav seisund

4.6.1 Kõrgsurvepesur

Kõrgsurvepesur on ohutusnõuetele vastavas seisundis, kui on täidetud järgmised tingimused:

- Kõrgsurvepesur on kahjustamata.
- Luuk on suletud ja kahjustusteta.
- Kõrgrõhuvoolik, käepide, liitmikud ja pritsimis-seadis on kahjustamata.
- Pritsimisseadis on õigesti paigaldatud.
- Kõrgsurvepesur on puhas.
- Pritsimisseadis on puhas.
- Käsitsemiselemendid talitavad ja on muutmata.
- On paigaldatud antud kõrgsurvepesuri STIHLi originaaltarvikud.
- Tarvikud on õigesti paigaldatud.

▲ HOIATUS

- Ohutusnõuetele mittevastavas seisundis ei saa detailid enam õigesti talitleda ja ohutus-seadiste toime võidakse tühistada. Inimesed võivad raskesti vigastada või surma saada.
 - ▶ Töötage kahjustamata kõrgsurvepesuriga.
 - ▶ Töötage kahjustamata kõrgrõhuvooliku, kahjustamata liitmike ja kahjustamata pritsimis-seadisega.
 - ▶ Paigaldage pritsimis-seadis käesolevas kasutusjuhendis kirjeldatud viisil.
 - ▶ Kui kõrgsurvepesur on määratud: puhastage kõrgsurvepesurit.
 - ▶ Kui pritsimis-seadis on määratud: puhastage pritsimis-seadis.
 - ▶ Kui akušahnt on märg või niiske: laske akušahntil kuivada.
 - ▶ Ärge muutke kõrgsurvepesurit.
 - ▶ Kui käsitsemiselemendid ei talitle: Ärge töötage kõrgsurvepesuriga.
 - ▶ Paigaldage antud kõrgsurvepesuri STIHLi originaaltarvikuid.
 - ▶ Paigaldage tarvikud nii, nagu käesolevas kasutusjuhendis või tarviku kasutusjuhendis kirjeldatud.
 - ▶ Ärge pistke kõrgsurvepesuri avadesse esemeid.
 - ▶ Vahetage kulunud või kahjustatud juhisesilidid välja.
 - ▶ Kui esineb ebaselgusi: pöörduge STIHLi esindusse.

4.6.2 Aku

Aku on ohutusnõuetele vastavas seisundis, kui on täidetud järgmised tingimused:

- Aku on kahjustamata.
- Aku on puhas ja kuiv.
- Aku talitleb ja on muutmata.

▲ HOIATUS

- Ohutusnõuetele mittevastavas seisundis aku ei suuda enam ohutult talitleda. Inimesed võivad raskesti vigastada saada.
 - ▶ Töötage kahjustamata ja talitleva akuga.
 - ▶ Ärge laadige kahjustatud või defektseid akusid.
 - ▶ Kui aku on must: puhastage aku.
 - ▶ Ärge puudutage akut niiskete kätega.
 - ▶ Kui aku on märg või niiske: laske akul kuivada,  21.4.
 - ▶ Ärge modifitseerige akut.
 - ▶ Ärge pistke aku avadesse esemeid.
 - ▶ Ärge ühendage ega lühistage aku elektrilisi kontakte metallist esemetega.
 - ▶ Ärge avage akut.

- ▶ Vahetage kulunud või kahjustatud juhiselidid välja.
- Kahjustatud akust võib vedelik välja tungida. Kui vedelik satub nahale või silma, siis võidakse nahka või silmi ärritada.
 - ▶ Välistage vedelikuga kokkupuutumist.
 - ▶ Kui on toimunud kokkupuude nahaga: peske vastavad nahapiirkonnad rohke vee ja seebiga puhtaks.
 - ▶ Kui on toimunud kokkupuude silmadega: loputage silmi vähemalt 15 minutit rohke veega ja pöörduge arsti poole.
- Kahjustatud või defektne aku võib ebatavaliselt lõhnata, suitseda või põleda. Inimesed võivad raskesti vigastada või surma saada ja materiaalne kahju tekkida.
 - ▶ Kui aku lõhnab ebatavaliselt või suitseb: ärge kasutage akut ja hoidke seda põlemisvõimelistest ainetest eemal.
 - ▶ Kui aku põleb: Üritage akut tulekustutiga või veega kustutada.

4.7 Töötamine

▲ HOIATUS

- Kasutaja ei saa teatud kindlates olukordades enam kontsentreeritult töötada. Kasutaja võib komistada, kukkuda ja raskesti vigastada saada.
 - ▶ Töötage rahulikult ja läbimõeldult.
 - ▶ Kui valgustingimused ja nähtavustingimused on halvad: Ärge töötage kõrgsurvepesuriga.
 - ▶ Käituge kõrgsurvepesurit üksi.
 - ▶ Pöörake tähelepanu takistustele.
 - ▶ Töötage maapinnal seistes ja hoidke tasakaalu. Kui tuleb töötada kõrgustes: kasutage tõstelava või turvalisi tellinguid.
 - ▶ Kui tekivad väsimusnähud: tehke tööpaus.
- Kui kõrgsurvepesur muutub töö ajal või käitub ebatavaliselt, siis ei pruugi olla kõrgsurvepesur ohutusnõuetele vastavas seisundis. Inimesed võivad raskesti vigastada saada ja tekkida võib materiaalne kahju.
 - ▶ Lõpetage töö, võtke aku välja ja pöörduge STIHLi esindusse.
 - ▶ Käituge kõrgsurvepesurit seistes.
 - ▶ Ärge katke kõrgsurvepesurit kinni, et hoolitseda jahutusõhu piisava vahetuse eest.
- Kui pritsimispuistoli hoob lastakse lahti, siis lülitub kõrgrõhupump automaatselt välja ja düüsid ei voola enam vett. Kõrgsurvepesur on ooterežiimil ja jääb jätkuvalt sisselülitatuks. Kui vajutatakse pritsimispuistoli hooba, siis lülitub kõrgrõhupump taas automaatselt sisse ja düüsid voolab vett. Inimesed võivad raskesti

vigastada saada ja tekkida võib materiaalne kahju.

- ▶ Kui ei töötata: lukustage pritsimispuistoli hoob.



- ▶ Lülitage kõrgsurvepesur välja.

- ▶ Võtke aku välja.

- Vesi võib temperatuuridel alla 0 °C puhastataval pealispinnal ja kõrgsurvepesuri detailides külmuda. Kasutaja võib libastuda, kukkuda ja raskesti vigastada saada. Võib tekkida materiaalne kahju.

- ▶ Ärge kasutage kõrgsurvepesurit temperatuuridel alla 0 °C.

- Kui tõmmatakse kõrgsurvevoolikust, või veevoolikust, võib kõrgsurvepesur liikuda ja ümber kukkuda. Võib tekkida materiaalne kahju.

- ▶ Ärge tõmmake kõrgsurvevoolikust või veevoolikust.

- Kui kõrgsurvepesur seisab kaldul, ebatasasel või kinnistamata pinnal, siis võib see liikuda ning ümber kukkuda. Võib tekkida materiaalne kahju.

- ▶ Pange kõrgsurvepesur horisontaalsele, tasasele ja kinnistatud pinnale.

- Kõrgustes töötamise korral võib kõrgsurvepesur või pritsimisseadis alla kukkuda. Inimesed võivad raskesti vigastada saada ja tekkida võib materiaalne kahju.

- ▶ Kasutage tõstelava või turvalisi tellinguid.

- ▶ Ärge asetage kõrgsurvepesurit tõstelavale ega tellingutele.

- ▶ Kui kõrgsurvepesuri tööulatusest ei piisa: pikendage kõrgsurvevoolikut kõrgsurvevooliku pikenduse abil.

- ▶ Kindlustage pritsimisseadis allakukkumise vastu.

- Veejuga võib pealispinnalt asbestikiude eraldada. Asbestikiud võivad pärast kuivamist õhku sattuda ja neid võidakse sisse hingata. Sissehingatud asbestikiud võivad tervist kahjustada.

- ▶ Ärge puhastage asbesti sisaldavaid pealispindu.

- Veejuga võib sõidukite või masinate pinnalt õlikihi eemaldada. Õli sisaldav vesi võib sattuda maapinnale, veekogudesse või kanalisatsiooni. See ohustab keskkonda.

- ▶ Peske sõidukeid või masinaid ainult õliseparaatoriga ärvaooluga kohtades.

- Veejuga võib koos pliivärviga moodustada pliiisaldusega aerosooli ja pliiisaldusega vett. Pliid sisaldavad aerosoolid ja pliiisaldusega vesi võivad sattuda maapinnale, veekogu-

desse või kanalisatsiooni. Sissehingatud aerosoolid võivad tervist kahjustada ja allergilisi reaktsioone esile kutsuda. See ohustab keskkonda.

- ▶ Ärge puhastage pliisisaldusega värviga võõbatud või värvitud pealispindu.
- Veejuga võib tundlikke pealispindu kahjustada. Võib tekkida materiaalne kahju.
 - ▶ Ärge puhastage tundlikke pealispindu rootorüüsiga.
 - ▶ Peske õrnu, kummist, kangast, puidust ja muudest sarnastest materjalidest pealispindu väiksema tööõhuga ja suuremalt vahekauguselt.
- Kui "kolm ühes" düüs kasutatakse töötamise ajal saastunud vette ja käitatakse saastunud veega, võib kolm ühes düüs kahjustada saada.
 - ▶ Ärge käitage "kolm ühes" düüsi määratud veega.
 - ▶ Mahuti puhastamise korral: tühjendage mahuti ja laske veel puhastamise käigus ära voolata.
- Sisseimetavad kergesti põlevad ja plahvatavad vedelikud võivad tulekahjusid ning plahvatusi põhjustada. Inimesed võivad raskesti vigastada või surma saada ja materiaalne kahju tekkida.
 - ▶ Ärge imege kergesti põlevaid ja plahvatavaid vedelikke sisse ega väljastage neid.
- Sisseimetavad ärritavad, söövitavad ja mürgised vedelikud võivad tervist ohustada ja kõrgsurvepesuri detaile kahjustada. Inimesed võivad raskesti vigastada või surma saada ja materiaalne kahju tekkida.
 - ▶ Ärge imege sisse ega väljastage ärritavaid, söövitavaid ega mürgiseid vedelikke.
- Tugev veejuga võib inimesi ja loomi tõsiselt vigastada ning tekitada materiaalselt kahju.



- ▶ Ärge suunake veejuga inimestele ega loomadele.

- ▶ Ärge suunake veejuga halvasti nähtavatesse kohtadesse.
- ▶ Ärge puhastage seljas olevaid rõivaid.
- ▶ Ärge puhastage jalas olevaid jalatseid.
- Kui elektrilised seadmed, elektrühendused, pistikupesad ja voolu juhtivad juhtmed puutuvad veega kokku, siis võib tekkida elektrilöök. Inimesed võivad raskesti vigastada või surma saada ja materiaalne kahju tekkida.



- ▶ Ärge suunake veejuga elektrilistele seadmetele, elektrühendustele, pistikupesadele ja voolu juhtivatele juhtmetele.

- Kui elektriseadmed puutuvad kokku veega, siis võib tekkida elektrilöök. Kasutaja võib raskesti vigastada või surma saada ja võib tekkida materiaalne kahju.



- ▶ Ärge suunake veejuga elektriseadmetele.

- ▶ Hoidke elektriseadmed tööpiirkonnast eemal.
- Veejuga võib kõrgsurvepesurit kahjustada. Võib tekkida materiaalne kahju.



- ▶ Ärge suunake veejuga kõrgsurvepesurile.

- Valesti veetud kõrgsurvevoolik võib kahjustada sada. Kahjustuse tõttu võib vesi kõrge rõhu all kontrollimatult ümbrusse paiskuda. Inimesed võivad raskesti vigastada saada ja tekkida võib materiaalne kahju.
 - ▶ Ärge suunake veejuga kõrgsurvevoolikule.
 - ▶ Vedage kõrgsurvevoolik nii, et see pole pingul ega sõlmes.
 - ▶ Vedage kõrgsurvevoolik nii, et seda ei murta, see ei saa kahjustada, muljuda ega hõõruda.
 - ▶ Kaitske kõrgrõhuvoolikut kuumuse, õli ja kemikaalide eest.
- Valesti veetud veevoolik võib kahjustada saada ja inimesed võivad sellel komistada. Inimesed võivad vigastada saada ja veevoolik võib kahjustada saada.
 - ▶ Ärge suunake veejuga veevoolikule.
 - ▶ Vedage ja tähistage veevoolik nii, et inimesed sellel ei komista.
 - ▶ Vedage veevoolik nii, et see pole pingul ega sõlmes.
 - ▶ Vedage veevoolik nii, et seda ei murta, see ei saa kahjustada, muljuda ega hõõruda.
 - ▶ Kaitske veevoolikut kuumuse, õli ja kemikaalide eest.
- Tugev veejuga tekitab rektsoonijõudusid. Tekivate reaktsioonijõudude tõttu võib kasutaja pritsimiseadise üle kontrolli kaotada. Kasutaja võib raskesti vigastada saada ja võib tekkida materiaalne kahju.
 - ▶ Hoidke pritsimispuistolit mõlema käega kinni.

- ▶ Töötage käesolevas kasutusjuhendis kirjel-
datud viisil.

4.8 Puhastusvahendid

▲ HOIATUS

- Kui puhastusvahendid satuvad nahale või silma, siis võidakse nahka või silmi ärritada.
 - ▶ Järgige puhastusvahendi kasutusjuhendit.
 - ▶ Vältige kokkupuudet puhastusvahenditega.
 - ▶ Kui on toimunud kokkupuude nahaga: peske vastavad nahapiirkonnad rohke vee ja seebiga puhtaks.
 - ▶ Kui on toimunud kokkupuude silmadega: loputage silmi vähemalt 15 minutit rohke veega ja pöörduge arsti poole.
- Valed või sobimatud puhastusvahendid võivad kõrgsurvepesurit või puhastatava objekti pealispinda ning keskkonda kahjustada.
 - ▶ STIHL soovib kasutada STIHL-i originaal-puhastusvahendeid.
 - ▶ Järgige puhastusvahendi kasutusjuhendit.
 - ▶ Kui esineb ebaselgusi: pöörduge STIHLi esindusse.

4.9 Vee ühendamine

▲ HOIATUS

- Kui pritsimispuistoli hoob lastakse lahti, siis tekib veevoolikus tagasilöökk. Tagasilöögi tõttu võidakse vett joogiveevõrku tagasi suruda. Joogivesi võib saastuda.



- ▶ Ärge ühendage kõrgsurvepesurit vahetult joogiveevõrku.
- ▶ Järgige veevarustusevõtte eeskirju. Kui on nõutav, kasutage joogiveevõrku ühendami-
sel nõuetekohast süsteemi eraldust (nt tagasivoolutõkestit).
- Mustunud ja liivasisaldusega vesi võib kõrg-
survepesuri detaile kahjustada.
 - ▶ Kasutage puhast vett.
 - ▶ Kui kasutatakse mustunud või liivasisalduse-
ga vett: Käitage kõrgsurvepesurit koos
veefiltriga.
- Kui kõrgsurvepesurit varustatakse liiga vähese
veega, siis võivad kõrgsurvepesuri detailid
kahjustada saada.
 - ▶ Keerake veekraan täiesti lahti.
 - ▶ Tehke kindlaks, et kõrgsurvepesurit varus-
tatakse piisavalt veega, 21.1.

4.10 Transportimine

4.10.1 Kõrgsurvepesur

▲ HOIATUS

- Transportimise ajal võib kõrgsurvepesur
ümber kukkuda või liikuda. Inimesed võivad
vigastada saada ja tekkida võib materiaalne
kahju.

- ▶ lukustage pritsimispuistoli hoob;
- ▶ Lülitage kõrgsurvepesur välja.



- ▶ Võtke aku välja.

- ▶ Kindlustage kõrgsurvepesur pingutusrih-
made, rihmade või võrguga nii, et see ei
saa ümber kukkuda ega liikuda.
- Vesi võib temperatuuridel alla 0 °C kõrgsurve-
pesuri detailides külmuda. Kõrgsurvepesur
võib kahjustada saada.
 - ▶ Tühjendage kõrgrõhuvoolik ja pritsimissee-
dis.



- ▶ Kui kõrgsurvepesurit ei saa külmu-
miskindlalt transportida: kaitske
kõrgsurvepesurit glükooli baasil
antifriisiga.

4.10.2 Aku

▲ HOIATUS

- Aku pole kõigi ümbrusmõjude eest kaitstud.
Kui aku on allutatud teatud kindlatele ümbrus-
mõjudele, siis võib aku kahjustada saada ja
tekkida võivad materiaalsed kahjud.
 - ▶ Ärge transportige kahjustatud akut.
- Transportimise ajal võib aku ümber kukkuda
või liikuda. Inimesed võivad vigastada saada
ja materiaalne kahju tekkida.
 - ▶ Pakkige aku selliselt, et see ei saaks
pakendis liikuda.
 - ▶ Kindlustage pakend nii, et see ei saa liik-
uda.

4.11 Säilitamine

4.11.1 Kõrgsurvepesur

▲ HOIATUS

- Lapsed ei suuda kõrgsurvepesurist tulenevaid
ohte tuvastada ega hinnata. Lapsed võivad
raskesti viga saada.
 - ▶ lukustage pritsimispuistoli hoob;



▶ Lülitage kõrgsurvepesur välja.



▶ Võtke aku välja.

▶ Säilitage kõrgsurvepesurit väljaspool laste käeulatus.

- Kõrgsurvepesuri elektrilised kontaktid ja metallist detailid võivad niiskuse tõttu korrodeeruda. Kõrgsurvepesur võib kahjustada saada.



▶ Võtke aku välja.

▶ Säilitage kõrgsurvepesurit puhta ja kuivana.

- Vesi võib temperatuuridel alla 0 °C kõrgsurvepesuri detailides külmuda. Kõrgsurvepesur võib kahjustada saada.

▶ Tühjendage kõrgrõhuvoolik ja pritsimiseadis.



▶ Kui kõrgsurvepesurit ei saa külmumiskindlalt säilitada: kaitske kõrgsurvepesurit glükooli baasil antifriisiga.

4.11.2 Aku

▲ HOIATUS

- Lapsed ei suuda akust tulenevaid ohte tuvastada ega hinnata. Lapsed võivad raskesti viga saada.
 - ▶ Säilitage akut väljaspool laste käeulatus.
- Aku pole kõigi ümbrusmõjude eest kaitstud. Kui aku on allutatud teatud kindlatele ümbrusmõjudele, siis võib aku pöördumatult kahjustada saada.
 - ▶ Säilitage akut puhta ja kuivana.
 - ▶ Säilitage akut suletud ruumis.
 - ▶ Hoidke akut kõrgsurvepesurist eraldi.
 - ▶ Kui akut säilitatakse laadijas: tõmmake võrgupistik välja ja hoidke akut laetustasemel 40 % kuni 60 % (2 rohelist põlevat LED-lampi).
 - ▶ Ärge hoidke akut nimetatud temperatuurivahemikust väljaspool, [lül 21.3](#).

4.12 Puhastamine, hooldamine ja remontimine

▲ HOIATUS

- Kui puhastuse, hoolduse või remondi ajal on aku sisse pandud, siis võidakse kõrgsurvepesur ettekatvatsematult sisse lülitada. Inimesed

võivad raskesti vigastada saada ja tekkida võib materiaalne kahju.

▶ lukustage pritsimispuistoli hoob;



▶ Lülitage kõrgsurvepesur välja.



▶ Võtke aku välja.







- Teravatoimelised puhastusvahendid, veejoga või torkavate esemetega puhastamine võivad kõrgsurvepesurit või akut kahjustada. Kui kõrgsurvepesurit või akut ei puhastata õigesti, siis ei pruugi detailid enam õigesti talitleda ja ohutusseadiste toime võidakse tühistada. Inimesed võivad raskesti vigastada saada.
 - ▶ Puhastage kõrgsurvepesurit ja akut nii, nagu käesolevas kasutusjuhendis kirjeldatud.
- Kui kõrgsurvepesurit või akut ei hooldata või remondita õigesti, siis ei pruugi detailid enam õigesti talitleda ning ohutusseadiste toime võidakse tühistada. Inimesed võivad raskesti vigastada või surma saada.
 - ▶ Ärge hooldage või remontige kõrgsurvepesurit ja akut ise.
 - ▶ Kui kõrgsurvepesurit või akut tuleb hooldada või remontida: peate pöörduma STIHLi esindusse.

5 Kõrgsurvepesuri tegemine kasutusvalmis

5.1 Kõrgsurvepesuri tegemine kasutusvalmis

Iga kord enne töö algust peate viima läbi järgmised toimingud.

- ▶ Tehke kindlaks, et järgmised detailid on ohutusseadetele vastavas seisundis:
 - Kõrgsurvepesur, kõrgsurvevoolik ja vooliku-liitmik, [lül 4.6.1](#).
 - Aku, [lül 4.6.2](#).
- ▶ Kontrollige akut, [lül 12.2](#).
- ▶ Laadige aku täielikult, nagu laadijate STIHL AL 101, 301, 301-4, 500 kasutusjuhendis kirjeldatud.
- ▶ Puhastage kõrgsurvepesur, [lül 17](#).
- ▶ Kui kasutatakse veefiltrit: Kontrollige veefiltrit määrdumise suhtes ja puhastage määrdumise korral, [lül 17.5](#).
- ▶ Pange kõrgsurvepesur seisustabiilsel ja tasasel aluspinnal libisemis- ning ümberkukkumiskindlalt üles.

- ▶ Kerige kõrgrõhuvoolik voolikutrumliit täielikult maha,  13.2.
- ▶ Pritsimispüstoli paigaldamine,  8.2.1.
- ▶ Paigaldage joatoru,  8.3.1.
- ▶ Kui kasutatakse düüsi: Paigaldage düüs,  8.4.1.
- ▶ Kui kasutatakse puhastusvahendit: puhastusvahendiga töötamine,  13.6.
- ▶ Ühendage vesi külge,  9.
- ▶ Kontrollige käsitsemiselemente,  12.1.
- ▶ Kui samme ei saa läbi viia: ärge kasutage kõrgsurvepesurit ja pöörduge STIHLi esinudusse.

5.2 Ühendage aku Bluetooth®-raadiosidega STIHL connected rakenduse abil

- ▶ Aktiveerige Bluetooth®-raadiosidele mobiilisel lõppseadmel.
- ▶ Bluetooth®-raadiosidele aktiveerimine,  7.1.
- ▶ Laadige rakenduste poest STIHL connected rakendus lõppseadmele ja looge konto.
- ▶ Avage STIHL connected rakendus ja logige sisse.
- ▶ Lisage aku STIHL connected rakenduses ja järgige ekraanil kuvatud juhiseid.

Kontaktivõimalused ja lisainfo leiate aadressilt <https://support.stihl.com> või STIHL connected rakendusest.

STIHL connected rakendus pole kõikidel turgudel saadaval.

6 Aku laadimine ja LEDid

6.1 Aku laadimine

Laadimisaeg sõltub erinevatest teguritest, nt aku temperatuurist või ümbrustemperatuurist. Optimaalse jõudluse tagamiseks jälgige soovitatud temperatuurivahemikku,  21.4. Tegelik laadimisaeg võib esitatud laadimisajast kõrvale kalduda. Laadimisaeg on esitatud www.stihl.com/charging-times all.

- ▶ Laadige akut laadijate STIHL 101, 301, 301-4, 500 kasutusjuhendis kirjeldatud viisil.

6.2 Laadimisoleku vaatamine

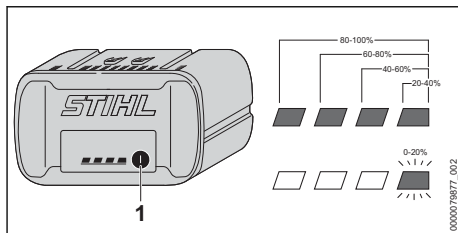

- ▶ Vajutage suruklahvi (1). LEDid põlevad u 5 sekundit roheliselt ja näitavad laadimisseisundit.
- ▶ Kui parem LED vilgub roheliselt: Laadige akut.

6.3 LEDid akul

LEDid võivad näidata aku laadimisseisundit või rikkeid. LEDid võivad roheliselt või punaselt põleda või vilkuda.

Kui LEDid põlevad või vilguvad roheliselt, siis näidatakse laadimisseisundit.

- ▶ Kui LEDid põlevad või vilguvad punaselt: kõrvaldage rikked,  20.1. Kõrgsurvepesuris või akus on probleem.

7 Bluetooth® raadiosidele aktiveerimine ja deaktiveerimine

7.1 Aktiveerige Bluetooth®-raadiosidele

- ▶ Kui akul on Bluetooth®-raadiosidele: vajutage nuppu ja hoidke nii kaua all, kuni LED „BLUETOOTH™“ sümboli  kõrval umbes 3 sekundi jooksul siniselt põleb. Bluetooth®-raadiosidele akul on aktiveeritud.

7.2 Inaktiveerige Bluetooth®-raadiosidele

- ▶ Kui akul on Bluetooth®-raadiosidele: vajutage nuppu ja hoidke nii kaua all, kuni LED „BLUETOOTH™“ sümboli  kõrval kuus korda siniselt vilgub. Bluetooth®-raadiosidele akul on inaktiveeritud.

8 Kõrgsurvepesuri kokkupanemine

8.1 Kõrgsurvepesuri kokkupanemine

Voolikutrumli käepideme paigaldamine

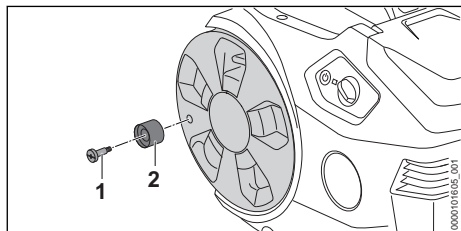

- ▶ Sisestage kruvi (1) voolikutrumli käepidemesse (2).
- ▶ Keerake kruvi (1) koos voolikutrumli käepideme (2) voolikutrumli sisse ja pingutage tugevasti.

Hoidiku paigaldamine

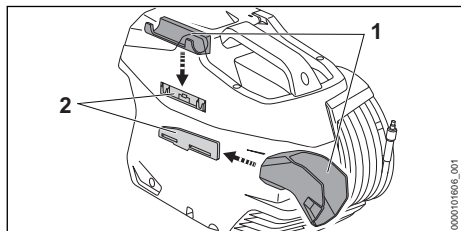

- ▶ Kinnitage hoidik (1) juhikutesse (2).
- Hoidikud (1 ja 2) klõpsavad kuuldavalt oma kohale.

Düüsi sisestamine

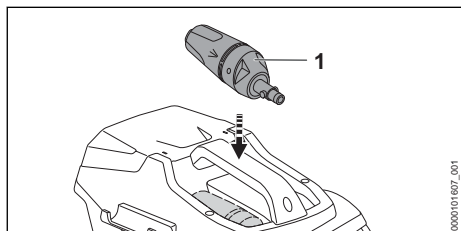

- ▶ Pange sisse "kolm ühes" düüs (1).

8.2 Pritsimispüstoli paigaldamine ja mahavõtmine

8.2.1 Pritsimispüstoli paigaldamine

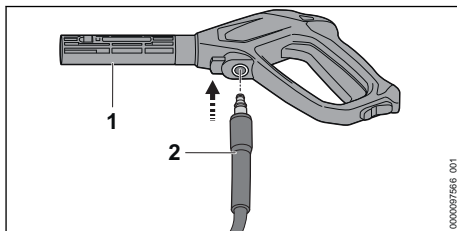

- ▶ Lükake otsak (2) pritsimispüstolisse (1). Otsak (2) fikseerub kuuldavalt.
- ▶ Kui otsakut (2) saab raskelt pritsimispüstolisse (1) lükata: määrige tihendit otsakul (2) armatuurimäärdega.

8.2.2 Pritsimispüstoli mahavõtmine

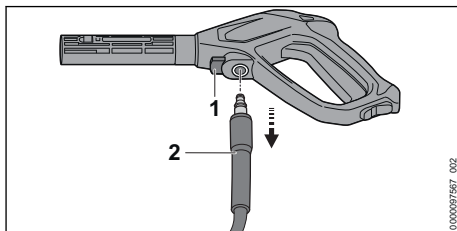

- ▶ Vajutage tõkestushooba (1) ja hoidke vajutult.
- ▶ Tõmmake otsak (2) välja.

8.3 Joatoru paigaldamine ja mahavõtmine

8.3.1 Joatoru paigaldamine

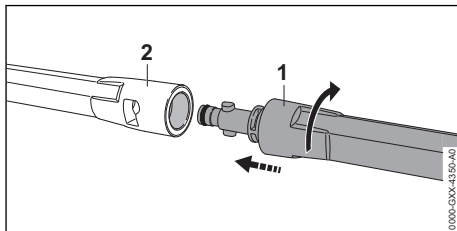

- ▶ Lükake joatoru (1) pritsimispüstolisse (2).
- ▶ Keerake joatoru (1) senikaua, kuni see fikseerub.
- ▶ Kui joatoru (1) saab raskelt pritsimispüstolisse (2) lükata: määrige tihendit joatorul (1) armatuurimäärdega.

8.3.2 Joatoru mahavõtmine

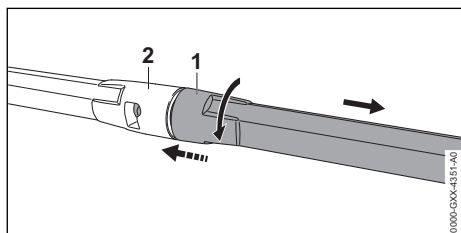

- ▶ Suruge joatoru (1) ja pritsimispüstolit (2) kokku ning keerake lõpuni.
- ▶ Tõmmake joatoru (1) ja pritsimispüstolit (2) laiali.

8.4 Düüsi paigaldamine ja mahavõtmine

8.4.1 Düüsi paigaldamine

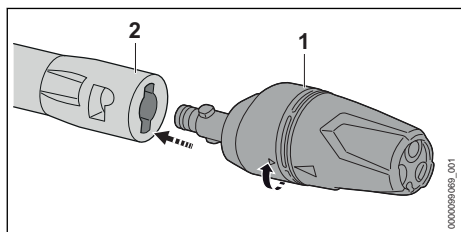

- ▶ Lükake düüs (1) joatoru (2) sisse.
- ▶ Keerake düüsi (1) senikaua, kuni see fikseerub.
- ▶ Kui düüsi (1) saab raskelt joatorusse (2) lükata: määrige tihendit düüsil (1) armatuuri-määrdega.

8.4.2 Võtke düüs maha

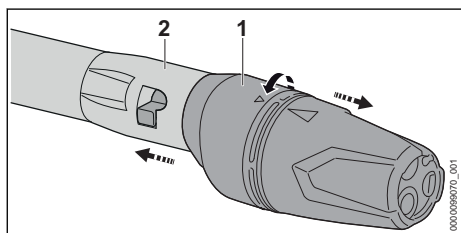

- ▶ Suruge düüs (1) ja joatoru (2) kokku ja keerake lõpuni.
- ▶ Tõmmake düüs (1) ja joatoru (2) laiali.

9 Veeallika külge ühendamine

9.1 Kõrgsurvepesuri ühendage veevõrguga

Veefiltri ühendamine

Kui kõrgsurvepesurit käitatakse liivasaldusega veega või tsisternidest pärit veega, siis tuleb kõrgsurvepesuri külge ühendada veefilter. Veefilter filtreerib veest liiva ja mustust ning kaitseb kõrgsurvepesuri detaile kahjustumise eest.

Veefilter võib turust sõltuvalt kõrgsurvepesuriga kaasas olla.

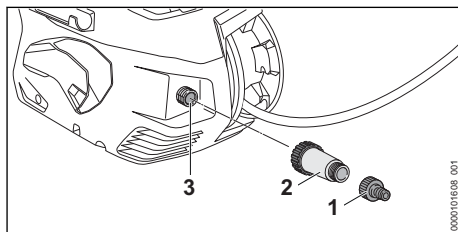

- ▶ Keerake otsak (1) maha.
- ▶ Keerake veefilter (2) veeliitmiku (3) peale ja pingutage käsitsi kõvasti kinni.
- ▶ Keerake otsak (1) veefiltrile (2) ja pingutage käsitsi tugevasti kinni.

Ühendage veevoolik külge

Veevoolik peab täitma järgmisi tingimusi:

- Veevooliku läbimõõt on 1/2".
- Veevoolik on 10 m kuni 25 m pikk.
- ▶ Ühendage veevoolik veekraani külge.
- ▶ Avage veekraan täielikult ja loputage veevoolikut veega. Liiv ja mustus loputatakse veevoolikust välja. Veevoolikust eemaldatakse õhk.
- ▶ Sulgege veekraan.

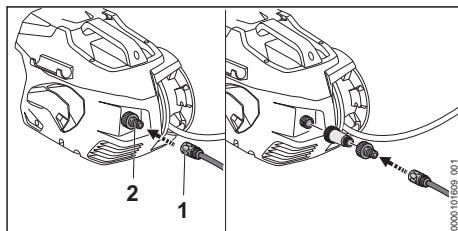

- ▶ Lükake liitmik (1) otsakule (2). Liitmik (1) fikseerub kuuldavalt.
- ▶ Avage veekraan täielikult.
- ▶ Kui joatoru on pritsimispüstoli külge paigaldatud: Võtke joatoru maha.

- ▶ Vajutage senikaua pritsimispüstoli hooba, kuni pritsimispüstolist tungib väljub ühtlane veejuga.
- ▶ Laske pritsimispüstoli hoob lahti.
- ▶ lukustage pritsimispüstoli hoob;
- ▶ Paigaldage joatoru.
- ▶ Paigaldage düüs.

Veevooliku mahatõmbamine

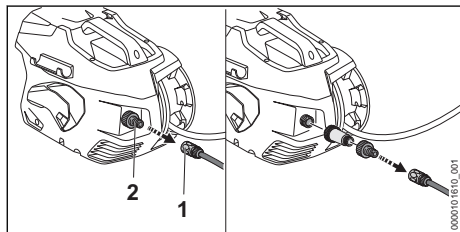

- ▶ Sulgege veekraan.
- ▶ Liitmiku lahtilukustamiseks: tõmmake rõngast (1) või pöörake ja hoidke.
- ▶ Tõmmake liitmik otsakult (2) maha.

9.2 Kõrgsurvepesuri ühendamine teise veeallika külge

Kõrgsurvepesur suudab vett imeda vihmaveetünnidest, tsisternidest ja voolavatest või seisvatest veekogudest.

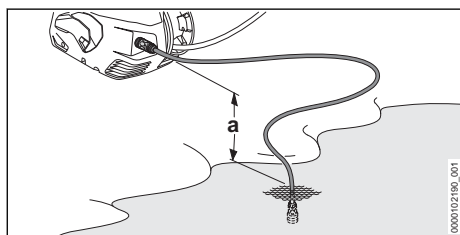

Vee sisseimemise võimaldamiseks ei tohi kõrgsurvepesuri ja veeallika kõrguseerinevus ületada maksimaalset imemiskõrgust (a),  21.1.

Tuleb kasutada sobivat STIHLi imemiskomplekti. Imikomplekt sisaldab spetsiaalse liitmikuga veevoolikut ja integreeritud veefiltrit.

Sobiv STIHLi imikomplekt võib turust sõltuvalt kõrgsurvepesuriga kaasas olla.

Ühendage veevoolik külge

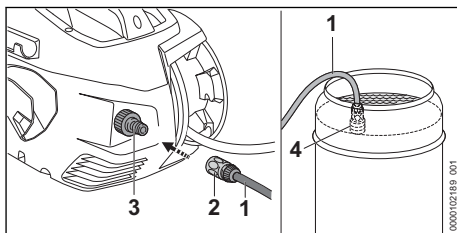

- ▶ Täitke veevoolik (1) nii veega, et veevoolikus pole õhku.
- ▶ Lükake liitmik (2) otsakule (3).
- ▶ Liitmik (2) fikseerub kuuldavalt.
- ▶ Riputage imemiskuppel (4) nii veeallikasse, et imemiskuppel (4) ei puuduta põhja.
- ▶ Kui pritsimispüstol on kõrgrõhuvooliku külge paigaldatud: võtke pritsimispüstol maha.
- ▶ Hoidke kõrgrõhuvoolikut allapoole.
- ▶ Lülitage kõrgsurvepesur senikauaks sisse, kuni kõrgrõhuvoolikust tungib väljub ühtlane veejuga.
- ▶ Lülitage kõrgsurvepesur välja.
- ▶ Paigaldage pritsimispüstol kõrgrõhuvooliku külge.
- ▶ Vajutage pritsimispüstoli hooba ja hoidke vajutatult.
- ▶ Lülitage kõrgsurvepesur sisse.

10 Aku sissepanemine ja väljavõtmine

10.1 Aku sissepanemine

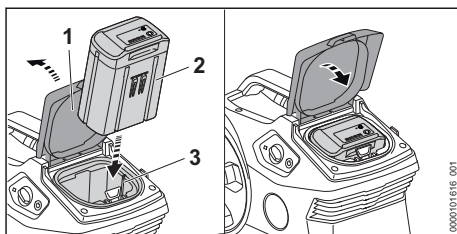

- ▶ Avage luuk (1) kuni piirkuni ja hoidke kinni.
- ▶ Vajutage aku (2) lõpuni akušahti (3).
- ▶ Aku (2) fikseerub klõpsuga ja on lukustatud.
- ▶ Sulgege luuk (1).

10.2 Aku väljavõtmine

- ▶ Pange kõrgsurvepesur tasasele pinnale.

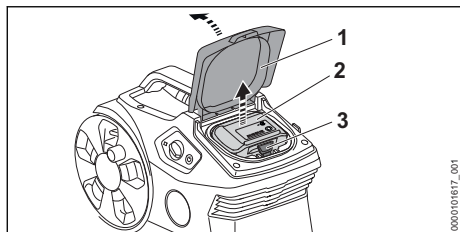

- ▶ Avage luuk (1) kuni piirkuni ja hoidke kinni.
- ▶ Vajutage riivistushooba (3).
- Aku (2) on lahti lukustatud ja selle saab välja võtta.
- ▶ Sulgege luuk (1).

11 Kõrgsurvepesuri sisselülitamine ja väljalülitamine

11.1 Kõrgsurvepesuri sisselülitamine

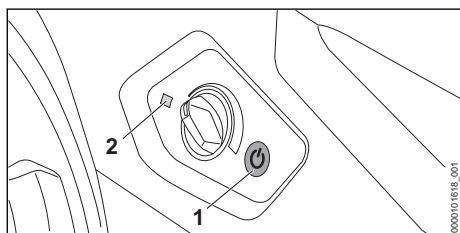

- ▶ Vajutage suruklahvi (1).
- LED (2) põleb roheliselt. Kõrgsurvepesur on töövalmis.

Kui kõrgsurvepesur on sisse lülitatud ja seda ei kasutata kauem kui 30 minutit, lülitub kõrgsurvepesur automaatselt välja. LED (2) ei põle enam.

- ▶ Vajutage suruklahvi (1) uuesti.
- Kõrgsurvepesur on taas töövalmis.

11.2 Lülitage kõrgsurvepesur välja

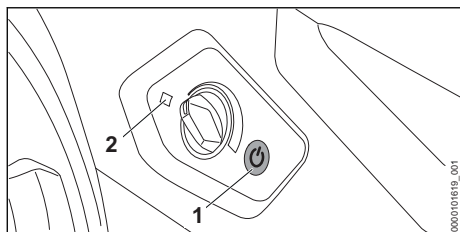

- ▶ Vajutage suruklahvi (1).
- LED (2) ei põle enam.

12 Kõrgsurvepesuri ja aku kontrollimine

12.1 Käsitsemiselementide kontrollimine

Fiksaatorhoob ja hoob

- ▶ Lülitage kõrgsurvepesur välja ja võtke aku välja.
- ▶ Lükake fiksaatorhoob positsiooni ⚙.
- ▶ Püüdke hooba vajutada.
- ▶ Kui hooba saab vajutada: ärge kasutage kõrgsurvepesurit ja konsulteerige STIHLi esindusega.
- Fiksaatorhoob on defektne.
- ▶ Lükake fiksaatorhoob positsiooni ⚙.
- ▶ Vajutage hooba ja laske taas vabaks.
- ▶ Kui hooba on raske liigutada või see ei hüppa tagasi algasendisse: Ärge kasutage kõrgsurvepesurit ja võtke ühendust STIHLi esindusega.
- Hoob on defektne.

12.2 Aku kontrollimine

- ▶ Vajutage akul suruklahvi.
- LEDid põlevad või vilguvad.
- ▶ Kui LEDid ei põle või ei vilgu: ärge kasutage akut ja pöörduge STIHLi esindusse.
- Akul esineb rike.

13 Kõrgsurvepesuriga töötamine

13.1 Pritsimispüstoli hoidmine ja juhtimine

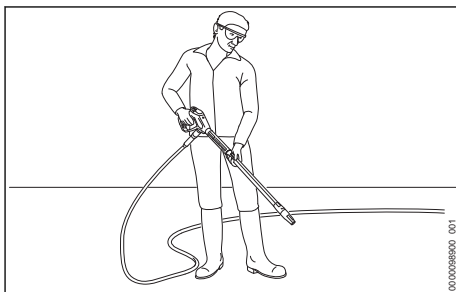

- ▶ Hoidke pritsimispüstolit ühe käega käepidemest kinni nii, et põial hoiab käepideme ümbert kinni.
- ▶ Hoidke joatoru teise käega kinni nii, et põial hoiab joatoru ümbert kinni.
- ▶ Suunake düüs maapinnale.

13.2 Kõrgrõhuvooliku mahakerimine

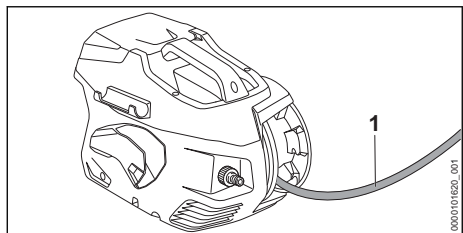

- ▶ Kerige kõrgrõhusurvevoolik (1) voolikutrumliilt maha, .

13.3 Pritsimispüstoli hoova vajutamine ja lukustamine

Pritsimispüstoli hoova vajutamine

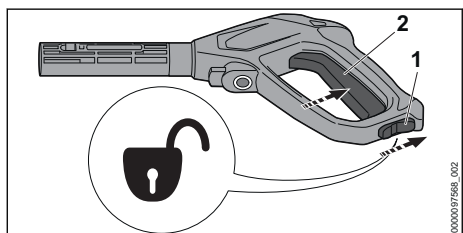

- ▶ Seadke fiksaatorhoob (1) asendisse ☹.
- ▶ Vajutage hooba (2) ja hoidke vajutatult. Kõrgrõhupump lülitub automaatselt sisse ja düüsis voolab vett.

Lukustage pritsimispüstoli hoob

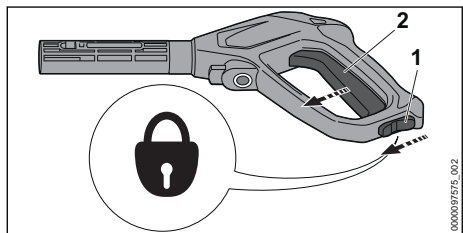

- ▶ Laske hoob (2) lahti. Kõrgrõhupump lülitub automaatselt välja ja düüsis ei voola enam vett. Kõrgsurvepesur on jätkuvalt sisse lülitatud.
- ▶ Seadke fiksaatorhoob (1) asendisse ☹.

13.4 Töörõhu seadistamine

Sõltuvalt kasutusest saab töörõhku seadistada.

Suure töörõhuga võib töötada, kui on tarvis eemaldada raskesti eemaldatavat mustust.

Väikese töörõhuga võib töötada, kui on tarvis eemaldada mustust õrnadel pindadel.

- ▶ Lülitage kõrgsurvepesur sisse.

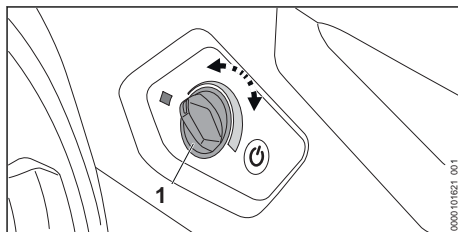

Töörõhu tõstmine

- ▶ Keerake pöördnuppu (1) päripäeva, kuni soovitud töörõhk on seatud.

Töörõhu vähendamine

- ▶ Keerake pöördnuppu (1) vastupäeva, kuni soovitud töörõhk on seatud.

13.5 Puhastamine

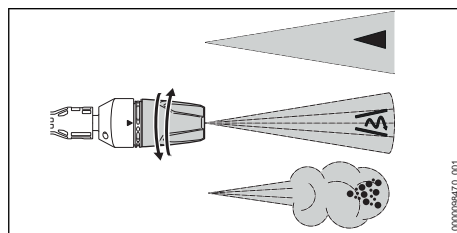

"Kolm ühes" düüsi saab seadistada olenevalt kasutusotstarbest:

- Lamejoadüüs ◀ sobib kerge kuni keskmise mustuse eemaldamiseks.
- Rootordüüs ☹ sobib raskesti eemaldatava mustuse eemaldamiseks tugevatelt pindadelt.
- Pritsimisdüüs ☹ sobib puhastusvahendiga puhastamiseks.
- ▶ Joondage veejuga enne puhastamist pealispinnal kõrvalisele kohale ja kontrollige, et ei kahjustata pealispinda.
- ▶ Valige düüsi kaugus pealispinnast nii, et ei kahjustata pealispinda.
- ▶ Seadistage "kolm ühes" düüs selliselt, et puhastatavat pealispinda ei kahjustataks.
- ▶ Seadistage "kolm ühes" düüsi ainult siis, kui pritsimispüstoli hoob pole vajutatud.

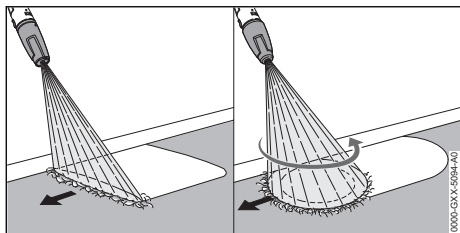

- ▶ Liigutage pritsimisseedist ühtlaselt mööda puhastatavat pealispinda.
- ▶ Kõndige aeglaselt ja kontrollitult edaspidi.

13.6 Puhastusvahendiga töötamine

Puhastusvahendid võivad vee puhastustoimet suurendada.

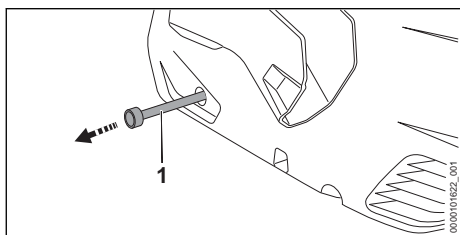



- ▶ Tõmmake puhastusvahendi voolik (1) kõrgsurvepesurist välja.
- ▶ Keerake puhastusvahendi mahuti kaas maha.
- ▶ Sisestage puhastusvahendi voolik (1) puhastusaine mahutisse.
- ▶ Keerake "kolm ühes" düüs asendisse  ja seadistage kõrgeim töörohk.

14 Pärast tööd

14.1 Pärast tööd

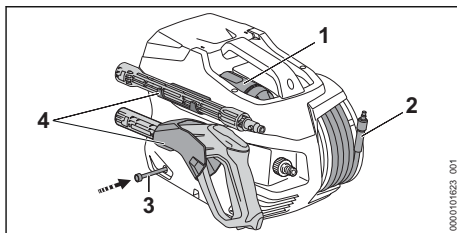
- ▶ Kui on kasutatud puhastusvahendit: Loputage survepesuriga.
- ▶ Sisestage puhastusvahendi voolik (3) kõrgsurvepesurisse.
- ▶ Lülitage kõrgsurvepesur välja ja võtke aku välja.
- ▶ Kui kõrgsurvepesur on veevõrku ühendatud: sulgege veekraan.
- ▶ Vajutage pritsimispüstoli hooba. Veerõhk lastakse välja.
- ▶ lukustage pritsimispüstoli hoob;
- ▶ Lahutage kõrgsurvepesur veeallikast.
- ▶ Võtke veevoolik maha.
- ▶ Võtke düüs ja joatoru maha ning puhastage.
- ▶ Võtke pritsimispüstol maha ja laske ülejäänud veel pritsimispüstolist välja voolata.



- ▶ Kerige kõrgrõhuvoolik (2) ühtlase jaotusega peale.
- ▶ Pange düüs (1) sisse.
- ▶ Säilitage pritsimisseedist kõrgsurvepesuri hoidikus (4).
- ▶ Kui kõrgsurvepesur on märg: laske kõrgsurvepesuril kuivada.
- ▶ Kui aku on märg või niiske: laske akul kuivada,  21.4.
- ▶ Puhastage kõrgsurvepesur.
- ▶ Puhastage aku.

15 Transportimine

15.1 Kõrgsurvepesuri transportimine

- ▶ Lülitage kõrgsurvepesur välja ja võtke aku välja.

Kõrgsurvepesuri kandmine

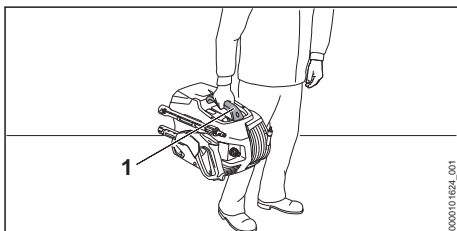

- ▶ Kandke kõrgsurvepesurit käepidemest (1).

Kõrgsurvepesuri transportimine sõidukis

- ▶ Kindlustage kõrgsurvepesur nii, et kõrgsurvepesur ei saa ümber kukkuda ega liikuda.
- ▶ Kui kõrgsurvepesurit ei saa külmumiskindlalt transportida: kaitske kõrgsurvepesurit antifriisiga.

15.2 Aku transportimine

- ▶ Lülitage kõrgsurvepesur välja ja võtke aku välja.
- ▶ Tehke kindlaks, et aku on ohutusnõuetele vastavas seisundis.
- ▶ Pakkige aku selliselt, et see ei saaks pakendis liikuda.
- ▶ Kindlustage pakend nii, et see ei saa liikuda.

Aku allub ohtlike kaupade transportimise nõuetele. Aku on UN 3480 (liitiumioonakud) kohaselt liigitatud ja seda kontrolliti vastavalt ÜRO käsiraamatu „Kontrollimised ja kriteeriumid osa III alalõigule 38.3.

Transpordieeskirjad on esitatud www.stihl.com/safety-data-sheets all.

16 Säilitamine

16.1 Kõrgsurvepesuri säilitamine

- ▶ Lülitage kõrgsurvepesur välja ja võtke aku välja.
- ▶ Säilitage kõrgsurvepesurit nii, et on täidetud järgmised tingimused:
 - Kõrgsurvepesur ei saa ümber minna ega liikuda.
 - Kõrgsurvepesur on väljaspool laste käeulast.
 - Kõrgsurvepesur on puhas ja kuiv.
 - Kõrgsurvepesur on suletud ruumis.
 - Kõrgsurvepesur on temperatuurivahemikus üle 0 °C.
 - Kui kõrgsurvepesurit ei saa külmumiskindlalt säilitada: kaitske kõrgsurvepesurit antifriisiga.

16.2 Aku säilitamine

STIHL soovib säilitada akut laadimise seisundis 40 % kuni 60 % (2 roheliselt põlevat LEDi) vahemikus.

- ▶ Säilitage akut nii, on täidetud järgmised tingimused:
 - Aku on väljaspool laste käeulast.
 - Aku on puhas ja kuiv.
 - Aku on suletud ruumis.
 - Aku on kõrgsurvepesurist eraldatud.
 - Kui akut säilitatakse laadijas: tõmmake võrgupistik välja ja hoidke akut laetustasemel 40 % kuni 60 % (2 roheliselt põlevat LED-lampi).
 - Akut ei hoita toodud temperatuurivahemikust väljaspool,  21.3.

JUHIS

- Kui akut ei hoiustata vastavalt käesolevas kasutusjuhendis kirjeldatud tingimustele, võib aku süvatühjeneda ja seetõttu pöördumatult kahjustuda.
 - ▶ Tühjenedu aku tuleb enne hoiule panemist laadida. STIHL soovib säilitada akut laadimise seisundis 40 % kuni 60 % (2 roheliselt põlevat LEDi) vahemikus.
 - ▶ Hoidke akut kõrgsurvepesurist eraldi.

17 Puhastamine

17.1 Loputada kõrgsurvepesur

Kui on kasutatud puhastusvahendeid:

- ▶ Keerake "kolm ühes" düüs asendisse  ja seadistage suurim võimsusaste.
- ▶ Kõrgsurvepesuri sisselülitamine ja loputage puhta veega umbes 30 sekundit.

17.2 Kõrgsurvepesuri ja tarvikute puhastamine

- ▶ Lülitage kõrgsurvepesur välja ja võtke aku välja.
- ▶ Puhastage kõrgsurvepesur, kõrgrõhuvoolik, pritsimisüstol ja tarvikud niiske lapiga.
- ▶ Puhastage otsakud ja liitmikud kõrgsurvepesuril, kõrgrõhuvoolikul ning pritsimisüstolil niiske lapiga.
- ▶ Puhastage ventilatsioonipilud pintsliga.
- ▶ Eemaldage akušahtist võrkehad ja puhastage akušahat niiske lapiga.
- ▶ Puhastage elektrilisi kontakte akušahatis pintsliga või pehme harjaga.

17.3 Düüsi ja joatoru puhastamine

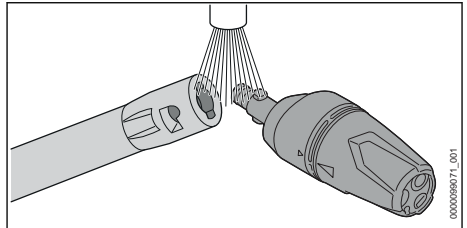

- ▶ Loputage düüs ja joatoru voolava vee all puhataks ning kuivatage lapiga.

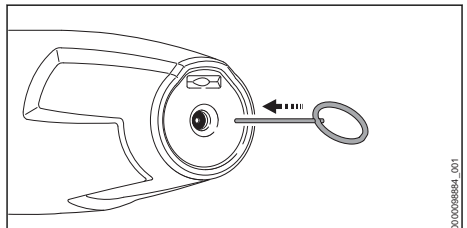

- ▶ Kui düüs on ummistunud: puhastage düüs puhastusnõelaga.

17.4 Vee peaveoolusõela puhastamine

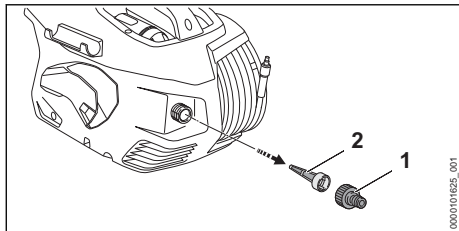

- ▶ Keerake veeühenduse otsak (1) maha.
- ▶ Tõmmake vee peaveoolusõel (2) veeühendusest välja.
- ▶ Loputage vee peaveoolusõel (2) voolava vee all puhtaks.
- ▶ Pange vee peaveoolusõel (2) veeühendusse.
- ▶ Keerake otsak (1) peale ja pingutage käsitsi tugevasti kinni.

17.5 Veefilteri puhastamine

Veefilter tuleb puhastamiseks lahti võtta.

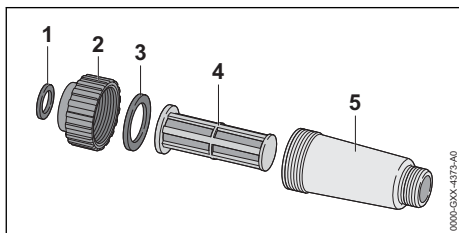

- ▶ Võtke veefilter lahti.
- ▶ Loputage tihendeid (1 ja 3), sulgurit (2), filtrit (4) ja filtri korpust (5) voolava vee all.
- ▶ Määrige tihendeid (1 ja 3) armatuurimäärdega.
- ▶ Pange veefilter taas kokku.

17.6 Imikomplektis oleva veefilteri puhastamine

Veefilteri puhastamiseks tuleb iminapp lahti võtta.

20 Rikete kõrvaldamine

20.1 Kõrgsurvepesuri või aku rikete kõrvaldamine

| Rike | LEDid akul | Põhjus | Abinõu |
|--|--------------------------|----------------------------------|--|
| Sisselülitamisel kõrgsurvepesur ei käivitu. Elektrimootor müriseb. | 1 LED vilgub roheliselt. | Aku laetustase liiga madal. | ▶ Laadige akut. |
| | 1 LED põleb punaselt. | Aku on liiga soe või liiga külm. | ▶ Võtke aku välja. ▶ Laske akul maha jahtuda või soojeneda. |

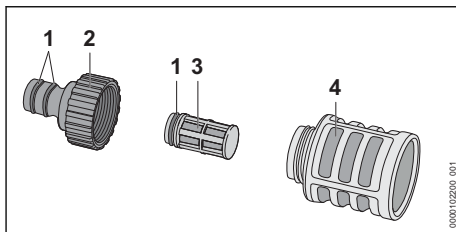

- ▶ Keerake otsak (2) maha.
- ▶ Eemaldage veefilter (3) iminapa (4) küljest.
- ▶ Loputage otsakut (2), veefiltrit (3) ja iminappa (4) jooksva vee all.
- ▶ Määrige tihendeid (1) armatuurimäärdega.
- ▶ Pange iminapp uuesti kokku.

17.7 Aku puhastamine

- ▶ Puhastage aku niiske lapiga.

18 Hooldamine

18.1 Hooldusintervallid

Hooldusintervallid sõltuvad ümbrustingimustest ja töötingimustest. STIHL soovib järgmisi hooldusintervalle:

Kord kuus

- ▶ Puhastage vee peaveoolusõel.

19 Remontimine

19.1 Kõrgsurvepesuri ja aku remontimine

Kasutaja ei saa kõrgsurvepesurit, tarvikuid ja akut ise remontida.

- ▶ Kui kõrgsurvepesur või tarvikud on kahjustatud: ärge kasutage kõrgsurvepesurit või tarvikuid ja pöörduge STIHLi esindusse.
- ▶ Kui aku on defektne või kahjustatud: asendage aku.

| Rike | LEDid akul | Põhjus | Abinõu |
|---|---------------------------|---|--|
| | 3 LEDi vilguvad punaselt. | Kõrgsurvepesuril esineb rike. | <ul style="list-style-type: none"> ▶ Võtke aku välja. ▶ Puhastage elektrilised kontaktid akušahatis. ▶ Pange aku sisse. ▶ Lülitage kõrgsurvepesur sisse. ▶ Kui 3 LEDi vilguvad jätkuvalt punaselt: ärge kasutage kõrgsurvepesurit ja pöörduge STIHLi esindusse. |
| | 3 LEDi põlevad punaselt. | Kõrgsurvepesur on liiga soe. | <ul style="list-style-type: none"> ▶ Võtke aku välja. ▶ Laske kõrgsurvepesuril maha jahtuda. ▶ Puhastage düüs. |
| | 4 LEDi vilguvad punaselt. | Akul esineb rike. | <ul style="list-style-type: none"> ▶ Võtke aku välja ja pange uuesti sisse. ▶ Lülitage kõrgsurvepesur sisse. ▶ Kui 4 LEDi vilguvad jätkuvalt punaselt: ärge kasutage akut ja pöörduge STIHLi esindusse. |
| | - | Elektriühendus on kõrgsurvepesuri ja aku vahel katkenud. | <ul style="list-style-type: none"> ▶ Võtke aku välja. ▶ Puhastage elektrilised kontaktid akušahatis. ▶ Pange aku sisse. |
| | - | Aku on niiske. | ▶ Laske akul kuivada, ☞ 21.4. |
| Kõrgsurvepesur lülitub käitamisel välja. | 3 LEDi põlevad punaselt. | Kõrgsurvepesur on liiga soe. | <ul style="list-style-type: none"> ▶ Võtke aku välja. ▶ Laske kõrgsurvepesuril maha jahtuda. ▶ Puhastage düüs. |
| | - | Esineb elektriline rike. | <ul style="list-style-type: none"> ▶ Võtke aku välja ja pange uuesti sisse. ▶ Lülitage kõrgsurvepesur sisse. |
| Kõrgsurvepesuri tööaeg on liiga lühike. | - | Aku pole täielikult laetud. | ▶ Laadige aku täiesti täis. |
| | - | Aku eluiga on ületatud. | ▶ Asendage aku. |
| Pärast aku sisetamist laadijasse laadimisprotse-duur ei käivitu. | 1 LED põleb punaselt. | Aku on liiga soe või liiga külm. | ▶ Jätke aku laadijasse sisestatuks. Laadimisprotse-duur käivitub automaatselt, kui on saavutatud lubatud temperatuurivahemik. |
| Kõrgrõhupump lülitab korduvalt sisse ja välja ilma, et vajutatakse pritsimis-püstoli hooba. | - | Kõrgrõhupump, kõrgrõhuvoolik või pritsimis-seadis on ebatihed. | ▶ Laske kõrgsurvepesurit STIHLi esinduses kontrollida. |
| Töörõhk kõigub või langeb. | - | Valitseb veepuudus. | <ul style="list-style-type: none"> ▶ Avage veekraan täielikult. ▶ Tehke kindlaks, et on saadaval piisav veekogus. |
| | - | Düüs on ummistunud. | ▶ Puhastage düüs. |
| | - | Vee pealevoolusõel või veefilter on ummistunud. | ▶ Puhastage vee pealevoolusõel ja veefilter. |
| | - | Kõrgrõhupump, kõrgrõhuvoolik või pritsimis-seadis on ebatihed või defektne. | ▶ Laske kõrgsurvepesurit STIHLi esinduses kontrollida. |
| Veejoa kuju on muutunud. | - | Düüs on ummistunud. | ▶ Puhastage düüs. |
| | - | Düüs on kulunud. | ▶ Asendage düüs. |

| Rike | LEDid akul | Põhjus | Abinõu |
|---|------------|--|---|
| Puhastusvahendit ei imata sisse. | - | Puhastusvahendi pudel on tühi. | ▶ Täitke puhastusvahendi pudel puhastusvahendiga. |
| | - | Puhastusvahendi vooliku filter on määrdunud. | ▶ Loputage puhastusvahendi vooliku filtrit jooksva vee all. |
| Ühendusi kõrgsurvepesuril, kõrgrõhuvoolikul, pritsimispuistolil või joatorul saab üksteisega raskesti ühendada. | - | Ühenduste tihendid pole määritud. | ▶ Määrige tihendeid.  20.2 |

20.2 Tihendite määrimine

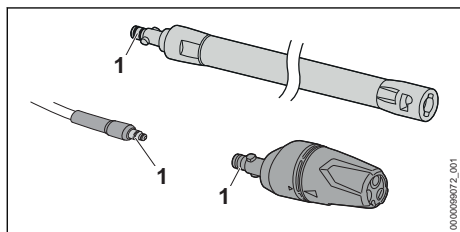

▶ Määrige tihendeid (1) armatuurimäärdega.

21 Tehnilised andmed

21.1 Kõrgsurvepesur STIHL AP REA 100.0 PLUS

- Lubatud aku: STIHL AP
- Võimsustarve: 1300 W
- Elektriline kaitseklass: III
- Elektriline kaitseliik: IPX5
- Töörõhk (p): 12,5 MPa (125 bar)
- Maksimaalselt lubatud rõhk (p max.): 15 MPa (150 bar)
- Maksimaalne vee pealevoolurõhk (p in max.): 1 MPa (10 bar)
- Maksimaalne vee läbilase (Q max.): 5 l/min (300 l/h)
- Minimaalne vee läbilase (Q min.): 4,5 l/min (270 l/h)
- Maksimaalne imemiskõrgus: 0,5 m
- Maksimaalne veetemperatuur rõhurežiimis (t in max): 40 °C
- Maksimaalne veetemperatuur imemisrežiimis: 20 °C
- Mõõtmed
 - Pikkus: 426 mm
 - Laius: 314 mm
 - Kõrgus: 292 mm
- Kõrgsurvevooliku pikkus: 6 m
- Kaal (m) ilma akuta, koos paigaldatud tarvikutega: 7 kg

Rõhuga seotud andmed on mõõdetud pealevoolu rõhu juures 0,3 MPa (3 bar).

Tööaeg on esitatud www.stihl.com/battery-life all.

21.2 Aku STIHL AP

- Aku-tehnoloogia: liitium-ioon
- Pinge: 36 V
- Mahtuvus Ah: vt võimsussilti
- Energiasisaldus Wh: vt võimsussilti
- Kaal kg: vt võimsussilti
- Bluetooth®-raadiosideliides (ainult -ga akudel):
 - Andmeühendus: Bluetooth® 5.1. Mobiilne lõppseade peab olema ühilduv Bluetooth® Low Energy 5.0-ga ja toetama Generic Access Profile'i (GAP).
 - Sagedusriba: ISM riba 2,4 GHz
 - Kiiratud maksimaalne saatevõimsus: 1 mW
 - Signaali ulatuskaugus: u 10 m. Signaali tugevus sõltub ümbrustingimustest ja mobiilsest lõppseadmest. Ulatuskaugus võib olenevalt välistest tingimustest, sealhulgas kasutatavast vastuvõtuseadmest tugevasti varieeruda. Suletud ruumides ja läbi metallist barjääride (näiteks seinad, riiulid, kohvrid) võib olla ulatuskaugus tunduvalt väiksem.
 - Nõuded mobiilse lõppseadme operatsioonisüsteemile: Android või iOS (kehtivas versioonis või kõrgem)

21.3 Temperatuuri limiidid



HOIATUS

- Aku pole kõigi ümbrusmõjude eest kaitstud. Kui aku on allutatud teatud kindlatele ümbrusmõjudele, siis võib aku põlema süttida või plahvatada. Inimesed võivad raskesti vigastada saada ja tekkida võib materiaalne kahju.
 - ▶ Ärge laadige akut temperatuuril alla $-20\text{ }^{\circ}\text{C}$ või üle $+50\text{ }^{\circ}\text{C}$.
 - ▶ Ärge kasutage kõrgsurvepesurit ega akut temperatuuril alla $-20\text{ }^{\circ}\text{C}$ või üle $+50\text{ }^{\circ}\text{C}$.
 - ▶ Ärge hoidke kõrgsurvepesurit ega akut alla $-20\text{ }^{\circ}\text{C}$ ega üle $+70\text{ }^{\circ}\text{C}$.

21.4 Soovitatud temperatuurivahemikud

Kõrgsurvepesuri ja aku optimaalse toimimise tagamiseks järgige järgmisi temperatuurivahemikke:

- Laadimine: $+5\text{ }^{\circ}\text{C}$ kuni $+40\text{ }^{\circ}\text{C}$
- Kasutamine: $-10\text{ }^{\circ}\text{C}$ kuni $+40\text{ }^{\circ}\text{C}$
- Hoiustamine: $-20\text{ }^{\circ}\text{C}$ kuni $+50\text{ }^{\circ}\text{C}$

Kui akut laetakse, kasutatakse või hoiustatakse soovitatud temperatuurivahemikest väljaspool, võib selle võimsus langeda.

Kui aku on märg või niiske, laske akul kuivada vähemalt 48 tundi temperatuuril üle $+15\text{ }^{\circ}\text{C}$ ja alla $+50\text{ }^{\circ}\text{C}$ ning alla 70 % õhuniiskuse juures. Suurem niiskus võib pikendada kuivamisega.

21.5 Mürä- ja vibratsiooniväärtused

Helirõhutaseme K-väärtus on 2 dB(A). Helivõimsustaseme K-väärtus on 2 dB(A). Vibratsiooniväärtuste K-väärtus on 2 m/s^2 .

- Helirõhutaseme L_{pA} , mõõdetud EN 60335-2-79 järgi: 89 dB(A)
- Helivõimsustase L_{WA} , mõõdetud standardi järgi EN 60335-2-79: 87 dB(A)
- Vibratsiooniväärtus a_h , mõõdetud standardi järgi EN 60335-2-79, lamejoadüüs: $\leq 2,5\text{ m/s}^2$.

Informatsioon vibratsiooni puudutava tööandjate direktiivi 2002/44/EÜ täitmise kohta on esitatud www.stihl.com/vib all.

21.6 REACH

REACH tähistab EÜ määrust kemikaalide registreerimise, hindamise ja heakskiidu kohta.

Informatsioon REACH määrase täitmise kohta on esitatud www.stihl.com/reach all.

22 Varuosad ja tarvikud

22.1 Varuosad ja tarvikud

STIHL Need sümbolid tähistavad STIHLi originaalvaruosi ja STIHLi originaaltarvikuid.

STIHL soovitab kasutada STIHLi originaalvaruosi ja STIHLi originaaltarvikuid.

Teiste tootjate varuosade ja lisatarvikute töökindlust, ohutust ja sobivust ei saa STIHL hinnata, hoolimata pidevast turu jälgimisest, ning nende kasutamise korral ei võta STIHL endale mingit vastutust.

STIHLi originaalvaruosad ja STIHLi originaaltarvikud on saadaval STIHLi esinduses.

23 Utiliseerimine

23.1 Kõrgsurvepesuri ja aku utiliseerimine

Infot utiliseerimise kohta saate kohalikust omavalitsusest või STIHLi esinduselt.

Mittenõuetekohane utiliseerimine võib kahjustada tervist ja keskkonda.

- ▶ Viige STIHLi tooted koos pakendiga ringlussevõtuks sobivasse kogumispunkti vastavalt kohalikele eeskirjadele.
- ▶ Ärge visake olmeprügi hulka.

24 EL vastavusdeklaratsioon

24.1 Kõrgsurvepesur STIHL REA 100.0 PLUS

ANDREAS STIHL AG & Co. KG
Badstraße 115
D-71336 Waiblingen

Saksamaa

deklareerib ainuisikuliselt vastutades, et

- Koostevähi: kõrgsurvepesur
- Tehasemärk: STIHL
- Tüüp: REA 100.0 PLUS
- Seeriatunnus: REA01

vastab direktiivide 2011/65/EL, 2006/42/EÜ, 2014/30/EL asjaomastele sätetele ja on välja töötatud ning valmistatud kooskõlas järgmiste normide vastaval tootmiskuupäeval kehtivate versioonidega: EN 55014-1, EN 55014-2, EN 60335-1, EN 60335-2-79, EN 61000-3-2, EN 61000-3-3, EN 62233.

Mõõdetud ja garanteeritud helivõimsustase on määratud kindlaks direktiivi 2000/14/EÜ lisa V kohaselt ning kohaldades normi ISO 3744.

- mõõdetud helivõimsustase: 87 dB(A)
- garanteeritud helivõimsustase: 89 dB(A)

Tehnilisi dokumente säilitatakse AND-REAS STIHL AG & Co. KG Produktzulassung osakonnas.

Ehitusaasta, valmistamisriik ja masina number on kõrgsurvepesurile märgitud.

Waiblingen, 01.08.2022

ANDREAS STIHL AG & Co. KG

p. p. 

Robert Olma, Vice President, Regulatory Affairs & Global Governmental Relations

25 UKCA vastavusdeklaratsioon

25.1 Kõrgsurvepesur STIHL REA 100.0 PLUS

**UK
CA**

ANDREAS STIHL AG & Co. KG

Badstraße 115
D-71336 Waiblingen

Saksamaa

deklareerib ainuiskuliselt vastutades, et

- Koosteviid: kõrgsurvepesur
- Tehasemärk: STIHL
- Tüüp: REA 100.0 PLUS
- Seeriatunnus: REA01

vastab UK-määruste The Restriction of the Use of Certain Hazardous Substances in Electrical and Electronic Equipment Regulations 2012, Supply of Machinery (Safety) Regulations 2008 ja Electromagnetic Compatibility Regulations 2016 asjaomastele sätetele ning on välja töötatud ja valmistatud kooskõlas järgmiste normide vastaval tootmiskuupäeval kehtivate versioonidega: EN 55014-1, EN 55014-2, EN 60335-1, EN 60335-2-79, EN 61000-3-2, EN 61000-3-3, EN 62233.

Mõõdetud ja garanteeritud helivõimsustase on määratud kindlaks UK-määruse Noise Emission in the Environment by Equipment for use Out-

doors Regulations 2001, Schedule 8 kohaselt, kohaldades normi ISO 3744.

- mõõdetud helivõimsustase: 87 dB(A)
- garanteeritud helivõimsustase: 89 dB(A)

Tehnilisi dokumente säilitatakse ettevõttes AND-REAS STIHL AG & Co. KG.

Ehitusaasta, valmistamisriik ja masina number on kõrgsurvepesurile märgitud.

Waiblingen, 01.08.2022

ANDREAS STIHL AG & Co. KG

p. p. 

Robert Olma, Vice President, Regulatory Affairs & Global Governmental Relations

26 Adressid

www.stihl.com

Turiny

| | | |
|----|---|-----|
| 1 | Pratarmė..... | 94 |
| 2 | Apie šią naudojimo instrukciją..... | 94 |
| 3 | Apžvalga..... | 95 |
| 4 | Saugumo nurodymai..... | 96 |
| 5 | Aukšto slėgio plovyklos parengimas darbui..... | 103 |
| 6 | Akumulatoriaus įkrovimas ir diodai..... | 103 |
| 7 | „Bluetooth®“ radijo ryšio sąsajos aktyvinimas ir pasyvinimas..... | 104 |
| 8 | Aukšto slėgio plovyklos surinkimas..... | 104 |
| 9 | Prijungimas prie vandens šaltinio..... | 106 |
| 10 | Akumulatoriaus įdėjimas ir išėmimas..... | 107 |
| 11 | Aukšto slėgio plovyklos įjungimas ir išjungimas..... | 107 |
| 12 | Aukšto slėgio plovyklos ir akumulatoriaus patikra..... | 108 |
| 13 | Darbas su aukšto slėgio plovykla..... | 108 |
| 14 | Po darbo..... | 109 |
| 15 | Pernėšimas..... | 110 |
| 16 | sandėliuojate..... | 110 |
| 17 | Valymas..... | 111 |
| 18 | Priežiūra..... | 112 |
| 19 | Remontas..... | 112 |
| 20 | Gedimų šalinimas..... | 112 |
| 21 | Techniniai daviniai..... | 114 |
| 22 | Atsarginės dalys ir priedai..... | 115 |
| 23 | Utilizavimas..... | 115 |
| 24 | ES- atitikties sertifikatas..... | 115 |
| 25 | UKCA atitikties deklaracija..... | 116 |

26 Adresai..... 116**1 Pratarinė**

Mielos pirkėjos, mieli pirkėjai,

džiaugiamės, kad pasirinkote STIHL. Mes kuriame ir gaminame aukščiausios kokybės gaminius, kurie atitinka mūsų klientų poreikius. Taip atsiranda net kraštutinėms sąlygoms labai patikimi gaminiai.

STIHL taip pat labai svarbi aukšta klientų aptarnavimo kokybė. Mūsų specializuotos prekybos vietos garantuoja kompetentingas konsultacijas ir mokymus bei visapusišką techninę pagalbą.

STIHL aiškiai pašisako už tvarų ir atsakingą požiūrį į gamtą. Ši naudojimo instrukcija padės Jums ilgą STIHL įrenginio tarnavimo laikotarpį naudoti jį saugiai ir saugant aplinką.

Dėkojame už Jūsų pasitikėjimą ir linkime, kad STIHL gaminys Jus džiugintų.



Dr. Nikolas Stihl

SVARBU! PRIEŠ NAUDODAMI PERSKAITYKITE IR IŠSAUGOKITE.

2 Apie šią naudojimo instrukciją**2.1 Taikomi dokumentai**

Galioja vietinės saugos taisyklės.

- ▶ Be šios naudojimo instrukcijos reikia perskaityti, suprasti ir išsaugoti toliau išvardytus dokumentus:
 - STIHL AP akumulatoriaus saugos nurodymus
 - kroviklių STIHL AL 101, 301, 301-4, 500 naudojimo instrukciją,
 - STIHL akumuliatorių ir gaminių su įmontuotu akumuliatoriumi saugos informaciją: www.stihl.com/safety-data-sheets
 - naudojamo priedo naudojimo instrukciją ir pakuotę;
 - naudojamos valymo priemonės naudojimo instrukciją ir pakuotę

Daugiau informacijos apie „STIHL connected“, suderinamus gaminius ir DUK rasite adresu www.connect.stihl.com arba jums ją suteiks STIHL prekybos atstovas.

„Bluetooth®“ žodinis prekių ženklas ir vaizdiniai prekių ženklai (logotipai) yra „Bluetooth SIG, Inc.“ priklausantys registruotieji prekių ženklai. Šį žodinį prekių ženklą / vaizdinius prekių ženklus STIHL naudoja pagal licenciją.

Akumulatoriuose  yra „Bluetooth®“ radijo ryšio sąsaja. Būtina atkreipti dėmesį į vietinius naudojimo apribojimus (pavyzdžiui, lėktuvuose ar ligoninėse).

2.2 Perspėjimų tekste žymėjimas**PAVOJUS**

- Nuoroda apie pavojus, kurie sukelia sunkius sužeidimus ar mirtį.
 - ▶ Išvardintos priemonės gali padėti išvengti sunkių sužeidimų ar mirties atvejų.

**ISPEJIMAS**

- Nuoroda apie pavojus, kurie gali sukelti sunkius ar mirtinus **sužeidimus**.
 - ▶ Išvardintos priemonės gali padėti išvengti sunkių sužeidimų ar mirties atvejų.

PRANESIMAS

- Nuroda apie galimus pavojus, kurie gali padaryti turtinę žalą.
 - ▶ Išvardintos priemonės gali padėti išvengti turtinės žalos.

2.3 Simboliai tekste

Šis simbolis nukreipia į skyrių šioje naudojimo instrukcijoje.

3 Apžvalga

3.1 Aukšto slėgio plovykla ir akumulatorius

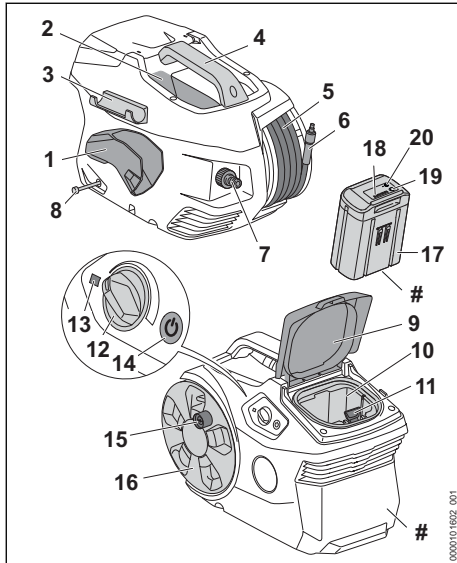

- 1 Laikiklis**
Laikiklis skirtas purškimo pistoletui laikyti.
- 2 Lentynėlė**
Lentynėlė skirta komplektacijoje esančiam purkštukui laikyti.
- 3 Laikiklis**
Laikiklis skirtas purškimo vamzdžiui laikyti.
- 4 Rankena**
Rankena skirta aukšto slėgio plovyklai nešti.
- 5 Aukšto slėgio žarna**
Aukšto slėgio žarna nukreipia vandenį iš aukšto slėgio siurblio į purškimo pistoletą.
- 6 Atvamzdis**
Atvamzdis jungia aukšto slėgio žarną ir purškimo pistoletą.
- 7 Atvamzdis**
Atvamzdis skirtas vandens žarnai prijungti.
- 8 Valymo priemonės žarna**
Valymo priemonės žarna naudojama valymo priemonei įsiurbti.
- 9 Atlenkiamasis dangtis**
Atlenkiamuoju dangčiu uždaromas akumulatoriaus dėklas.

10 Akumulatoriaus dėklas

Į akumulatoriaus dėklą dedamas akumulatorius.

11 Fiksavimo klavišas

Fiksavimo klavišas laiko akumuliatorių akumulatoriaus dėkle.

12 Sukamasis reguliatorius

Sukamasis reguliatorius skirtas darbiniam slėgiui ir vandens kiekiui nustatyti.

13 Šviesos diodas

Šviesos diodas parodo aukšto slėgio plovyklos būseną.

14 Mygtukas

Mygtukas skirtas aukšto slėgio plovyklai įjungti ir išjungti.

15 Rankena

Rankena skirta žarnos ritei sukti.

16 Žarnos ritė

Žarnos ritė skirta aukšto slėgio žarnai suvynioti.

17 Akumulatorius

Akumulatorius tiekia aukšto slėgio plovyklai energiją.

18 Šviesos diodai

Šviesos diodai rodo akumulatoriaus įkrovos lygį ir triktis.

19 Mygtukas

Mygtuku įjungiami akumulatoriaus šviesos diodai. Jis aktyvina ir išaktyvina „Bluetooth®“ radijo ryšio sąsają (jei yra).

20 Šviesos diodas „BLUETOOTH®“ (tik akumulatoriuose su @)

Šviesos diodas rodo „Bluetooth®“ radijo ryšio sąsajos aktyvinimą ir išaktyvinimą.

Specifikacijų lentelė su įrenginio numeriu

3.2 Purškimo įranga

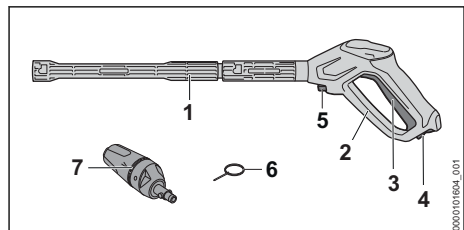

1 Purškimo vamzdis

Purškimo vamzdis jungia purškimo pistoletą į purkštuką.

2 Purškimo pistoletas

Purškimo pistoletas skirtas purškimo įrangai laikyti ir nukreipti.

3 Svirtelė

Svirtelė atidaro ir uždaro purškimo pistoleto vožtuvą. Svirtelė paleidžia ir sustabdo vandens srovę.

4 Fiksavimo svirtis

Fiksavimo svirtis atblokuoja svirtelę.

5 Fiksavimo klavišas

Fiksavimo klavišas laiko atvamzdį purškimo pistoleto.

6 Valymo adata

Valymo adata skirta purkštukams valyti.

7 3 funkcijas atliekantis purkštukas

3 funkcijas atliekanti purkštuką sudaro plokščiasrautis purkštukas, rotorinis purkštukas ir srovinis purkštukas, kuriuo valant galima naudoti valymo priemones.

3.3 Simboliai

Ant aukšto slėgio plovkylos, purškimo įrangos ir akumulatoriaus galintys būti simboliai reiškia:



Šioje padėtyje fiksavimo svirtis atblokuoja svirtelę.



Šioje padėtyje fiksavimo svirtis užblokuoja svirtelę.



Šis gaminys naudojamas su STIHL akumulatoriumi. Leistini akumulatoriai nurodyti šioje naudojimo instrukcijoje.



1 šviesos diodas šviečia raudonai. Akumulatorius per šiltas arba per šalutas.



4 šviesos diodai mirksi raudonai. Akumulatoriaus triktis.



Garantuotasis garso galios lygis pagal direktyvą 2000/14/EB, nurodytas dB(A), kad būtų galima palyginti gaminių spinduliuojamą triukšmą.



Akumulatoriuje yra „Bluetooth®“ radijo ryšio sąsaja, leidžianti jį susieti su „STIHL connected“ programėle.



Informacija šalia simbolio nurodo akumulatoriaus energijos kiekį pagal elementų gamintojo specifikaciją. Naudojant įrenginį, turimas energijos kiekis yra mažesnis.



Neišmesti gaminio kartu su buitinėmis atliekomis.



Šie simboliai žymi originalias STIHL atsargines dalis ir originalius STIHL priedus.

4 Saugumo nurodymai

4.1 Įspėjamieji simboliai

Įspėjamieji simboliai ant aukšto slėgio plovkylos arba akumulatoriaus reiškia:



Laikykites saugos nurodymų ir imkitės priemonių jiems įgyvendinti.



Perskaitykite, supraskite ir saugokite naudojimo instrukciją.



Užsidėkite apsauginius akinius.



- Nekreipti vandens čiurkšlės į asmenis ir gyvūnus.
- Nekreipti vandens čiurkšlės į elektros įrangą, elektros jungtis, kištukinius lizdus ir elektros srovę tiekiančias linijas.
- Nekreipti vandens čiurkšlės į elektros prietaisus ir aukšto slėgio plovyklą.



Aukšto slėgio plovkylos nejungti tiesiai prie geriamo vandens tinklo.



Nutraukus darbą, transportuojant, sandėliuojant, atliekant techninę priežiūrą ar remontą, aukšto slėgio plovyklą reikia išjungti.



Nenaudoti, netransportuoti ir nelaikyti aukšto slėgio plovkylos žemesnėje nei 0 °C.



Nutraukus darbą, įrenginį transportuojant, padedant laikyti, remontuojant ar atliekant techninės priežiūros darbus, išimti akumulatorių.



Akumulatorių saugokite nuo karščio ir ugnies.



Akumulatoriaus nenardinti į skysčius.

4.2 Naudojimas pagal paskirtį

Aukšto slėgio plovykla STIHL REA 100.0 PLUS skirta, pvz., transporto priemonėms, priekaboms, terasoms, keliams ir fasadams valyti.

Aukšto slėgio plovykla neskirta komerciniam naudojimui.

Aukšto slėgio plovyklą galima naudoti lyjant lietui.

Aukšto slėgio plovyklą maitina STIHL AP akumulatorius.

Akumulatorius su  leidžia derinant su „STIHL connected“ programėle gaminį pritaikyti individualiam naudotojui ir taikant „Bluetooth®“ technologiją persiųsti informaciją apie akumulatorių.

▲ ISPEJIMAS

- Akumulatoriai, kurių STIHL neleido naudoti su aukšto slėgio plovykle, gali sukelti gaisrą arba sprogti. Žmonės gali būti sunkiai ar mirtinai sužaloti arba galima patirti materialinės žalos.
 - ▶ Aukšto slėgio plovyklą naudoti su akumulatoriumi STIHL AP.
- Jei aukšto slėgio plovyklą arba akumulatorius naudojami ne pagal paskirtį, žmonės gali būti sunkiai ar mirtinai sužaloti arba gali būti padaryta materialinės žalos.
 - ▶ Aukšto slėgio plovyklą ir akumulatorių naudoti taip, kaip aprašyta šioje naudojimo instrukcijoje.
 - ▶ Aukšto slėgio plovyklą naudoti taip, kaip aprašyta šioje naudojimo instrukcijoje.
 - ▶ Akumulatorių naudoti taip, kaip aprašyta šioje naudojimo instrukcijoje, „STIHL connected“ programėlėje ir interneto svetainėje www.connect.stihl.com/.

Aukšto slėgio plovyklą STIHL REA 100.0 PLUS skirta šiems tikslams:

- asbesto cementui ir panašioms paviršiams valyti;
- dažais su švinu nudažytiems ar nulakuotiems paviršiams valyti;
- su maisto produktais besiliečiantiems paviršiams valyti;
- pačiai aukšto slėgio plovyklai valyti.

4.3 Naudotojui taikomi reikalavimai

▲ ISPEJIMAS

- Neinstrukuoti naudotojai negali atpažinti ar įvertinti aukšto slėgio plovklos ir akumulatoriaus keliamus pavojų. Naudotojas ar kiti asmenys gali būti sunkiai ar mirtinai sužaloti.
 - ▶ Perskaitykite, supraskite ir saugokite naudojimo instrukciją.



- ▶ Jei aukšto slėgio plovyklą ar akumulatorius bus perduota kitam asmeniui: kartu perduoti ir naudojimo instrukciją.
- ▶ Įsitikinti, kad naudotojas atitinka toliau išvardytus reikalavimus:
 - Naudotojas yra pailsėjęs.

– Šį įrenginį ir akumulatorių draudžiama naudoti asmenims (įskaitant vaikus), kurių fiziniai, jutiminiai ar protiniai gebėjimai silpnesni arba kurie turi mažiau patirties ir žinių.

- Naudotojas gali atpažinti ir įvertinti aukšto slėgio plovklos ir akumulatoriaus keliamus pavojus.

– Naudotojas yra pilnametis arba kitas asmuo naudotoją prižiūri ir išmoko profesijos pagal šalies taisykles.

– Prieš pirmą kartą naudojant aukšto slėgio plovyklą, naudotoją instruktavo STIHL prekybos atstovas arba kvalifikuotas asmuo.

- Naudotojas nėra išgėręs alkoholio, vaistų arba vartojęs narkotikų.
- ▶ Jei kyla neaiškumų: kreiptis į STIHL prekybos atstovą.

4.4 Drabužiai ir įranga

▲ ISPEJIMAS

- Darbo metu gali būti dideliu greičiu pakelti nuo žemės ir dideliu greičiu nusviesti. Naudotojas gali būti sužeistas.



- ▶ Vilkėti gerai priglundančius apsauginius drabužius. Tinkami apsauginiai akiniai yra patikrinti pagal normą EN 166 arba atsižvelgiant į šalies nurodymus ir su atitinkamu žymėjimu yra prekyboje.
- ▶ Dėvėti rūbus ilgomis rankovėmis ir mūvėti ilgas kelnes.

- Dirbant gali susidaryti aerozoliai. Įkvėpti aerozoliai gali pakenkti sveikatai ir iššaukti alergines reakcijas.
 - ▶ Atlikti rizikos vertinimą, atsižvelgiant į valomą paviršių ir jo aplinką.
 - ▶ Jei rizikos vertinimas parodys, kad susidaro aerozoliai: užsidėti FFP2 arba panašios apsaugos klasės kvėpavimo apsaugos kaukę.
- Jeigu naudotojas avi netinkama avalyne, jis gali paslysti. Naudotojas gali būti sužeistas.
 - ▶ Avėti tvirtus, uždarus batus su neslidžiais padais.

4.5 Darbo vieta ir aplinka

4.5.1 Aukšto slėgio plovykla

▲ ISPEJIMAS

- Pašaliniai asmenys, vaikai ir gyvūnai gali nesuprasti ir neįvertinti aukšto slėgio plovyklos ir jos nusviestų daiktų sukeliamų pavojų svarbos. Pašaliniai asmenys, vaikai ir gyvūnai gali būti sunkiai sužaloti, taip pat gali būti padaryta materialinės žalos.
 - ▶ Pasirūpinti, kad pašaliniai asmenys, vaikai ir gyvūnai būtų atokiai nuo darbo zonos.
 - ▶ Aukšto slėgio plovyklos nepalikti be priežiūros.
 - ▶ Užtikrinti, kad su aukšto slėgio plovykla negalėtų žaisti vaikai.
- Aukšto slėgio plovyklos elektrinės konstrukcinės dalys gali kibirkščiuoti. Degioje arba sprogyje aplinkoje kibirkštys gali sukelti gaisrus ir sprogimus. Žmonės gali būti sunkiai ar mirtinai sužaloti arba galima patirti materialinės žalos.
 - ▶ Nedirbti degioje ir sprogyje aplinkoje.

4.5.2 Akumulatorius

▲ ISPEJIMAS

- Pašaliniai asmenys, vaikai ir gyvūnai gali nesuprasti ir neįvertinti akumulatoriaus keliamų pavojų. Pašaliniai asmenys, vaikai ir gyvūnai gali būti sunkiai sužaloti.
 - ▶ Pasirūpinti, kad pašaliniai asmenys, vaikai ir gyvūnai būtų atokiai.
 - ▶ Akumulatoriaus nepalikti be priežiūros.

- ▶ Užtikrinti, kad su akumulatoriumi negalėtų žaisti vaikai.
- Akumulatorius nėra apsaugotas nuo visų aplinkos poveikių. Jei akumulatorius yra veikiamas atitinkamų aplinkos sąlygų, jis gali užsidegti, sprogti arba būti visiškai sugadintas. Žmonės gali būti sunkiai sužaloti arba galima patirti materialinės žalos.



- ▶ Akumuliatorių saugoti nuo karščio ir ugnies.
- ▶ Akumulatoriaus nemesti į ugnį.

- ▶ Nekrauti, nenaudoti ir nelaikyti akumulatoriaus neleistiname temperatūrų diapazone,  21.3.



- ▶ Akumulatoriaus nenardinti į skysčius

- ▶ Akumuliatorių laikykite atokiai nuo mažų metalinių daiktų.
- ▶ Akumulatoriaus neveikti aukštu slėgiu.
- ▶ Akumulatoriaus nedėti į mikrobangų krosnelę.
- ▶ Akumuliatorių saugoti nuo chemikalų ir druskų.

4.6 Saugi būklė

4.6.1 Aukšto slėgio plovykla

- Aukšto slėgio plovykla yra saugios būklės, jei įvykdytos šios sąlygos:
- Aukšto slėgio plovykla neapgadinta.
 - Atlenkiamasis dangtis uždarytas ir neapgadintas.
 - Aukšto slėgio žarna, rankena, movos ir purškimo įranga neapgadinta.
 - Purškimo įranga tinkamai sumontuota.
 - Aukšto slėgio plovykla yra švari.
 - Purškimo įranga yra švari.
 - Valdymo elementai veikia ir nėra pakeisti.
 - Sumontuoti originalūs šios aukšto slėgio plovyklos STIHL priedai.
 - Priedai tinkamai primontuoti.

▲ ISPEJIMAS

- Nesaugios būklės konstrukcinės dalys nebegali tinkamai veikti, o saugos įtaisai gali neveikti. Žmonės gali būti sunkiai sužaloti arba žūti.
 - ▶ Dirbti su neapgadinta aukšto slėgio plovykla.
 - ▶ Dirbti su neapgadinta aukšto slėgio žarna, neapgadintomis movomis ir neapgadinta purškimo įranga.
 - ▶ Purškimo įrangą sumontuoti taip, kaip aprašyta šioje naudojimo instrukcijoje.

- ▶ Jei aukšto slėgio plovykla nešvari: išvalyti aukšto slėgio plovyklą.
- ▶ Jei purškimo įranga nešvari: išvalyti purškimo įrangą.
- ▶ Jei akumulatoriaus dėklas šlapias arba drėgnas: akumulatoriaus dėklą išdžiovinti.
- ▶ Nekeisti aukšto slėgio plovyklos.
- ▶ Jei valdymo elementai neveikia: nedirbti su aukšto slėgio plovykla.
- ▶ Sumontuoti originalius šios aukšto slėgio plovyklos STIHL priedus.
- ▶ Priedus montuokite taip, kaip aprašyta šioje naudojimo instrukcijoje arba priedo naudojimo instrukcijoje.
- ▶ Nekišti jokių daiktų į aukšto slėgio plovyklos angas.
- ▶ Pakeiskite nusidėvėjusius arba apgadintus informacinius ženklus.
- ▶ Jei kyla neaiškumų: kreipkitės į STIHL prekybos atstovą.

4.6.2 Akumulatorius

Akumulatorius yra saugios būklės, jei įvykdytos šios sąlygos:

- Akumulatorius yra nepažeistas.
- Akumulatorius yra švarus ir sausas.
- Akumulatorius veikia ir nepakeista jo konstrukcija.

▲ ISPEJIMAS

- Nesaugios būklės akumulatorius nebegali saugiai veikti. Žmonės gali būti sunkiai sužaloti.
 - ▶ Dirbti su nepažeistu ir veikiančiu akumulatoriumi.
 - ▶ Neįkrauti sugedusio ar pažeisto akumulatoriaus.
 - ▶ Jei akumulatorius nešvarus: akumuliatorių nuvalyti.
 - ▶ Neliesti akumulatoriaus drėgnomis rankomis.
 - ▶ Jeigu akumulatorius šlapias arba drėgnas: akumuliatorių išdžiovinti,  21.4.
 - ▶ Nepakeista akumulatoriaus konstrukcija.
 - ▶ Nekiškite jokių daiktų į akumulatoriaus angas.
 - ▶ Nejunkite akumulatoriaus kontaktų su metaliniais daiktais ir trumpuoju jungimu.
 - ▶ Akumulatoriaus neatidarinėti.
 - ▶ Pakeiskite nusidėvėjusius arba apgadintus informacinius ženklus.
- Iš pažeisto akumulatoriaus gali ištekėti skystis. Ant odos ar į akis patekęs skystis gali sudirginti odą ar akis.
 - ▶ Stenkitės neprisiliesti prie skysčio.

- ▶ Jei šių medžiagų pateko ant odos: atitinkamas odos vietas nuplaukite dideliu kiekiu vandens ir muilu.
- ▶ Jei šių medžiagų pateko į akis: akis mažiausiai 15 minučių skalaukite dideliu kiekiu vandens ir kreipkitės į gydytoją.
- Pažeistas arba sugedęs akumulatorius gali skleisti nemalonų kvapą, rūkti arba degti. Žmonės gali būti sunkiai ar mirtinai sužaloti arba galima patirti materialinės žalos.
 - ▶ Jei iš akumulatoriaus sklinda neįprastas kvapas arba dūmai: nenaudoti akumulatoriaus ir laikyti atokiai nuo degių medžiagų.
 - ▶ Jei akumulatorius užsidega: pabandyti akumuliatorių užgesinti gesintuvu arba vandeniui.

4.7 Dirbant

▲ ISPEJIMAS

- Tam tikrose situacijose naudotojas nebegali susikaupti dirbti. Naudotojas gali užkliūti, nugriūti ir sunkiai susižeisti.
 - ▶ Dirbkite ramiai ir apdairiai.
 - ▶ Kai šviesos ir matomumo sąlygos blogos: Nedirbti su aukšto slėgio plovykla.
 - ▶ Su aukšto slėgio plovykla dirbti vienam.
 - ▶ Atkreipkite dėmesį į kliūtis.
 - ▶ Dirbti stovint ant žemės ir išlaikyti pusiausvyrą. Jei reikia dirbti aukščiau: naudoti pastolius ar kitą saugią įrangą.
 - ▶ Pasireiškus nuovargio požymiams, padarykite pertrauką.
- Jei dirbant aukšto slėgio plovykla elgiasi kitaip arba neįprastai, ji gali būti saugos neatitinkančios būklės. Žmonės gali būti sunkiai sužaloti arba galima patirti materialinės žalos.
 - ▶ Baikite darbą, išimti akumuliatorių ir kreiptis į STIHL prekybos atstovą.
 - ▶ Aukšto slėgio plovyklą eksploatuoti stovint.
 - ▶ Aukšto slėgio plovyklos neuždengti, kad būtų užtikrinti pakankami aušinamojo oro mainai.
- Jei purškimo pistoleto svirtis atleidžiama, aukšto slėgio siurblys išsijungia automatiškai ir vanduo iš purkštuko nebeteka. Aukšto slėgio plovykla veikia parengties režimu bei lieka ir toliau įjungta. Jei purškimo pistoleto svirtis nuspaudžiama, aukšto slėgio siurblys vėl automatiškai įsijungia ir vanduo iš purkštuko nebeteka. Žmonės gali būti sunkiai sužaloti arba galima patirti materialinės žalos.
 - ▶ Kai nedirbate: užblokuokite purškimo pistoleto svirtį.



► Išjungti aukšto slėgio plovyklą.

- Išimti akumuliatorių.
- Esant žemesnei nei 0 °C temperatūrai, gali užšalti vanduo ant paviršių, kuriuos reikia išvalyti, ir aukšto slėgio plovyklos konstrukcinėse dalyse. Naudotojas gali paslysti, suklupti ir sunkiai susižeisti. Galima patirti materialinės žalos.
 - Nenaudoti aukšto slėgio plovyklos žemesnėje nei 0 °C.
- Jei patraukiama už aukšto slėgio arba vandens žarnos, aukšto slėgio plovyklą gali pajudėti ir apvirsti. Galima patirti materialinės žalos.
 - Netraukti už aukšto slėgio žarnos arba vandens žarnos.
- Jei aukšto slėgio plovyklą stovi ant nuožulnais, nelygaus arba nepritvirtinto paviršiaus, ji gali pajudėti ir apvirsti. Galima patirti materialinės žalos.
 - Aukšto slėgio plovyklą statyti ant horizontalaus, lygaus ir pritvirtinto paviršiaus.
- Jei dirbama aukštyje, aukšto slėgio plovyklą arba purškimo įrangą gali nukristi. Žmonės gali būti sunkiai sužaloti arba galima patirti materialinės žalos.
 - Naudoti darbinę kėlimo platformą arba saugų karkasą.
 - Aukšto slėgio plovyklos nestatyti ant darbinės kėlimo platformos arba karkaso.
 - Jei aukšto slėgio žarna yra nepakankamo ilgio: Aukšto slėgio žarną prailginti aukšto slėgio žarnos ilgintuvu.
 - Apsaugoti purškimo įrangą, kad nenukristų.
- Vandens čiurkšlė iš paviršių gali išplauti asbesto pluoštą. Išdžiuvus asbesto pluoštas gali pasiskirstyti ore ir būti įkvėptas. Dėl įkvėpto asbesto pluošto gali sutrikti sveikata.
 - Nevalyti asbestinių paviršių.
- Vandens čiurkšlė gali nuplauti nuo transporto priemonių arba mašinų alyvą. Alyvuotas vanduo gali patekti į gruntą, vandens telkinius arba kanalizaciją. Keliamas pavojus aplinkai.
 - Transporto priemonės arba mašinos valyti tik vietose su alyvos skirtuvu vandens nuotake.
- Vandens čiurkšlė kartu su dažais, kurių sudėtyje yra švino, gali sudaryti aerozolius ir vandenį, kurių sudėtyje yra švino. Aerozoliai ir vanduo, kurių sudėtyje yra švino, gali patekti į gruntą, vandens telkinius arba kanalizaciją. Įkvėpti aerozoliai gali pakenkti sveikatai ir iššaukti alergines reakcijas. Keliamas pavojus aplinkai.

- Dažais, kurių sudėtyje yra švino, nudažytų arba nulakuotų paviršių nevalyti.
- Vandens čiurkšlė gali pažeisti jautrius paviršius. Galima patirti materialinės žalos.
 - Jautrių paviršių nevalyti rotaciniu purkštuku.
 - Jautrius guminius, medžiaginius, medinius ir panašius paviršius valyti su mažesniu darbinio slėgiu ir iš didesnio atstumo.
- Jei dirbant 3 funkcijas atliekantis purkštukas panardinamas į nešvarų vandenį ir eksploatuojamas, 3 funkcijas atliekantis purkštukas gali būti pažeistas.
 - Nedirbti su 3 funkcijas atliekančiu purkštuku, kai paduodamas nešvarus vanduo.
 - Jei valomas bakelis: Ištuštinti bakelį ir valant vandeniui leisti nutekėti.
- Įsuirbti labai degūs ir sprogūs skysčiai gali sukelti gaisrą bei sprogimą. Žmonės gali būti sunkiai ar mirtinai sužaloti arba galima patirti materialinės žalos.
 - Labai degių arba sprogių skysčių nesuirbti ir nepurkšti.
- Įsuirbti dirginantys, ėsdinantys ir nuodingi skysčiai gali kelti pavojų sveikatai bei apgandinti aukšto slėgio plovyklos konstrukcines dalis. Žmonės gali būti sunkiai ar mirtinai sužaloti arba galima patirti materialinės žalos.
 - Dirginančių, ėsdinančių arba nuodingų skysčių nesuirbti ir nepurkšti.
- Stipri vandens čiurkšlė gali sunkiai sužaloti asmenis bei gyvūnus ir padaryti materialinės žalos.



► Nekreipti vandens čiurkšlės į asmenis ir gyvūnus.

- Nenukreipti vandens čiurkšlės į blogai matomas vietas.
- Nevalyti vilkimų drabužių.
- Nevalyti avimų batų.
- Jei elektros įranga, elektros jungtys, kištukiniai lizdai ir elektros srovę tiekiančios linijos kontaktuoja su vandeniu, gali įvykti elektros smūgis. Žmonės gali būti sunkiai ar mirtinai sužaloti arba galima patirti materialinės žalos.
 - Nekreipti vandens čiurkšlės į elektros įrangą, elektros jungtis, kištukinius lizdus ir elektros srovę tiekiančias linijas.
- Jei elektros prietaisai kontaktuoja su vandeniu, gali įvykti elektros smūgis. Naudotojas gali būti sunkiai sužeistas arba mirti, gali būti padaryta turtinė žala.





- ▶ Nekreipti vandens čiuirkšlės į elektros prietaisus.

- ▶ Elektros prietaisus laikyti atokiau nuo darbo zonos.

- Stipri vandens srovė gali pažeisti aukšto slėgio plovyklą. Galima patirti materialinės žalos.



- ▶ Nekreipti vandens čiuirkšlės į aukšto slėgio plovyklą.

- Netinkamai nutiesta aukšto slėgio žarna gali būti pažeista. Dėl pažeidimo didelio slėgio veikiamas vanduo gali patekti į aplinką. Žmonės gali būti sunkiai sužaloti arba galima patirti materialinės žalos.

- ▶ Nekreipti vandens čiuirkšlės į aukšto slėgio žarną.

- ▶ Aukšto slėgio žarną nutieskite taip, kad ji nebūtų įtempta arba supainiota.

- ▶ Aukšto slėgio žarną nutieskite taip, kad ji nebūtų pažeista, sulenkta ar suspausta ir nesitrintų.

- ▶ Aukšto slėgio žarną apsaugoti nuo karščio, alyvos ir chemikalų.

- Netinkamai nutiesta vandens žarna gali būti pažeista, o asmenys gali už jos užkliūti. Gali būti sužeisti asmenys ir pažeista vandens žarna.

- ▶ Nekreipti vandens čiuirkšlės į vandens žarną.

- ▶ Vandens žarną nutiesti ir paženklinti taip, kad asmenys negalėtų už jos užkliūti.

- ▶ Vandens žarną nutiesti taip, kad ji nebūtų įtempta arba supainiota.

- ▶ Vandens žarną nutiesti taip, kad ji nebūtų pažeista, sulenkta ar suspausta ir nesitrintų.

- ▶ Vandens žarną apsaugoti nuo karščio, alyvos ir chemikalų.

- Stipri vandens čiuirkšlė sukelia pasipriešinimo jėgą. Dėl atsiradusios pasipriešinimo jėgos naudotojas gali nesuvaldyti purškimo įrangos. Naudotojas gali būti sunkiai sužalotas arba galima patirti materialinės žalos.

- ▶ Purškimo pistoletą tvirtai laikyti abiem rankom.

- ▶ Dirbti taip, kaip aprašyta šioje naudojimo instrukcijoje.

4.8 Plovimo priemonės

▲ ISPEJIMAS

- Jei valymo priemonės pateks ant odos ar į akis, ji gali sudirginti odą ar akis.

- ▶ Laikytis valymo priemonės naudojimo instrukcijos.
- ▶ Vengti kontakto su valymo priemonėmis.
- ▶ Jei šių medžiagų pateko ant odos: atitinkamas odos vietas nuplaukite dideliu kiekiu vandens ir muilu.
- ▶ Jei šių medžiagų pateko į akis: akis mažiau siai 15 minučių skalauti dideliu kiekiu vandens ir kreiptis į gydytoją.
- Neteisingos ar netinkamos valymo priemonės gali sugadinti slėginę plovimo mašiną arba valomo objekto paviršius ir pakenkti aplinkai.
 - ▶ STIHL rekomenduoja naudoti originalias STIHL valymo priemones.
 - ▶ Laikytis valymo priemonės naudojimo instrukcijos.
 - ▶ Jei kyla neaiškumų: kreiptis į STIHL prekybos atstovą.

4.9 Vandens prijungimas

▲ ISPEJIMAS

- Atleidus purškimo pistoleto svirtelę, vandens žarnoje susidaro atgalinis smūgis. Dėl atgalinio smūgio nešvarus vanduo gali būti išspausintas atgal į geriamojo vandens tinklą. Geriamasis vanduo gali būti užterštas.



- ▶ Aukšto slėgio plovyklos nejungti tiesiai prie geriamo vandens tinklo.

- ▶ Laikykites vandens tiekimo įmonės nuostatų. Jei reikia, prijungdami prie geriamojo vandens sistemos naudokite tinkamą sistemos atskyrimą (pvz., Atbulinio srauto prevenciją).
- Nešvarus arba smėlėtas vanduo gali apgadinti aukšto slėgio plovyklos konstrukcines dalis.
 - ▶ Naudoti švarų vandenį.
 - ▶ Jei naudojamas nešvarus arba smėlėtas vanduo: aukšto slėgio plovyklą eksploatuoti su vandens filtru.
- Jei į aukšto slėgio plovyklą tiekama per mažai vandens, gali būti pažeistos aukšto slėgio plovyklos konstrukcinės dalys.
 - ▶ Iki galo atsukti vandens čiaupą.
 - ▶ Įsitikinti, kad į aukšto slėgio plovyklą tiekama pakankamai vandens. 📖 21.1.

4.10 Pertešimas

4.10.1 Aukšto slėgio plovykla

▲ ISPEJIMAS

- Transportuojama aukšto slėgio plovykla gali apvirsti arba judėti. Asmenys gali būti sužaloti arba galima patirti materialinės žalos.

- ▶ Užblokuokite purškimo pistoleto svirtį.



- ▶ Išjungti aukšto slėgio plovyklą.



- ▶ Išimti akumuliatorių.

- ▶ Aukšto slėgio plovyklą įtemptais diržais, diržais ar tinklu pritvirtinti taip, kad ji negalėtų apvirsti ar judėti.

- Jei temperatūra žemesnė nei 0 °C, vanduo aukšto slėgio plovyklos konstrukcinėse dalyse gali užšalti. Aukšto slėgio plovykla gali sugesti.

- ▶ Ištuštinti aukšto slėgio žarną ir purškimo įrangą.



- ▶ Jei aukšto slėgio plovyklos negalima transportuoti apsaugojus nuo šalčio: aukšto slėgio plovyklą apsaugoti apsaugos nuo šalčio priemone glikolio pagrindu.

4.10.2 Akumulatorius

▲ ISPEJIMAS

- Akumulatorius nėra apsaugotas nuo visų aplinkos poveikių. Jei akumulatorius bus veikiamas tam tikrų aplinkos sąlygų, akumulatorius gali būti apgadinintas, taip patiriant materialinės žalos.

- ▶ Pažeisto akumulatoriaus negalima gabenti.

- Gabenant akumulatorius gali apvirsti arba judėti. Žmonės gali būti sužaloti arba galima patirti materialinės žalos.

- ▶ Supakuokite akumuliatorių taip, kad jis negalėtų judėti pakuotėje arba transportavimo dėkle.

- ▶ Pakuotę pritvirtinti taip, kad ji negalėtų judėti.

4.11 sandėliuojate

4.11.1 Aukšto slėgio plovykla

▲ ISPEJIMAS

- Vaikai gali nežinoti ir neįvertinti aukšto slėgio plovyklos keliamų pavojų. Vaikai gali būti sunkiai sužaloti.

- ▶ Užblokuoti purškimo pistoleto svirtį.



- ▶ Išjungti aukšto slėgio plovyklą.



- ▶ Išimti akumuliatorių.

- ▶ Aukšto slėgio plovyklą laikyti taip, kad nepasiektų vaikai.

- Aukšto slėgio plovyklos elektros kontaktai ir metalinės dalys dėl drėgmės gali surūdyti. Aukšto slėgio plovykla gali sugesti.



- ▶ Išimti akumuliatorių.

- ▶ Aukšto slėgio plovyklą laikyti švarioje ir sausoje vietoje.

- Jei temperatūra žemesnė nei 0 °C, vanduo aukšto slėgio plovyklos konstrukcinėse dalyse gali užšalti. Aukšto slėgio plovykla gali sugesti.

- ▶ Ištuštinti aukšto slėgio žarną ir purškimo įrangą.



- ▶ Jei aukšto slėgio plovyklos negalima laikyti apsaugojus nuo šalčio: aukšto slėgio plovyklą apsaugoti apsaugos nuo šalčio priemone glikolio pagrindu.

4.11.2 Akumulatorius

▲ ISPEJIMAS

- Vaikai negali atpažinti ir įvertinti akumulatoriaus keliamų pavojų. Vaikai gali būti sunkiai sužaloti.

- ▶ Akumuliatorių laikykite vaikams nepasiekiamoje vietoje.

- Akumulatorius nėra apsaugotas nuo visų aplinkos poveikių. Jei akumuliatorių veiks tam tikros aplinkos sąlygos, akumulatorius gali visiškai sugesti.

- ▶ Akumuliatorių laikykite švarioje ir sausoje vietoje.

- ▶ Akumuliatorių laikykite uždaroje patalpoje.

- ▶ Akumuliatorių laikyti atskirai nuo aukšto slėgio plovyklos.

- ▶ Jei akumulatorius laikomas kroviklyje: ištraukite tinklo kištuką ir laikykite akumuliatorių įkrovę 40–60 % (šviečia 2 žali šviesos diodai).

- ▶ Nelaikykite akumulatoriaus neleidžiamame temperatūrų diapazone, 21.3.

4.12 Valymas, techninė priežiūra ir remontas

▲ ISPEJIMAS

- Jei atliekant valymo, techninės priežiūros ar remonto darbus akumulatorius yra įdėtas, aukšto slėgio plovyklą gali netikėtai įsijungti. Žmonės gali būti sunkiai sužaloti arba galima patirti materialinės žalos.

► Užblokuokite purškimo pistoleto svirtį.



► Išjungti aukšto slėgio plovyklą.



► Išimti akumulatorių.

- Aštrios valymo priemonės, valymas vandens srove ar smailiais daiktais gali sugadinti aukšto slėgio plovyklą arba akumulatorių. Jei aukšto slėgio plovyklą ar akumulatorius netinkamai valomi, komponentai nebegali tinkamai veikti, o saugos įtaisai gali neveikti. Žmonės gali būti sunkiai sužaloti.

► Aukšto slėgio plovyklą ir akumulatorių valyti taip, kaip aprašyta šioje naudojimo instrukcijoje.

- Jei aukšto slėgio plovyklą ar akumulatorius netinkamai techniškai prižiūrimi ar taisomi, komponentai nebegali tinkamai veikti, o saugos įtaisai gali neveikti. Žmonės gali būti sunkiai sužaloti arba žūti.
- Aukšto slėgio plovyklos ir akumulatoriaus patiems techniškai neprižiūrėti ir netaisyti.
- Jei aukšto slėgio plovyklai ar akumulatoriui reikalinga techninė priežiūra ar remontas: kreiptis į STIHL prekybos atstovą.

5 Aukšto slėgio plovyklos parengimas darbui

5.1 Aukšto slėgio plovyklos paruošimas naudoti

Kas kartą prieš pradėdant dirbti, reikia atlikti toliau nurodytus veiksmus:

- Įsitikinti, kad toliau išvardytos konstrukcinės dalys yra saugios eksploatuoti:
 - Aukšto slėgio plovyklą, aukšto slėgio žarna ir žarnos mova, [11](#) 4.6.1
 - Akumulatorius, [11](#) 4.6.2.
- Patikrinkite akumulatorių, [11](#) 12.2.
- Visiškai įkrauti akumulatorių, kaip aprašyta kroviklių STIHL AL 101, 301, 301-4, s500 naudojimo instrukcijoje.

- Nuvalyti aukšto slėgio plovyklą, [11](#) 17.
- Jei naudojamas vandens filtras: patikrinti, ar vandens filtras švarus, jei nešvarus, išvalyti, [11](#) 17.5.
- Aukšto slėgio plovyklą ant tvirto ir lygaus pagrindo pastatyti taip, kad ji nenuslystų ir neapvirštų.
- Nuo žarnos ritės visiškai nuvynioti aukšto slėgio žarną, [11](#) 13.2.
- Sumontuoti purškimo pistoletą, [11](#) 8.2.1.
- Sumontuoti purškimo vamzdį, [11](#) 8.3.1.
- Jei naudojamas purkštukas: sumontuoti purkštuką, [11](#) 8.4.1.
- Jei naudojama valymo priemonė: dirbti su valymo priemone, [11](#) 13.6.
- Prijungti vandenį, [11](#) 9.
- Patikrinkite valdymo elementus, [11](#) 12.1.
- Jei veiksmų negalima atlikti: nenaudoti aukšto slėgio plovyklos ir kreiptis į „STIHL“ prekybos atstovą.

5.2 Akumulatoriaus su „Bluetooth®“ radijo ryšio sąsaja susiejimas su „STIHL connected“ programa

- Mobiliajame galiniame įrenginyje aktyvinkite „Bluetooth®“ radijo ryšio sąsają.
- Akumulatoriuje aktyvinkite „Bluetooth®“ radijo ryšio sąsają, [11](#) 7.1.
- Iš „App Store“ į mobilųjį galinį įrenginį atsisiųsti „STIHL connected“ programą ir sukurti paskyrą.
- Atverti „STIHL connected“ programą ir prisijungti.
- Pridėti akumulatorių „STIHL connected“ programoje ir vykdyti ekrane rodomas instrukcijas.

Kaip susisiekti ir daugiau informacijos rasite adresu <https://support.stihl.com> arba „STIHL connected“ programoje.

Ar galima naudotis „STIHL connected“ programa, priklausau nuo rinkos.

6 Akumulatoriaus įkrovimas ir diodai

6.1 Akumulatoriaus įkrovimas

Įkrovimo trukmė priklauso nuo įvairių veiksnių, pvz., akumulatoriaus ar aplinkos temperatūros. Kad akumulatorius veiktų visu pajėgumu, būtina atkreipti dėmesį į rekomenduojamus temperatūros diapazonus, [11](#) 21.4. Faktinė įkrovimo trukmė gali skirtis nuo nurodytos įkrovimo truk-

mės. Įkrovimo trukmė nurodyta www.stihl.com/charging-times.

- ▶ Akumuliatorių įkraukite taip, kaip aprašyta kroviklių STIHL 101, 301, 301-4, 500 naudojimo instrukcijoje.

6.2 Įkrovos lygio patikra

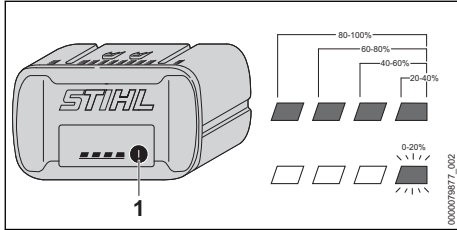

- ▶ Paspausti mygtuką (1). Šviesos diodai apie 5 sekundes dega žaliai ir parodo įkrovos būklę.
- ▶ Jei dešinysis šviesos diodas mirksi žaliai: įkrauti akumuliatorių.

6.3 Akumuliatoriaus šviesos diodai

Šviesos diodai gali parodyti akumuliatoriaus įkrovimo būklę arba triktį. Šviesos diodai gali šviesti arba mirksėti žalia arba raudona spalva.

Jei šviečia arba mirksi žali šviesos diodai, vadinasi, įkrauta.

- ▶ Jei raudoni šviesos diodai šviečia arba mirksi: pašalinkite triktis, 20.1. Aukšto slėgio ploviklos arba akumuliatoriaus triktis.

7 „Bluetooth®“ radijo ryšio sąsajos aktyvinimas ir pasyvinimas

7.1 „Bluetooth®“ radijo ryšio sąsajos aktyvinimas

- ▶ Jei akumuliatorių turi „Bluetooth®“ radijo ryšio sąsają: paspauskite mygtuką ir laikykite mažd. 3 sekundes, kol šviesos diodas „BLUETOOTH®“ šalia simbolio  pradės šviesti mėlyna spalva. Akumuliatoriaus „Bluetooth®“ radijo ryšio sąsaja aktyvinta.

7.2 „Bluetooth®“ radijo ryšio sąsajos išaktyvinimas

- ▶ Jei akumuliatorių turi „Bluetooth®“ radijo ryšio sąsają: paspauskite mygtuką ir laikykite, kol

šviesos diodas „BLUETOOTH®“ šalia simbolio  šešis kartus sumirksės mėlyna spalva. Akumuliatoriaus „Bluetooth®“ radijo ryšio sąsaja išaktyvinta.

8 Aukšto slėgio ploviklos surinkimas

8.1 Aukšto slėgio ploviklos surinkimas

Žarnos ritės rankenos montavimas

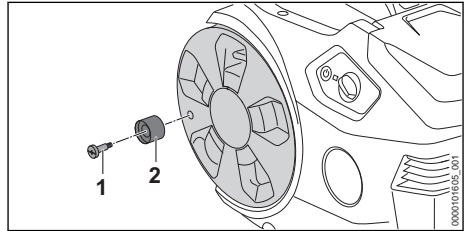

- ▶ Įkišti varžtą (1) į žarnos ritės rankeną (2).
- ▶ Įsukti varžtą (1) su žarnos ritės rankena (2) į žarnos ritę ir tvirtai priveržti.

Laikiklio montavimas

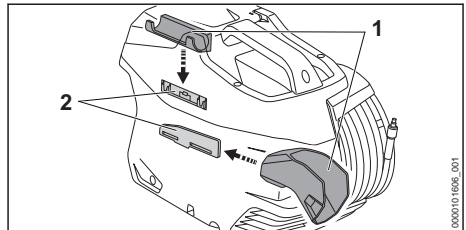

- ▶ Įkabinti laikiklį (1) į kreiptuvus (2). Laikikliai (1 ir 2) girdimai užsifiksuoja.

Purkštuko įdėjimas

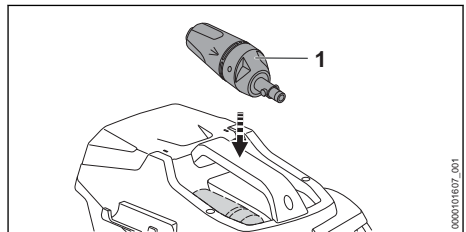

- ▶ Įdėti 3 funkcijas atliekantį purkštuką (1).

8.2 Purškimo pistoleto montavimas ir išmontavimas

8.2.1 Purškimo pistoleto montavimas

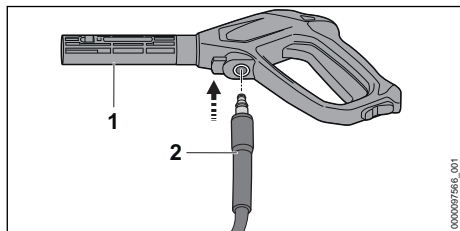

- ▶ Įstumti atvamzdį (2) į purškimo pistoletą (1). Atvamzdis (2) girdimai užsifiksuoja.
- ▶ Jei atvamzdį (2) sunku įstumti į purškimo pistoletą (1): atvamzdžio (2) sandariklį sutepti armatūrų tepalu.

8.2.2 Purškimo pistoleto išmontavimas

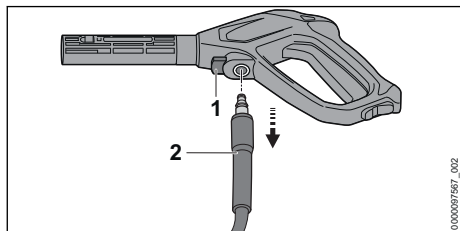

- ▶ Spauskite fiksavimo svirtį (1) ir laikykite nuspaustą.
- ▶ Ištraukti atvamzdį (2).

8.3 Purškimo vamzdžio montavimas ir išmontavimas

8.3.1 Purškimo vamzdžio montavimas

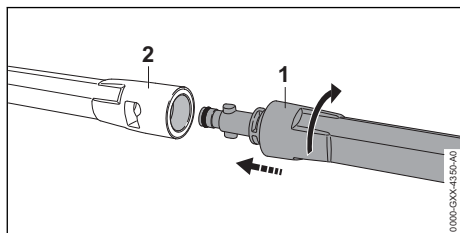

- ▶ Purškimo vamzdį (1) įstumti į purškimo pistoletą (2).
- ▶ Purškimo vamzdį (1) sukuti tol, kol jis užsifiksuos.
- ▶ Jei purškimo vamzdį (1) sunku įstumti į purškimo pistoletą (2): purškimo vamzdžio (1) sandariklį sutepti armatūrų tepalu.

8.3.2 Purškimo vamzdį nuimti

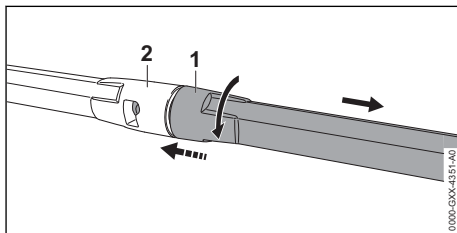

- ▶ Suspausti purškimo vamzdį (1) ir purškimo pistoletą (2) ir iki galo pasukti.
- ▶ Purškimo vamzdį (1) ištraukti iš purškimo pistoleto (2).

8.4 Purkštuko montavimas ir išmontavimas

8.4.1 Antgalių montavimas

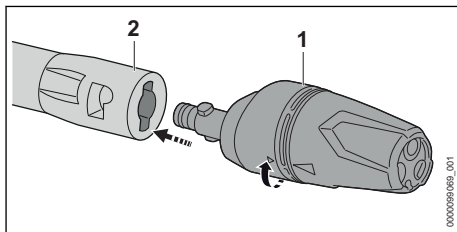

- ▶ Purkštuką (1) įstumti į purškimo vamzdį (2).
- ▶ Purkštuką (1) sukuti tol, kol jis užsifiksuos.
- ▶ Jei purkštuką (1) sunku įstumti į purškimo vamzdį (2): purkštuko (1) sandariklį patepti jungiamųjų detalių tepalu.

8.4.2 Purkštuko išmontavimas

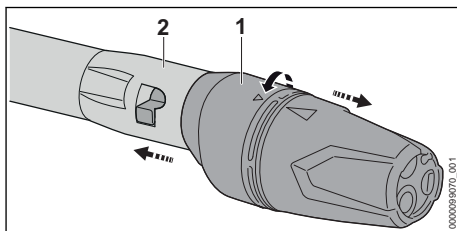

- ▶ Purkštuką (1) spausti prie purškimo vamzdžio (2) ir pasukti iki galo.
- ▶ Traukiant atskirti purkštuką (1) ir purškimo vamzdį (2).

9 Prijungimas prie vandens šaltinio

9.1 Aukšto slėgio plovyklos prijungimas prie vandentiekio tinklo

Vandens filtro prijungimas

Jei aukšto slėgio plovykla naudojama su smėlėtu vandeniu arba vandeniu iš cisternų, prie aukšto slėgio plovyklos reikia prijungti vandens filtrą. Vandens filtras iš vandens išfiltruoja smėlį bei nešvarumus ir taip apsaugo aukšto slėgio plovyklos dalis nuo sugadinimo.

Kai kuriose rinkose aukšto slėgio plovykla gali būti tiekiamas su vandens filtru.

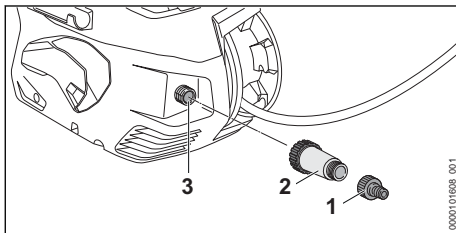

- ▶ Nusukti atvamzdį (1).
- ▶ Vandens filtrą (2) užsukti ant vandens jungties (3) ir priveržti ranka.
- ▶ Atvamzdį (1) užsukti ant vandens filtro (2) ir priveržti ranka.

Vandens žarnos prijungimas

Vandens žarna turi atitikti toliau aprašytus reikalavimus:

- Vandens žarnos skersmuo yra 1/2".
- Vandens žarna yra nuo 10 m iki 25 m ilgio.
- ▶ Vandens žarną prijungti prie vandens čiaupo.
- ▶ Visiškai atidaryti vandens čiaupą ir vandens žarną praplauti vandeniu. Smėlis ir nešvarumai išplaunami iš vandens žarnos. Iš vandens žarnos pašalinamas oras.
- ▶ Uždaryti vandens čiaupą.

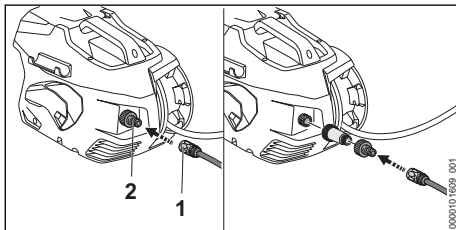

- ▶ Movą (1) užstumti ant atvamzdžio (2). Mova (1) girdimai užsifiksuoja.
- ▶ Visiškai atidaryti vandens čiaupą.

- ▶ Jei purškimo vamzdis prijungtas prie purškimo pistoleto: išmontuoti purškimo vamzdį.
- ▶ Purškimo pistoleto svirtelę spausti tol, kol iš purškimo pistoleto ims tekėti tolygi vandens srovė.
- ▶ Atleisti purškimo pistoleto svirtelę.
- ▶ Užblokuokite purškimo pistoleto svirtį.
- ▶ Sumontuoti purškimo vamzdį.
- ▶ Sumontuoti purkštuką.

Vandens žarnos nutraukimas

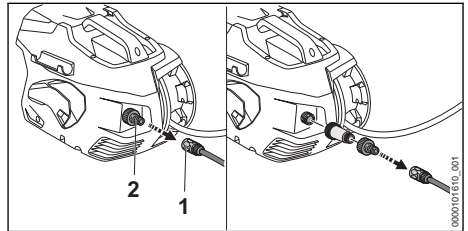

- ▶ Uždaryti vandens čiaupą.
- ▶ Movos atlaisvinimas: žiedą (1) patraukti arba pasukti ir laikyti.
- ▶ Nutraukti movą nuo atvamzdžio (2).

9.2 Aukšto slėgio plovyklos prijungimas prie kito vandens šaltinio

Aukšto slėgio plovykla gali įsiurbti vandenį iš lieptaus statinių, cisternų bei iš tekančio ar stovinčio vandens telkinio.

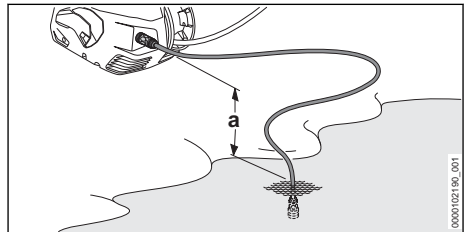

Kad ji galėtų įsiurbti vandenį, aukšto slėgio plovyklos ir vandens šaltinio aukščių skirtumas neturi viršyti didžiausiojo siurbimo aukščio (a), 21.1.

Reikia naudoti tinkamą STIHL siurbimo rinkinį. Siurbimo rinkinyje yra vandens žarna su specialia mova ir integruotu vandens filtru.

Kai kuriose rinkose aukšto slėgio plovykla gali būti tiekiamas su tinkamu STIHL siurbimo rinkiniu.

Vandens žarnos prijungimas

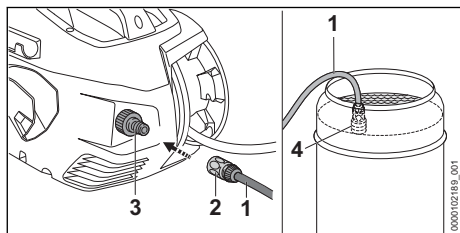

- ▶ Į vandens žarną (1) prileisti tiek vandens, kad vandens žarnoje nebeliktų oro.
- ▶ Movą (2) užstumti ant atvamzdžio (3).
- ▶ Siurbtuką (4) į vandens šaltinį įkabinti taip, kad siurbtukas (4) nesiliestų prie dugno.
- ▶ Jei purškimo pistoletas prijungtas prie aukšto slėgio žarnos: išmontuoti purškimo pistoletą.
- ▶ Aukšto slėgio žarną laikyti nukreiptą žemyn.
- ▶ Aukšto slėgio plovyklą turi būti įjungta tol, kol iš aukšto slėgio žarnos ims tekėti tolygi vandens srovė.
- ▶ Išjungti aukšto slėgio plovyklą.
- ▶ Purškimo pistoletą pritvirtinti prie aukšto slėgio žarnos.
- ▶ Paspausti purškimo pistoleto svirtelę ir laikyti nuspauštą.
- ▶ Įjungti aukšto slėgio plovyklą.

10 Akumulatoriaus įdėjimas ir išėmimas

10.1 Akumulatoriaus įdėjimas

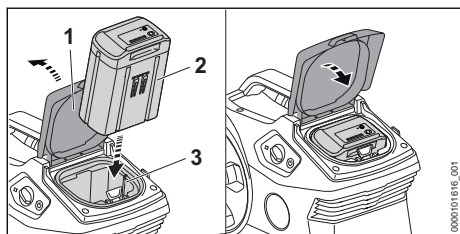

- ▶ Iki galo atidaryti atlenkiamąjį dangtį (1) ir laikyti šioje padėtyje.
- ▶ Akumuliatorių (2) iki atramos įspauskite į akumulatoriaus dėklą (3).
- ▶ Spragtelėdamas akumuliatorius (2) užsifiksuoja ir yra įtvirtintas.
- ▶ Uždaryti atlenkiamąjį dangtį (1).

10.2 Akumulatoriaus išėmimas

- ▶ Aukšto slėgio plovyklą statyti ant lygaus paviršiaus.

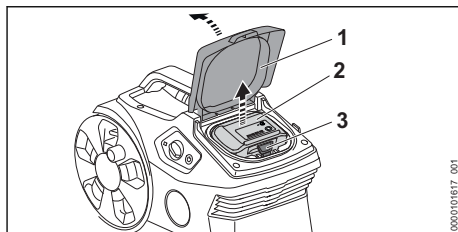

- ▶ Iki galo atidaryti atlenkiamąjį dangtį (1) ir laikyti šioje padėtyje.
- ▶ Paspausti fiksavimo klavišą (3).
- ▶ Akumuliatorius (2) atlaisvintas ir jį galima išimti.
- ▶ Uždaryti atlenkiamąjį dangtį (1).

11 Aukšto slėgio plovyklas įjungimas ir išjungimas

11.1 Aukšto slėgio plovyklas įjungimas

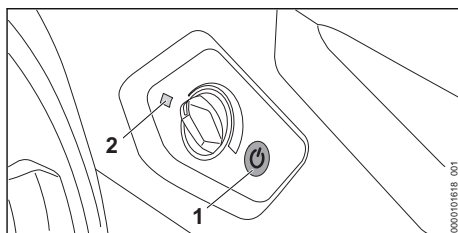

- ▶ Paspausti mygtuką (1).
- Šviesos diodas (2) šviečia žaliai. Aukšto slėgio plovyklą parengta naudoti.

Jeigu įjungta aukšto slėgio plovyklą nenaudojama ilgiau nei 30 minučių, aukšto slėgio plovyklą automatiškai išsijungia. Šviesos diodas (2) nebešviečia.

- ▶ Dar kartą paspausti mygtuką (1).
- Aukšto slėgio plovyklą vėl parengta naudoti.

11.2 Aukšto slėgio plovyklas išjungimas

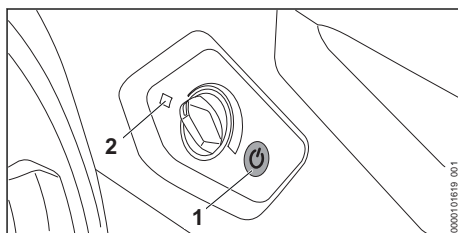



- ▶ Paspausti mygtuką (1).
- Šviesos diodas (2) nebešviečia.

12 Aukšto slėgio plovyklos ir akumulatoriaus patikra

12.1 Valdymo elementų patikra

Fiksavimo svirtis ir svirtelė

- ▶ Išjungti aukšto slėgio plovyklą ir išimti akumuliatorių.
- ▶ Fiksavimo svirtį pastumti į padėtį .
- ▶ Pabandyti paspausti jungiklį.
- ▶ Jei svirtelę galima nuspausti: aukšto slėgio plovyklos nenaudoti ir kreiptis į STIHL prekybos atstovą.
- Fiksavimo svirtis sugedo.
- ▶ Fiksavimo svirtį pastumti į padėtį .
- ▶ Paspausti svirtelę ir vėl atleisti.
- ▶ Jeigu svirtelė sunkiai juda arba negrįžta į pradinę padėtį: aukšto slėgio plovyklos nenaudoti ir kreiptis į STIHL prekybos atstovą.
- Svirtelė sugedo.

12.2 Akumuliatorių patikrinti

- ▶ Paspausti akumulatoriaus klavišą.
- Diodai dega arba mirksi.
- ▶ Jeigu diodai nedega ar nemirksi: akumulatoriaus nenaudoti ir kreiptis į STIHL specializuotą parduotuvę.
- Akumulatoriaus gedimas.

13 Darbas su aukšto slėgio plovykle

13.1 Purškimo pistoleto laikymas ir valdymas

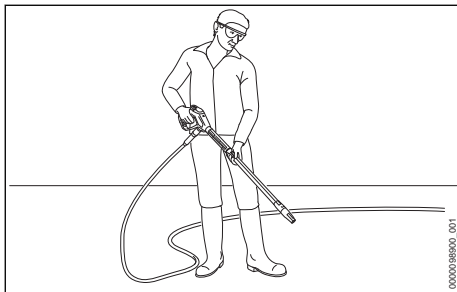

- ▶ Purškimo pistoletą stipriai laikyti viena ranka už rankenos taip, kad nykštys apgaubtų rankeną.
- ▶ Purškimo vamzdį stipriai laikyti kita ranka taip, kad nykštys apgaubtų purškimo vamzdį.
- ▶ Purkštuką nukreipti į žemės paviršių.

13.2 Aukšto slėgio žarnos nuvyniojimas

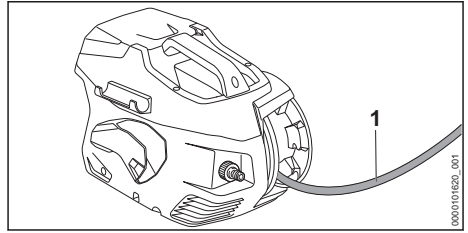

- ▶ Nuo žarnos būgno nuvyniokite aukšto slėgio žarną (1).

13.3 Purškimo pistoleto svirtelės paspaudimas ir užblokavimas

Purškimo pistoleto svirtelės paspaudimas

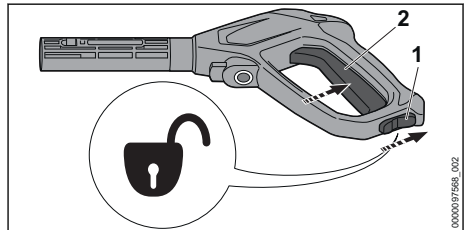

- ▶ Fiksavimo svirtį (1) perjungti į  padėtį.
- ▶ Paspausti svirtelę (2) ir laikyti nuspaustą. Aukšto slėgio siurblys įsijungia automatiškai, ir iš purkštuko teka vanduo.

Purškimo pistoleto svirtelės užblokavimas

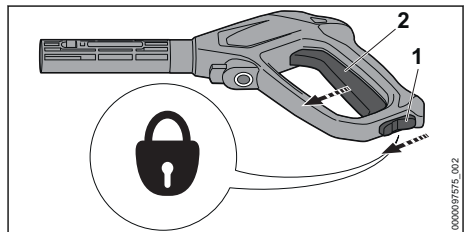

- ▶ Atleisti svirtelę (2). Aukšto slėgio siurblys automatiškai išsijungia, ir vanduo iš purkštuko nebeteka. Aukšto slėgio plovykla ir toliau lieka įjungta.
- ▶ Fiksavimo svirtį (1) perjungti į  padėtį.

13.4 Darbinio slėgio nustatymas

Darbinį slėgį galima reguliuoti atsižvelgiant į naudojimo būdą.

Didelį darbinį slėgį galima nustatyti tuomet, kai reikia pašalinti prilipusius nešvarumus.

Nedidelį darbinį slėgį galima nustatyti tuomet, kai reikia pašalinti nešvarumus nuo jautrių paviršių.

- ▶ Įjungti aukšto slėgio plovyklą.

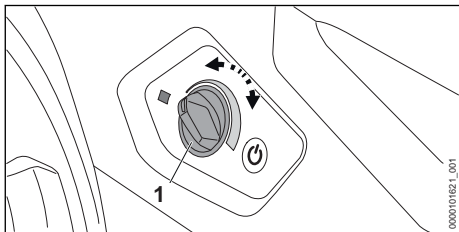

Darbinio slėgio padidėjimas

- ▶ Sukite sukamąjį reguliatorių (1) pagal laikrodžio rodyklę, kol nustatysite norimą darbinį slėgį.



Darbinio slėgio sumažėjimas

- ▶ Sukite sukamąjį reguliatorių (1) prieš laikrodžio rodyklę, kol nustatysite norimą darbinį slėgį.

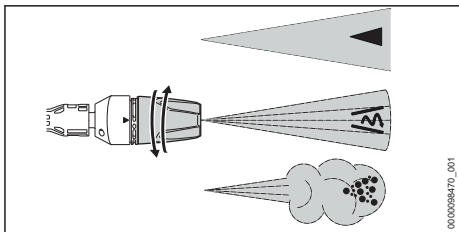
13.5 Valymas



3 funkcijas atliekantis purkštukas nustatomas pagal naudojimo būdą:

- plokščiasrautis purkštukas ◀ nedideliams ir vidutiniams nešvarumams valyti;
- rotacinis purkštukas  prie nejautrių paviršių prilipusiems nešvarumams valyti;
- srovinis purkštukas  tinka valyti naudojant valymo priemonę.
 - ▶ Prieš valant, vandens srovę nukreipti į mažiau pastebimą paviršiaus vietą ir patikrinti, ar paviršius negadinamas.
 - ▶ Parinkti tokį atstumą nuo purkštuko iki valomo paviršiaus, kad valomas paviršius nebūtų gadinamas.
 - ▶ 3 funkcijas atliekanti purkštuką sureguliuoti taip, kad valomas paviršius nebūtų gadinamas.
 - ▶ 3 funkcijas atliekanti purkštuką reguliuoti tik tuomet, kai nespaudžiama purškimo pistoleto svirtis.

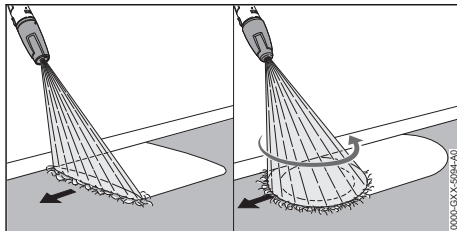

- ▶ Purškimo įrangą tolygiai vedžioti išilgai valomo paviršiaus.
- ▶ Lėtai ir stebint judėti į priekį.

13.6 Darbas su valymo priemonėmis

Valymo priemonės gali sustiprinti vandens valomąjį poveikį.

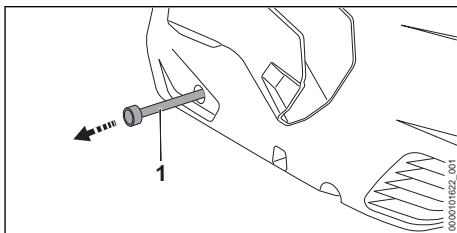



- ▶ Ištraukti valymo priemonės žarną (1) iš aukšto slėgio plovyklės.
- ▶ Nusukti valymo priemonės bakelio dangtelį.
- ▶ Įstatyti valymo priemonės žarną (1) į valymo priemonės bakelį.
- ▶ Pasukti 3 funkcijas atliekanti purkštuką į  padėtį ir nustatyti didžiausią darbinį slėgį.

14 Po darbo

14.1 Baigus darbus

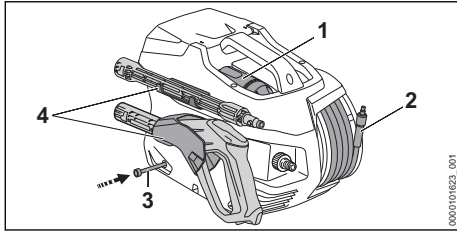
- ▶ Jei buvo naudotos valymo priemonės: praplauti aukšto slėgio plovyklą.
- ▶ Įkišti valymo priemonės žarną (3) į aukšto slėgio plovyklą.
- ▶ Išjungti aukšto slėgio plovyklą ir išimti akumuliatorių.
- ▶ Jei aukšto slėgio plovyklą buvo prijungta prie vandentiekio tinklo: uždaryti vandens čiaupą.
- ▶ Paspauskite purškimo pistoleto svirtį. Vandens slėgis sumažėja.
- ▶ Užblokuokite purškimo pistoleto svirtį.
- ▶ Aukšto slėgio plovyklą atjungti nuo vandens šaltinio.
- ▶ Išmontuoti vandens žarną.
- ▶ Išmontuoti ir išvalyti purkštuką bei purškimo vamzdį.
- ▶ Išmontuoti purškimo pistoletą ir išleisti purškimo pistoleto likusį vandenį.



- ▶ Tolygiai paskirstant užvynioti aukšto slėgio žarną (2).
- ▶ Įstatyti purkštuką (1).
- ▶ Purškimo įrangą laikyti aukšto slėgio plovyklos laikikliuose (4).
- ▶ Jei aukšto slėgio plovykla šlapia: leisti aukšto slėgio plovyklai išdžiūti.
- ▶ Jeigu akumulatorius šlapias arba drėgnas: akumuliatorių išdžiovinti,  21.4.
- ▶ Nuvalyti aukšto slėgio plovyklą.
- ▶ Nuvalyti akumuliatorių.

15 Pernešimas

15.1 Aukšto slėgio plovyklos transportavimas

- ▶ Išjungti aukšto slėgio plovyklą ir išimti akumuliatorių.

Aukšto slėgio plovyklos nešimas

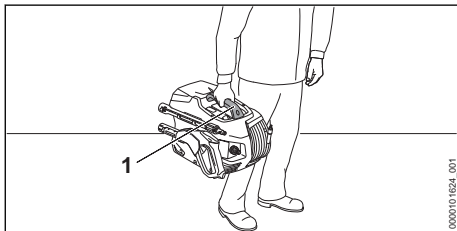

- ▶ Aukšto slėgio plovyklą nešti už rankenos (1).

Aukšto slėgio plovyklos vežimas transporto priemonėje

- ▶ Aukšto slėgio plovyklą pritvirtinti taip, kad aukšto slėgio plovykla negalėtų apvirtti ar judėti.
- ▶ Jei aukšto slėgio plovyklos negalima transportuoti apsaugojus nuo šalčio: aukšto slėgio plovyklą apsaugoti apsaugos nuo šalčio priemonė.

15.2 Akumulatoriaus transportavimas

- ▶ Išjungti aukšto slėgio plovyklą ir išimti akumuliatorių.
- ▶ Įsitikinkite, kad akumulatoriaus būklė saugi.

- ▶ Supakuokite akumuliatorių taip, kad jis negalėtų judėti pakuotėje.
- ▶ Pakuotę pritvirtinti taip, kad ji negalėtų judėti.

Akumulatorius priskiriamas prie pavojingų transportavimui krovinių. Akumulatorius priskiriamas UN 3480 (ličio jonų akumulatoriai) ir buvo išbandytas metodais, aprašytais JT Bandymų ir kriterijų vadovo III dalies 38.3 poskyryje.

Transportavimo taisyklės nurodytos www.stihl.com/safety-data-sheets.

16 sandėliuojate

16.1 Aukšto slėgio plovyklos laikymas

- ▶ Išjungti aukšto slėgio plovyklą ir išimti akumuliatorių.
- ▶ Laikyti aukšto slėgio plovyklą taip, kad būtų išpildytos šios sąlygos:
 - Aukšto slėgio plovyklą negali apvirtti ar judėti.
 - Aukšto slėgio plovykla turi būti laikoma vaikams nepasiekiamoje vietoje.
 - Aukšto slėgio plovykla yra švari ir sausa.
 - Aukšto slėgio plovykla yra uždaroje patalpoje.
 - Aukšto slėgio plovykla yra temperatūros diapazone virš 0 °C.
 - Jei aukšto slėgio plovyklos negalima laikyti apsaugojus nuo šalčio: aukšto slėgio plovyklą apsaugoti apsaugos nuo šalčio priemonė.

16.2 Akumulatoriaus laikymas

STIHL rekomenduoja akumuliatorių laikyti įkrovus 40–60 % (2 žali šviečiantys šviesos diodai).

- ▶ Akumuliatorių laikykite taip, kad būtų įvykdytos šios sąlygos:
 - Akumulatorius yra vaikams nepasiekiamoje vietoje.
 - Akumulatorius yra švarus ir sausas.
 - Akumulatorius yra uždaroje patalpoje.
 - Akumuliatorių laikyti atskirai nuo aukšto slėgio plovyklos.
 - Jei akumulatorius laikomas kroviklyje: ištraukite tinklo kištuką ir laikykite akumuliatorių įkrovę 40–60 % (šviečia 2 žali šviesos diodai).
 - Nelaikykite akumulatoriaus neleistiname temperatūrų diapazone,  21.3.

PRANESIMAS

- Jei akumulatorius laikomas ne taip, kaip aprašyta šioje naudojimo instrukcijoje, jis gali visiškai išsikrauti ir sugesti.
 - ▶ Prieš padėdami laikyti, visiškai įkraukite išsikrovusį akumuliatorių. STIHL rekomenduoja akumuliatorių laikyti įkrovus 40–60 % (2 žali šviečiantys šviesos diodai).
 - ▶ Akumuliatorių laikyti atskirai nuo aukšto slėgio plovkylos.

17 Valymas**17.1 Aukšto slėgio plovkylos praplovimas**

Jei buvo naudotos valymo priemonės:

- ▶ Pasukti 3 funkcijas atliekantį purkštuką į padėtį ir nustatyti didžiausią galios lygį.
- ▶ Įjungti aukšto slėgio plovyklą ir maždaug 30 sekundžių praplauti švariu vandeniu.

17.2 Aukšto slėgio plovkylos ir priedų valymas

- ▶ Išjungti aukšto slėgio plovyklą ir išimti akumuliatorių.
- ▶ Aukšto slėgio plovyklą, aukšto slėgio žarną, purškimo pistoletą ir priedus nuvalyti drėgna šluoste.
- ▶ Aukšto slėgio plovkylos, aukšto slėgio žarnos ir purškimo pistoleto atvamzdžius bei movas nuvalyti drėgna šluoste.
- ▶ Teptuku išvalyti vėdinimo angas.
- ▶ Iš akumulatoriaus dėklą pašalinti pašalines medžiagas ir akumulatoriaus dėklą išvalyti drėgna šluoste.
- ▶ Elektros kontaktus akumulatoriaus dėkle nuvalyti teptuku ar minkštu šepetėliu.

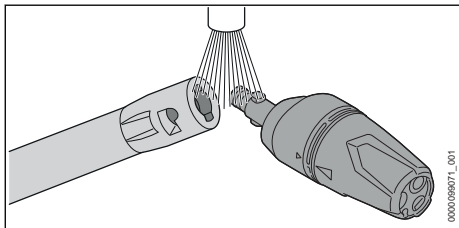
17.3 Purkštuko ir purškimo vamzdžio valymas

- ▶ Purkštuką bei purškimo vamzdį nuplauti tekančiu vandeniu ir nusausinti šluoste.

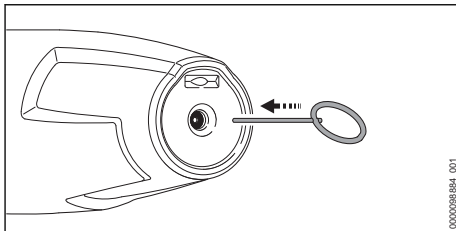

- ▶ Jei purkštukas užsikimšęs: purkštuką išvalyti valymo adata.

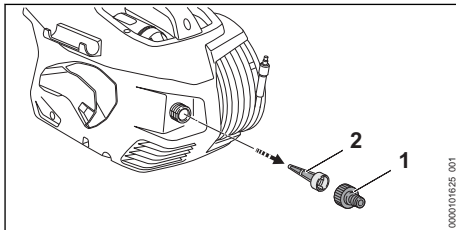
17.4 Vandens tiekimo linijos sietelio valymas

- ▶ Nusukti vandens jungties atvamzdį (1).
- ▶ Iš vandens jungties ištraukti vandens tiekimo linijos sietelį (2).
- ▶ Vandens tiekimo linijos sietelį (2) išplauti tekančiu vandeniu.
- ▶ Vandens tiekimo linijos sietelį (2) įdėti į vandens jungtį.
- ▶ Užsukti atvamzdį (1) ir priveržti ranka.

17.5 Vandens filtro valymas

Norint išvalyti, vandens filtrą reikia išardyti.

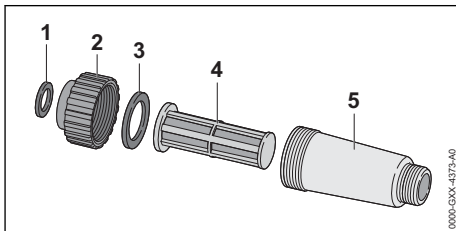

- ▶ Išardyti vandens filtrą.
- ▶ Sandariklius (1 ir 3), uždorį (2), filtrą (4) ir filtro korpusą (5) nuplauti po tekančiu vandeniu.
- ▶ Tarpiklius (1 ir 3) sutepti armatūros tepalu.
- ▶ Vėl surinkti vandens filtrą.

17.6 Siurbimo rinkinio vandens filtro valymas

Norint išvalyti vandens filtrą, reikia išmontuoti siurbtuką.

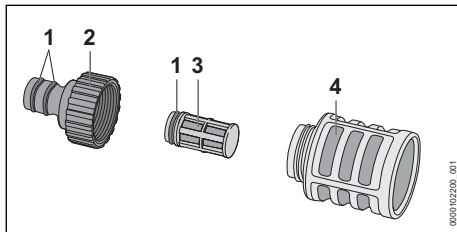

- ▶ Nusukti atvamzdį (2).
- ▶ Nuimti vandens filtrą (3) nuo siurbtuko (4).
- ▶ Atvamzdį (2), vandens filtrą (3) ir siurbtuką (4) nuplauti po tekančiu vandeniu.
- ▶ Tarpiklius (1) sutepti armatūros tepalu.
- ▶ Vėl sumontuoti siurbtuką.

17.7 Akumulatoriaus valymas

- ▶ Akumuliatorių nuvalyti su drėgna šluoste.

20 Gedimų šalinimas

20.1 Aukšto slėgio ploviklos arba akumulatoriaus trikčių šalinimas

| Gedimas | Akumulatoriaus šviesos diodai | Priežastis | Problemos sprendimas |
|--|---------------------------------------|--|---|
| Įjungta aukšto slėgio plovikla neveikia. Elektros variklis garsiai veikia. | 1 šviesos diodas mirksi žalia spalva. | Akumulatorius per mažai įkrautas. | ▶ Įkraukite akumuliatorių. |
| | 1 šviesos diodas šviečia raudonai. | Akumulatorius per šiltas arba per šaltas. | ▶ Išimkite akumuliatorių. ▶ Palaukti, kol akumulatorius atvės arba sušils. |
| | 3 šviesos diodai mirksi raudonai. | Aukšto slėgio ploviklos triktis. | ▶ Išimti akumuliatorių. ▶ Nuvalykite elektros kontaktus akumulatoriaus dėkle. ▶ Įdėti akumuliatorių. ▶ Įjungti aukšto slėgio ploviklą. ▶ Jeigu mirksi 3 raudoni šviesos diodai: aukšto slėgio ploviklos nenaudoti ir kreiptis į STIHL prekybos atstovą. |
| | 3 šviesos diodai šviečia raudonai. | Aukšto slėgio plovikla perkaitusi. | ▶ Išimti akumuliatorių. ▶ Leisti aukšto slėgio ploviklai atvėsti. ▶ Išvalyti purkštuką. |
| | 4 šviesos diodai mirksi raudonai. | Akumulatoriaus triktis. | ▶ Išimti ir vėl įdėti akumuliatorių. ▶ Įjungti aukšto slėgio ploviklą. ▶ Jei 4 šviesos diodai ir toliau mirksi raudonai: nenaudoti akumulatoriaus ir kreiptis į STIHL prekybos atstovą. |
| - | | Nutrūko elektros jungtis tarp aukšto slėgio ploviklos ir akumulatoriaus. | ▶ Išimti akumuliatorių. ▶ Nuvalykite elektros kontaktus akumulatoriaus dėkle. ▶ Įdėkite akumuliatorių. |

18 Priežiūra

18.1 Techninės priežiūros intervalai

Techninės priežiūros intervalai priklauso nuo aplinkos sąlygų ir darbo sąlygų. STIHL rekomenduoja sekančius techninės priežiūros intervalus:

Kas mėnesį

- ▶ Išvalyti vandens padavimo filtrą.

19 Remontas

19.1 Aukšto slėgio ploviklos ir akumulatoriaus remontas

Naudotojas negali pats remontuoti aukšto slėgio ploviklos, priedų ir akumulatoriaus.

- ▶ Jei aukšto slėgio plovikla arba priedai pažeisti: aukšto slėgio ploviklos arba priedų nenaudoti ir kreiptis į STIHL prekybos atstovą.
- ▶ Jei akumuliatorius sugedo ar yra apgadintas: pakeiskite akumuliatorių.

| Gedimas | Akumuliatoriaus šviesos diodai | Priežastis | Problemos sprendimas |
|--|------------------------------------|---|--|
| | - | Akumuliatorius sudrėkęs. | ► Palaukti, kol akumuliatorius išdžius, ☹️ 21.4. |
| Veikdama aukšto slėgio plovykla išsijungia. | 3 šviesos diodai šviečia raudonai. | Aukšto slėgio plovykla perkaitusi. | ► Išimti akumuliatorių. ► Leisti aukšto slėgio plovyklai atvėsti. ► Išvalyti purkštuką. |
| | - | Elektros įrangos triktis. | ► Išimti ir vėl įdėti akumuliatorių. ► Įjungti aukšto slėgio plovyklą. |
| Aukšto slėgio plovykla veikia per trumpai. | - | Akumuliatorius nevisiškai įkrautas. | ► Visiškai įkraukite akumuliatorių. |
| | - | Viršyta akumuliatoriaus naudojimo trukmė. | ► Pakeiskite akumuliatorių. |
| Įdėjus akumuliatorių į kroviklį, įkrovimas nevyksta. | 1 šviesos diodas šviečia raudonai. | Akumuliatorius per šiltas arba per šaltas. | ► Akumuliatorių palikite kroviklyje. Įkrovimo procesas prasidės automatiškai, kai tik bus pasiektos leidžiamos temperatūros ribos. |
| Nors purškimo pistoleto svirtelė nespaudžiama, aukšto slėgio siurblys vis įsijungia ir išsijungia. | - | Aukšto slėgio siurblys, aukšto slėgio žarna arba purškimo įranga nesandari. | ► Pavesti STIHL prekybos atstovui patikrinti aukšto slėgio plovyklą. |
| Darbinis slėgis svyruoja arba nukrinta. | - | Trūksta vandens. | ► Visiškai atidaryti vandens čiaupą. ► Įsitikinti, kad vandens kiekis pakankamas. |
| | - | Užsikimšo purkštukas. | ► Išvalyti purkštuką. |
| | - | Užsikimšo vandens tiekimo linijos sietelis arba vandens filtras. | ► Išvalyti vandens tiekimo linijos sietelį ir vandens filtrą. |
| | - | Aukšto slėgio siurblys, aukšto slėgio žarna arba purškimo įranga nesandari arba sugedo. | ► Pavesti STIHL prekybos atstovui patikrinti aukšto slėgio plovyklą. |
| | - | Užsikimšo purkštukas. | ► Išvalyti purkštuką. |
| Pasikeitė vandens srovės forma. | - | Purkštukas susidėvėjo. | ► Pakeisti antgalį. |
| valymo priemonė nebeįsijungia. | - | Valymo priemonės butelis tuščias. | ► Įpilti valymo priemonės į valymo priemonės butelį. |
| | - | Valymo priemonės žarnos filtras yra užterštas. | ► Valymo priemonės žarnos filtrą nuplauti tekančiu vandeniu. |
| Sunku sujungti aukšto slėgio plovyklos, aukšto slėgio žarnos, purškimo pistoleto ar purškimo vamzdžio jungtis. | - | Nesutepti jungčių sandarikliai. | ► Sutepti tarpiklius. ☹️ 20.2 |

20.2 Sandariklių sutepimas

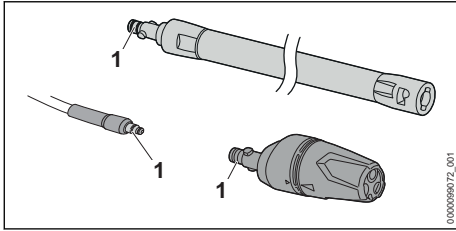

- Sandariklius (1) sutepti jungiamųjų detalių tepalu.

21 Techniniai daviniai

21.1 Aukšto slėgio plovykla STIHL REA 100.0 PLUS

- Leidžiami akumulatoriai: STIHL AP
- Galingumas: 1 300 W
- Elektrinio įrenginio apsaugos klasė: III
- Elektros apsaugos laipsnis: IPX5
- Darbinis slėgis (p): 12,5 MPa (125 bar)
- Didžiausias leidžiamasis slėgis (p max.): 15 MPa (150 bar)
- Didžiausias tiekiamo vandens slėgis (p in max.): 1 MPa (10 bar)
- Didžiausias vandens srautas (Q max.): 5 l/min. (300 l/h)
- Mažiausias vandens srautas (Q min.): 4,5 l/min. (270 l/h)
- Didžiausias siurbimo aukštis: 0,5 m
- Maks. vandens temperatūra slėgio režimu (t in max): 40 °C
- Didžiausioji vandens temperatūra siurbimo režimu: 20 °C
- Matmenys
 - Ilgis: 426 mm
 - Plotis: 314 mm
 - Aukštis: 292 mm
- Aukšto slėgio žarnos ilgis: 6 m
- Svoris (m) be akumulatoriaus, sumontavus priedus: 7 kg

Nuo slėgio priklausomi duomenys buvo matuojami esant 0,3 MPa (3 barų) įėjimo slėgiui.

Veikimo trukmė nurodyta www.stihl.com/battery-life.

21.2 Akumulatorius STIHL AP

- Akumulatorius: ličio jonų
- Įtampa: 36 V
- Talpa Ah: žiūrėti ant skydelio
- Energijos kiekis Wh: žiūrėti ant skydelio
- Svoris, kg: žr. lentelę su duomenimis

- „Bluetooth®“ radijo ryšio sąsaja (tik akumulatoriams su ):

- Duomenų ryšys: Bluetooth® 5.1. Mobilusis galinis įrenginys turi būti suderinamas su „Bluetooth® Low Energy 5.0“ ir palaikyti „Generic Access Profile (GAP)“.
- Dažnio juosta: ISM juosta, 2,4 GHz
- Spinduliuojama didžiausioji siunčiamo signalo galia: 1 mW
- Signalų aprėptis: apie 10 m. Signalų stiprumas priklauso nuo aplinkos sąlygų ir mobiliojo galinio įrenginio. Aprėptis gali stipriai kisti priklausomai nuo išorinių sąlygų, įskaitant ir naudojamą imtuvą. Uždarų patalpų viduje ir dėl metalinių užtvartų (pvz., sienų, lentynų, lagamino) aprėptis gali stipriai sumažėti.
- Mobiliojo galinio įrenginio operaciniai sistemos keliama reikalavimai: Android arba iOS (esamoje versijoje arba aukštesnė)

21.3 Temperatūrų diapazonai

ISPEJIMAS

- Akumulatorius nėra apsaugotas nuo visų aplinkos poveikių. Jei akumulatorius yra veikiamas atitinkamų aplinkos sąlygų, jis gali užsidegti arba sprogti. Žmonės gali būti sunkiai sužaloti arba galima patirti materialinės žalos.
 - Nekraukite akumulatoriaus žemesnėje nei –20 °C arba aukštesnėje nei 50 °C temperatūroje.
 - Nenaudokite aukšto slėgio plovyklos ar akumulatoriaus žemesnėje nei –20 °C arba aukštesnėje nei 50 °C temperatūroje.
 - Nenaudokite aukšto slėgio plovyklos ar akumulatoriaus žemesnėje nei –20 °C arba aukštesnėje nei + 70 °C temperatūroje.

21.4 Rekomenduojami temperatūrų diapazonai

Kad aukšto slėgio plovykla ir akumulatorius veiktų optimaliai, laikykitės šių temperatūros diapazonų:

- Įkrovimas: nuo –5 °C iki 40 °C
- Naudojimas: nuo – 10 °C iki 40 °C
- Laikymas: nuo –20 °C iki 50 °C

Jei akumulatorius įkraunamas, naudojamas ar laikomas ne rekomenduojamame temperatūrų diapazone, gali sumažėti jo našumas.

Jei akumulatorius šlapias arba drėgnas, leiskite akumulatoriui išdžiūti bent 48 val. aukštesnėje

nei + 15 °C ir žemesnėje nei + 50 °C temperatūroje bei esant mažesniai nei 70 % drėgnumui. Didesnis drėgnumas gali pailginti džiovinimo laiką.

21.5 Garso ir vibracijos vertės

Garso slėgio lygio K vertė yra 2 dB(A). Garso galios lygio K vertė yra 2 dB(A). Vibracijos verčių K vertė yra 2 m/s².

- Garso slėgio lygis L_{pA}, išmatuotas pagal EN 60335-2-79: 89 dB(A) standartą
- Garso galios lygis L_{WA}, išmatuotas pagal EN 60335-2-79: 87 dB(A)
- Vibracijos vertė a_h, išmatuota pagal EN 60335-2-79, plokščiasrautis purkštukas: ≤ 2,5 m/s².

Informacijos, kaip vykdomi direktyvos 2002/44/EB reikalavimai darbuotojams nuo vibracijų apsaugoti, galima rasti www.stihl.com/vib.

21.6 REACH

REACH pažymi ES potvarkį dėl registravimo, vertinimo ir chemikalų leistinas normas.

Informacijas apie atitikimą REACH potvarkiui (ES) Nr. rasite www.stihl.com/reach.

22 Atsarginės dalys ir priedai

22.1 Atsarginės dalys ir priedai

STIHL Šie simboliai žymi originalias
 STIHL atsarginės dalis ir originalius
STIHL priedus.

STIHL rekomenduoja naudoti originalias STIHL atsarginės dalis ir originalius STIHL priedus.

Nors nuolat stebi rinką, STIHL negali įvertinti kitų gamintojų atsarginių dalių ir priedų patikimumo, saugos bei tinkamumo, todėl tokius naudojant, STIHL negali už juos garantuoti.

STIHL originalių atsarginių dalių ir STIHL originalių priedų galima įsigyti iš STIHL specializuoto prekybos atstovo.

23 Utilizavimas

23.1 Aukšto slėgio ploviklos ir akumulatoriaus šalinimas

Informacijos apie atliekų tvarkymą gali suteikti vietos savivaldybė arba STIHL prekybos atstovas.

Netinkamai šalinant gali būti pakenkta sveikatai ir aplinkai.

- ▶ STIHL gaminius, įskaitant pakuotę, nuneškite į tinkamą surinkimo punktą perdirbti pagal vietinės taisykles.
- ▶ Neišmeskite kartu su buitinėmis atliekomis.

24 ES- atitikties sertifikatas

24.1 Aukšto slėgio plovykla STIHL REA 100.0 PLUS

ANDREAS STIHL AG & Co. KG
Badstraße 115
D-71336 Waiblingen

Vokietija

priimdama visą atsakomybę deklaruoja, kad

- Rūšis: Aukšto slėgio plovykla
- Gamintojo prekių ženklas: STIHL
- Tipas: REA 100.0 PLUS
- Serijos numeris: REA01

atitinka jai taikomas direktyvų 2011/65/ES, 2006/42/EB, 2014/30/ES nuostatas ir yra suprojektuota bei pagaminta vadovaujantis toliau išvardytų standartų versijomis, galiojusiomis pagaminimo metu: EN 55014-1, EN 55014-2, EN 60335-1, EN 60335-2-79, EN 61000-3-2, EN 61000-3-3, EN 62233.

Išmatuotasis ir garantuojamas garso galios lygis buvo nustatytas vadovaujantis direktyvos 2000/14/EB V priedu taikant ISO 3744 standartą.

- Išmatuotasis garso galios lygis: 87 dB(A)
- Garantuojamas garso galios lygis: 89 dB(A)

Techniniai dokumentai saugomi AND-REAS STIHL AG & Co. KG Gaminių patvirtinimo skyriuje.

Pagaminimo metai, šalis ir įrenginio numeris nurodyti ant aukšto slėgio ploviklos.

Waiblingen, 2022.08.01

ANDREAS STIHL AG & Co. KG

Įmonės vardu 

Robert Olma, Vice President, Regulatory Affairs & Global Governmental Relations

25 UKCA atitikties deklaracija**25.1 Aukšto slėgio plovykla STIHL
REA 100.0 PLUS****UK
CA**

ANDREAS STIHL AG & Co. KG
Badstraße 115
D-71336 Waiblingen

Vokietija

prisiimdama visą atsakomybę deklaruoja, kad
– Rūšis: Aukšto slėgio plovykla
– Gamintojo prekių ženklas: STIHL
– Tipas: REA 100.0 PLUS
– Serijos numeris: REA01

atitinka atitinkamas Jungtinės Karalystės The Restriction of the Use of Certain Hazardous Substances in Electrical and Electronic Equipment Regulations 2012, Supply of Machinery (Safety) Regulations 2008 ir Electromagnetic Compatibility Regulations 2016 taisyklių nuostatas ir yra suprojektuotas bei pagamintas pagal gamybos dieną galiojančias šių standartų versijas: EN 55014-1, EN 55014-2, EN 60335-1, EN 60335-2-79, EN 61000-3-2, EN 61000-3-3, EN 62233.

Išmatuoti ir garantuoti garso galios lygiai buvo nustatyti pagal Jungtinės Karalystės reglamentą Noise Emission in the Environment by Equipment for use Outdoors Regulations 2001, Schedule 8, taikant ISO 3744 standartą.

– Išmatuotasis garso galios lygis: 87 dB(A)
– Garantuojamas garso galios lygis: 89 dB(A)

Techniniai dokumentai saugomi įmonėje ANDREAS STIHL AG & Co. KG.

Pagamavimo metai, šalis ir įrenginio numeris nurodyti ant aukšto slėgio plovyklos.

Waiblingen, 2022.08.01

ANDREAS STIHL AG & Co. KG

Įmonės vardas 

Robert Olma, Vice President, Regulatory Affairs & Global Governmental Relations

26 Adresai

www.stihl.com

Vsebina

| | | |
|----|--|-----|
| 1 | Uvod..... | 116 |
| 2 | Informacije o teh navodilih za uporabo... 117 | 117 |
| 3 | Pregled..... | 117 |
| 4 | Varnostni napotki..... | 119 |
| 5 | Pripravljanje visokotlačnega čistilnika za uporabo..... | 126 |
| 6 | Polnjenje akumulatorske baterije in LED-lučke..... | 126 |
| 7 | Vklop in izklop radijskega vmesnika Bluetooth®..... | 127 |
| 8 | Sestavljanje visokotlačnega čistilnika..... | 127 |
| 9 | Priklučitev na vodni vir..... | 129 |
| 10 | Vstavljanje in odstranjevanje akumulatorske baterije..... | 130 |
| 11 | Vklop in izklop visokotlačnega čistilnika.. | 130 |
| 12 | Preverjanje visokotlačnega čistilnika in akumulatorske baterije..... | 131 |
| 13 | Delo z visokotlačnim čistilnikom..... | 131 |
| 14 | Po delu..... | 132 |
| 15 | Transport..... | 133 |
| 16 | Shranjevanje..... | 133 |
| 17 | Čiščenje..... | 134 |
| 18 | Vzdrževanje..... | 135 |
| 19 | Popravlila..... | 135 |
| 20 | Odpravljanje motenj..... | 135 |
| 21 | Tehnični podatki..... | 137 |
| 22 | Nadomestni deli in dodatni pribor..... | 138 |
| 23 | Odstranjevanje..... | 139 |
| 24 | Izjava EU o skladnosti..... | 139 |
| 25 | Izjava UKCA o skladnosti..... | 139 |
| 26 | Naslovi..... | 140 |

1 Uvod

Spoštovani kupec,

veseli nas, da ste se odločili za STIHL. Naše izdelke vrhunske kakovosti razvijamo in izdelujemo v skladu s potrebnimi naših strank. Tako so naši izdelki tudi pri izjemnih obremenitvah zelo zanesljivi.

STIHL je hkrati sinonim za vrhunski servis. Naši pooblašteni prodajalci nudijo strokovno svetovanje in uvajanje ter obsežno tehnično podporo.

STIHL izrecno priznava trajnostno in odgovorno ravnanje z naravo. Ta navodila za uporabo naj vas podpirajo pri varni in okolju prijazni uporabi vašega izdelka STIHL z dolgo življenjsko dobo.

Zahvaljujemo se vam za zaupanje in vam želimo veliko veselja z vašim izdelkom STIHL.



Dr. Nikolas Stihl

POMEMBNO! PREBERITE PRED UPORABO IN SHRANITE.**2 Informacije o teh navodilih za uporabo****2.1 Veljavni dokumenti**

Veljajo lokalni varnostni predpisi.

- ▶ Poleg teh navodil za uporabo morate prebrati, razumeti in shraniti naslednje dokumente:
 - Varnostni napotki za akumulatorsko baterijo STIHL AP
 - Navodila za uporabo polnilnikov STIHL AL 101, 301, 301-4, 500
 - Varnostne informacije za akumulatorske baterije STIHL in izdelke z vgrajeno akumulatorsko baterijo: www.stihl.com/safety-data-sheets
 - Navodila za uporabo in embalažo uporabljene dodatnega pribora
 - Navodila za uporabo in embalažo uporabljene čistilnega sredstva

Dodatne informacije o STIHL connected, združljivih izdelkih in pogosto zastavljenih vprašanih so na voljo na www.connect.stihl.com ali pri pooblaščenem prodajalcu STIHL.

Besedna znamka in grafični simboli (logotipi) Bluetooth® so vpisane blagovne znamke in last podjetja Bluetooth SIG, Inc. Vsaka uporaba te besedne znamke/grafičnega simbola s strani podjetja STIHL poteka skladno z licenco.

Akumulatorske baterije z  so opremljene z radijskim vmesnikom Bluetooth®. Upoštevati je treba lokalne operativne omejitve (na primer v letalih ali bolnišnicah).

2.2 Označevanje opozoril v besedilu**NEVARNOST**

- Opozorilo opozarja na nevarnosti, ki povzročijo hude telesne poškodbe ali smrt.
 - ▶ Z navedenimi ukrepi je mogoče preprečiti hude telesne poškodbe ali smrt.

**OPOZORILO**

- Opozorilo opozarja na nevarnosti, ki lahko povzročijo hude telesne poškodbe ali smrt.
 - ▶ Z navedenimi ukrepi je mogoče preprečiti hude telesne poškodbe ali smrt.

OBVESTILO

- Opozorilo opozarja na nevarnosti, ki lahko povzročijo materialno škodo.
 - ▶ Z navedenimi ukrepi je mogoče preprečiti materialno škodo.

2.3 Simboli v besedilu

Ta simbol opozarja na poglavje v teh navodilih za uporabo.

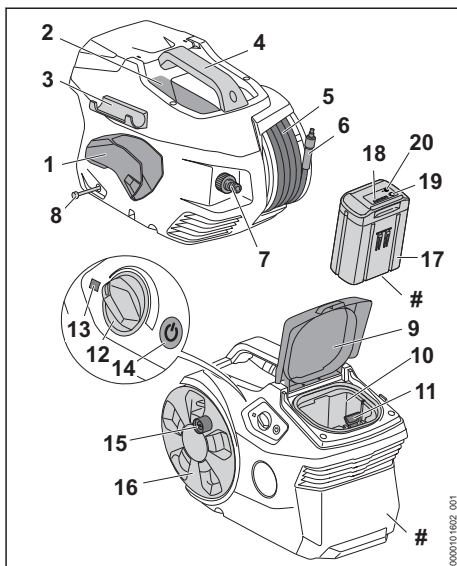
3 Pregled**3.1 Visokotlačni čistilnik in akumulatorska baterija**

- 1 Držalo**
Držalo se uporablja za shranjevanje brizgalne pištole.
- 2 Predal**
Predal se uporablja za shranjevanje priložene šobe.
- 3 Držalo**
Držalo se uporablja za shranjevanje brizgalne cevi.

- 4 Ročaj**
Ročaj se uporablja za nošenje visokotlačnega čistilnika.
- 5 Visokotlačna cev**
Visokotlačna cev vodi vodo od visokotlačne črpalke do brizgalne pištrole.
- 6 Nastavek**
Nastavek povezuje visokotlačno cev z brizgalno pištolo.
- 7 Nastavek**
Nastavek se uporablja za priključitev gibke cevi za vodo.
- 8 Gibka cev za čistilno sredstvo**
Gibka cev za čistilno sredstvo se uporablja za sesanje čistilnega sredstva.
- 9 Loputa**
Loputa pokriva predal za akumulatorsko baterijo.
- 10 Predal za akumulatorsko baterijo**
V predal za akumulatorsko baterijo je treba vstaviti akumulatorsko baterijo.
- 11 Zaporna ročica**
Zaporna ročica zadržuje akumulatorsko baterijo v predalu za akumulatorsko baterijo.
- 12 Vrtljivi regulator**
Vrtljivi regulator služi za nastavljanje delovnega tlaka in količine vode.
- 13 LED-lučka**
LED-lučka prikazuje stanje visokotlačnega čistilnika.
- 14 Gumb**
Gumb se uporablja za vklop in izklop visokotlačnega čistilnika.
- 15 Ročica**
Ročica se uporablja za vrtenje navijalnega bobna cevi.
- 16 Navijalni boben cevi**
Navijalni boben cevi se uporablja za navijanje visokotlačne cevi.
- 17 Akumulatorska baterija**
Akumulatorska baterija oskrbuje visokotlačni čistilnik z energijo.
- 18 LED-lučke**
LED-lučke prikazujejo stanje napolnjenosti akumulatorske baterije in motnje.
- 19 Gumb**
Gumb vklopi LED-lučke na akumulatorski bateriji. Aktivira in deaktivira radijski vmesnik Bluetooth® (če je na voljo).

- 20 LED-lučka „BLUETOOTH®“ (samo za akumulatorske baterije z )**
LED-lučka prikazuje aktiviranje in deaktiviranje radijskega vmesnika Bluetooth®.

Napisna ploščica s serijsko številko stroja

3.2 Brizgalna naprava

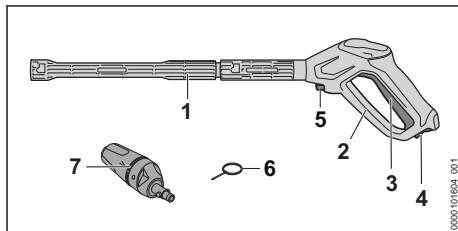

- 1 Brizgalna cev**
Brizgalna cev povezuje brizgalno pištolo s šobo.
- 2 Brizgalna pištola**
Brizgalna pištola se uporablja za držanje in vodenje brizgalne naprave.
- 3 Ročica**
Ročica odpre in zapre ventil v brizgalni pištoli. Ročica zažene in ustavi vodni curek.
- 4 Zaskočna ročica**
Zaskočna ročica sprosti ročico.
- 5 Zaporna ročica**
Zaporna ročica drži nastavek v brizgalni pištoli.
- 6 Čistilna igla**
Čistilna igla se uporablja za čiščenje šob.
- 7 Šoba 3 v 1**
Šoba 3 v 1 je sestavljena iz šobe s ploskim curkom, vrtljive šobe in razpršilne šobe, kateri je mogoče primešati čistilno sredstvo.

3.3 Simboli

Simboli so lahko na visokotlačnem čistilniku, brizgalni napravi in akumulatorski bateriji in pomenijo naslednje:



Zaskočna ročica v tem položaju sprosti ročico.



Zaskočna ročica v tem položaju blokira ročico.



Ta izdelek se uporablja z akumulatorsko baterijo STIHL. Dovoljene akumulatorske baterije so navedene v teh navodilih za uporabo.



1 LED-lučka sveti rdeče. Akumulatorska baterija je pretopla ali prehladna.



4 LED-lučke utripajo rdeče. Obstaja motnja akumulatorske baterije.



Zajamčena raven zvočne moči v skladu s smernico 2000/14/ES v dB(A) za primerjanje emisij hrupa izdelkov.



Akumulatorska baterija ima radijski vmesnik Bluetooth® in se lahko poveže z aplikacijo STIHL connected App.



Podatek ob simbolu opozarja na energijsko vsebnost akumulatorske baterije v skladu s specifikacijo proizvajalca celic. Energijska vsebnost, ki je na voljo ob uporabi, je manjša.



Izdelka ne odvrzite med gospodinjske odpadke.



Ti simboli označujejo originalne nadomestne dele STIHL in originalni dodatni pribor STIHL.

4 Varnostni napotki

4.1 Opozorilni simboli

Opozorilni simboli na visokotlačnem čistilniku ali akumulatorski bateriji pomenijo naslednje:



Upošteвайте varnostne napotke in tam navedene ukrepe.



Ta navodila za uporabo je treba prebrati, razumeti in shraniti.



Nosite zaščitna očala.



- Vodnega curka ne usmerjajte v osebe ali živali.
- Vodnega curka ne usmerjajte v električne naprave, električne priključke, vtičnice in električne vode.
- Vodnega curka ne usmerjajte v električne naprave in visokotlačni čistilnik.



Visokotlačnega čistilnika ne priključite neposredno na vodovodno omrežje s pitno vodo.



Visokotlačni čistilnik med prekinitvijo dela, transportom, shranjevanjem, vzdrževanjem ali popravili izključite.



Visokotlačnega čistilnika ne uporabljajte, transportirajte in shranjujte pri temperaturah pod 0 °C.



Akumulatorsko baterijo med prekinitvijo dela, transportom, shranjevanjem, vzdrževanjem ali popravili odstranite.



Akumulatorsko baterijo zaščitite pred vročino in ognjem.



Akumulatorske baterije ne potaplajte v tekočine.

4.2 Pravilna uporaba

Visokotlačni čistilnik STIHL REA 100.0 PLUS služi za čiščenje na primer vozil, prikolic, teras, poti in fasad.

Visokotlačni čistilnik ni primeren za uporabo za obrtne namene.

Visokotlačni čistilnik se lahko uporablja v dežju.

Visokotlačni čistilnik z energijo oskrbuje akumulatorska baterija STIHL AP.

Akumulatorska baterija z  omogoča v kombinaciji z aplikacijo STIHL connected App prilagodljivost in prenos informacij o akumulatorski bateriji na osnovi tehnologije Bluetooth®.

▲ OPOZORILO

- Akumulatorske baterije, ki jih podjetje STIHL in odobrilo za visokotlačni čistilnik, lahko povzročijo požare in eksplozije. Osebe se lahko hudo poškodujejo ali umrejo in nastane lahko materialna škoda.
 - ▶ Visokotlačni čistilnik uporabljajte z akumulatorsko baterijo STIHL AP.
- Če se visokotlačni čistilnik ali akumulatorska baterija ne uporabljata pravilno, se lahko osebe hudo poškodujejo ali umrejo in nastane lahko materialna škoda.
 - ▶ Visokotlačni čistilnik in akumulatorsko baterijo je treba uporabljati tako, kot je opisano v navodilih za uporabo.
 - ▶ Visokotlačni čistilnik je treba uporabljati tako, kot je opisano v navodilih za uporabo.
 - ▶ Akumulatorsko baterijo uporabljajte tako, kot je opisano v teh navodilih za uporabo, aplikaciji STIHL connected App in na www.connect.stihl.com.

Visokotlačni čistilnik STIHL REA 100.0 PLUS ni primeren za naslednjo uporabo:

- Čiščenje površin iz azbestnega cementa in podobnih
- Čiščenje površin, pobarvanih ali lakiranih z barvo, ki vsebuje svinec
- Čiščenje površin, ki pridejo v stik z živili
- Čiščenje visokotlačnega čistilnika samega

4.3 Zahteve glede uporabnika

▲ OPOZORILO

- Uporabniki, ki niso bili poučeni o uporabi, ne morejo prepoznati ali oceniti nevarnosti visokotlačnega čistilnika in akumulatorske baterije. Uporabnik ali druge osebe se lahko hudo poškodujejo ali umrejo.



- ▶ Ta navodila za uporabo je treba prebrati, razumeti in shraniti.

- ▶ Če se visokotlačni čistilnik ali akumulatorska baterija izročita drugi osebi: izročite zraven navodila za uporabo.
- ▶ Prepričajte se, da uporabnik izpolnjuje naslednje zahteve:
 - Uporabnik je spočit.

– Te naprave in akumulatorske baterije ne smejo uporabljati osebe (vključno z otroki) z zmanjšanimi fizičnimi, senzoričnimi ali duševnimi sposobnostmi ali pomanjkanjem izkušenj in znanja.

- Uporabnik lahko prepozna in oceni nevarnosti visokotlačnega čistilnika in akumulatorske baterije.
- Uporabnik je polnoleten ali uporabnik se skladno z nacionalnimi določili pod nadzorom usposablja za poklic.
- Uporabnika je pred prvo uporabo visokotlačnega čistilnika poučil pooblašeni prodajalec STIHL ali strokovna oseba.

ščeni prodajalec STIHL ali strokovna oseba.

- Uporabnik ni pod vplivom alkohola, zdravil ali drog.
- ▶ V primeru nejasnosti: obrnite se na pooblaščenega prodajalca STIHL.

4.4 Oblačila in oprema

▲ OPOZORILO

- Med delom se lahko predmeti z veliko hitrostjo dvignejo od tal. Uporabnik se lahko poškoduje.



- ▶ Nosite tesno prilegajoča se zaščitna očala. Primerna zaščitna očala so preizkušena v skladu s standardom EN 166 ali nacionalnimi predpisi in so na prodaj s primerno oznako.

- ▶ Nosite tesno prilegajoči se zgornji del z dolgimi rokavi in dolge hlače.
- Med delom lahko pride do nastajanja aerosolov. Vdihavanje aerosolov lahko škoduje zdravju in povzroči alergične reakcije.
 - ▶ Opravite oceno tveganja glede na površino, ki jo čistite, in glede na okolje.
 - ▶ Če ocena tveganja pokaže, da nastajajo aerosoli: nosite dihalno masko razreda zaščite FFP2 ali primerljivega razreda zaščite.
- Če uporabnik nosi neprimerno obutev, lahko zdrsne. Uporabnik se lahko poškoduje.
 - ▶ Nosite trdno, zaprto obutev z grobim podplatom.

4.5 Delovno območje in okolica

4.5.1 Visokotlačni čistilnik

▲ OPOZORILO

- Nesodelujoče osebe, otroci in živali ne morejo prepoznati in oceniti nevarnosti visokotlačnega čistilnika in dvignjenih predmetov. Nesodelujoče osebe, otroci in živali se lahko hudo poškodujejo in nastane lahko materialna škoda.
 - ▶ Nesodelujoče osebe, otroci in živali se ne smejo zadrževati v delovnem območju.
 - ▶ Visokotlačnega čistilnika ne puščajte brez nadzora.

► Zagotovite, da se otroci ne morejo igrati z visokotlačnim čistilnikom.

- Električni sestavni deli visokotlačnega čistilnika lahko ustvarjajo iskre. Iskre lahko v lahko vnetljivi ali eksplozivni atmosferi povzročijo požare in eksplozije. Osebe se lahko hudo poškodujejo ali umrejo in nastane lahko materialna škoda.
 - Ne delajte v lahko vnetljivi in eksplozivni atmosferi.

4.5.2 Akumulatorska baterija

▲ OPOZORILO

- Nesodelujoče osebe, otroci in živali ne morejo prepoznati in oceniti nevarnosti akumulatorske baterije. Nesodelujoče osebe, otroci in živali se lahko hudo poškodujejo.
 - Nesodelujoče osebe, otroci in živali se ne smejo zadrževati v bližini.
 - Akumulatorske baterije ne puščajte brez nadzora.
 - Pazite, da se otroci ne bodo igrali z akumulatorsko baterijo.
- Akumulatorska baterija ni zaščitena pred vplivi iz okolja. Če je akumulatorska baterija izpostavljena določenim vplivom iz okolja, se lahko akumulatorska baterija vname, eksplodira ali nepopravljivo poškoduje. Osebe se lahko hudo poškodujejo in nastane lahko materialna škoda.



- Akumulatorsko baterijo zaščitite pred vročino in ognjem.
- Akumulatorske baterije ne mečite v ogenj.

- Akumulatorske baterije ne polnite, uporabljajte in hranite izven navedenega temperaturnega območja, 21.3.



- Akumulatorske baterije ne potaplajte v tekočine.

- Akumulatorske baterije ne približujte kovinskim majhnim delom.
- Akumulatorske baterije ne izpostavljajte visokemu tlaku.
- Akumulatorske baterije ne izpostavljajte mikrovalovom.
- Akumulatorsko baterijo zaščitite pred kemikalijami in solmi.

4.6 Varno stanje

4.6.1 Visokotlačni čistilnik

Visokotlačni čistilnik je v varnem stanju, če so izpolnjeni naslednji pogoji:

- Visokotlačni čistilnik ni poškodovan.
- Loputa je zaprta in nepoškodovana.
- Visokotlačna cev, ročaj, priključki in brizgalna naprava so nepoškodovani.
- Brizgalna naprava je pravilno nameščena.
- Visokotlačni čistilnik je čist.
- Brizgalna naprava je čista.
- Upravljalni elementi delujejo in niso spremenjeni.
- Nameščen je originalni dodatni pribor STIHL za ta visokotlačni čistilnik.
- Dodatni pribor je pravilno montiran.

▲ OPOZORILO

- V stanju, ki ni varno za uporabo, sestavni deli morda ne bodo pravilno delovali in varnostne naprave bodo morda izklopljene. Obstaja nevarnost hudih telesnih poškodb oseb ali smrti.
 - Delajte z nepoškodovanim visokotlačnim čistilnikom.
 - Delajte z nepoškodovano visokotlačno cevjo, nepoškodovanimi priključki in nepoškodovano brizgalno napravo.
 - Brizgalno napravo je treba namestiti, kot je opisano v teh navodilih za uporabo.
 - Če je visokotlačni čistilnik umazan: visokotlačni čistilnik očistite.
 - Če je brizgalna naprava umazana: brizgalno napravo očistite.
 - Če je predal za akumulatorsko baterijo moker ali vlažen: počakajte, da se predal za akumulatorsko baterijo posuši.
 - Visokotlačnega čistilnika ne spreminjajte.
 - Če upravljalni elementi ne delujejo: ne delajte z visokotlačnim čistilnikom.
 - Montirajte originalni dodatni pribor STIHL za ta visokotlačni čistilnik.
 - Dodatni pribor je treba montirati, kot je opisano v teh navodilih za uporabo ali v navodilih za uporabo dodatnega pribora.
 - V odprtine visokotlačnega čistilnika ne potiskajte predmetov.
 - Zamenjajte obrabljene ali poškodovane opozorilne table.
 - V primeru nejasnosti: obrnite se na pooblaščenega prodajalca STIHL.

4.6.2 Akumulatorska baterija

Akumulatorska baterija je v varnem stanju, če so izpolnjeni naslednji pogoji:

- Akumulatorska baterija ni poškodovana.
- Akumulatorska baterija je čista in suha.
- Akumulatorska baterija deluje in ni spreminjena.

▲ OPOZORILO

- Če akumulatorska baterija ni v varnem stanju, ne more varno delovati. Osebe se lahko hudo telesno poškodujejo.
 - ▶ Delajte z nepoškodovano in delujočo akumulatorsko baterijo.
 - ▶ Ne polnite poškodovane ali pokvarjene akumulatorske baterije.
 - ▶ Če je akumulatorska baterija umazana: akumulatorsko baterijo očistite.
 - ▶ Akumulatorske baterije se ne dotikajte z vlažnimi rokami.
 - ▶ Če je akumulatorska baterija mokra ali vlažna: počakajte, da se akumulatorska baterija posuši,  21.4.
 - ▶ Akumulatorske baterije ne spreminjajte.
 - ▶ V odprtine akumulatorske baterije ne potiskajte predmetov.
 - ▶ Električnih kontaktov akumulatorske baterije ne vežite na kovinske predmete in ne ustvarjajte kratkega stika.
 - ▶ Akumulatorske baterije ne odpirajte.
 - ▶ Zamenjajte obrabljene ali poškodovane opozorilne table.
- Iz poškodovane akumulatorske baterije lahko izteče tekočina. Če tekočina pride v stik s kožo ali očmi, lahko pride do draženja kože ali oči.
 - ▶ Preprečite stik s tekočino.
 - ▶ Če je prišlo do stika s kožo: prizadeta mesta sperite z veliko vode in mila.
 - ▶ Če je prišlo do stika z očmi: oči je treba vsaj 15 minut spirati z veliko vode in obiskati je treba zdravnika.
- Poškodovana ali pokvarjena akumulatorska baterija lahko ima nenavaden vonj, iz nje se lahko kadi ali pa lahko gori. Osebe se lahko hudo poškodujejo ali umrejo in nastane lahko materialna škoda.
 - ▶ Če ima akumulatorska baterija nenavaden vonj ali se iz nje kadi: akumulatorske baterije ne uporabljajte in je ne približujte gorljivim snovem.
 - ▶ Če akumulatorska baterija gori: akumulatorsko baterijo poskušajte pogasiti z gasilnim aparatom ali vodo.

4.7 Delo

▲ OPOZORILO

- Uporabnik v določenih situacijah več ne more zbrano delati. Uporabnik se lahko spotakne, pade in se hudo poškoduje.
 - ▶ Delajte mirno in premišljeno.
 - ▶ Če so svetlobne razmere in vidljivost slabi: ne delajte z visokotlačnim čistilnikom.
 - ▶ Sami upravljajte visokotlačni čistilnik.
 - ▶ Pazite na ovire.
 - ▶ Med delom stojte na tleh in pazite na ravnotežje. Če je treba delati na višini: uporabite delovni oder ali varno ogrodje.
 - ▶ Če nastopijo znaki utrujenosti: privoščite si odmor.
- Če se visokotlačni čistilnik med delom spremeni ali se začne obnašati nenavadno, visokotlačni čistilnik morda ni v varnem stanju za uporabo. Osebe se lahko hudo poškodujejo in nastane lahko materialna škoda.
 - ▶ Končajte delo, odstranite akumulatorsko baterijo in se obrnite na pooblaščenega prodajalca STIHL.
 - ▶ Visokotlačni čistilnik uporabljajte stoje.
 - ▶ Visokotlačnega čistilnika ne pokrivajte, da bi poskrbeli za zadostno izmenjavo hladilnega zraka.
- Ko ročico brizgalne pištole izpustite, se visokotlačna črpalka samodejno izključi in voda več ne teče iz šobe. Visokotlačni čistilnik je v stanju pripravljenosti in ostane še naprej vklopljen. Če ročico brizgalne pištole pritisnete, se visokotlačna črpalka samodejno znova vključi in voda teče iz šobe. Osebe se lahko hudo poškodujejo in nastane lahko materialna škoda.
 - ▶ Ko ne delate: zapahnite ročico brizgalne pištole.
- ▶  Izključite visokotlačni čistilnik.
 - ▶ Odstranite akumulatorsko baterijo.
- Voda lahko pri temperaturah pod 0 °C na površini, ki jo želite očistiti, ter v sestavnih delih visokotlačnega čistilnika zamrzne. Uporabnik lahko zdrsne, pade in se hudo poškoduje. Nastane lahko materialna škoda.
 - ▶ Visokotlačnega čistilnika ne uporabljajte pri temperaturah pod 0 °C.
- Če vlečete za visokotlačno cev ali gibko cev za vodo, se lahko visokotlačni čistilnik premakne in pade. Nastane lahko materialna škoda.

- ▶ Ne vlecite za visokotlačno cev ali gibko cev za vodo.
- Če stoji visokotlačni čistilnik na poševni, neravni ali nepritrjeni površini, se lahko premakne in pade. Nastane lahko materialna škoda.
 - ▶ Visokotlačni čistilnik postavite na vodoravno, ravno in pritrjeno površino.
- Če delate na višini, lahko visokotlačni čistilnik ali brizgalna naprava pade dol. Osebe se lahko hudo poškodujejo in nastane lahko materialna škoda.
 - ▶ Uporabite delovni oder ali varno ogrodje.
 - ▶ Visokotlačnega čistilnika ne postavljajte na delovni oder ali ogrodje.
 - ▶ Če visokotlačna cev ni dovolj dolga: podaljšajte visokotlačno cev s podaljškom visokotlačne cevi.
 - ▶ Brizgalno napravo zavarujte pred padcem.
- Vodni curek lahko iz površin odstrani tudi azbestna vlakna. Azbestna vlakna se lahko, ko se posušijo, razporedijo v zraku in jih lahko vdihnete. Vdihavanje azbestnih vlaken lahko škoduje zdravju.
 - ▶ Ne čistite površin, ki vsebujejo azbest.
- Vodni curek lahko odstrani olje iz vozil ali strojev. Voda, ki vsebuje olje, lahko prodre v zemljo, vodotoke ali kanalizacijo. S tem se ogroža okolje.
 - ▶ Vozila in stroje čistite samo na mestih z izločevalniki olja v odtokih.
- Vodni curek lahko skupaj z barvo, ki vsebuje svinec, tvori aerosole in vodo, ki vsebujejo svinec. Aerosoli in voda, ki vsebujejo svinec, lahko prodrejo v zemljo, vodotoke ali kanalizacijo. Vdihavanje aerosolov lahko škoduje zdravju in povzroči alergične reakcije. S tem se ogroža okolje.
 - ▶ Ne čistite površin, pobarvanih ali lakiranih z barvo, ki vsebuje svinec.
- Vodni curek lahko poškoduje občutljive površine. Nastane lahko materialna škoda.
 - ▶ Občutljivih površin ne čistite z vrtljivo šobo.
 - ▶ Občutljive površine iz gume, blaga, lesa in podobnih materialov čistite z zmanjšanim delovnim tlakom in večjo razdaljo.
- Če se šoba 3 v 1 med delom potopi v umazano vodo in se uporablja, se lahko šoba 3 v 1 poškoduje.
 - ▶ Šobe 3 v 1 nikoli ne uporabljajte v umazani vodi.
 - ▶ Če se čisti posoda: posodo izpraznite in pustite, da voda med čiščenjem odteka.
- Vsesane lahko vnetljive in eksplozivne tekočine lahko povzročijo požare in eksplozije.

Osebe se lahko hudo poškodujejo ali umrejo in nastane lahko materialna škoda.

- ▶ Ne sesajte ali uporabljajte lahko vnetljivih in eksplozivnih tekočin.
- Vsesane dražeče, jedke in strupene tekočine lahko ogrožajo zdravje in poškodujejo sestavne dele visokotlačnega čistilnika. Osebe se lahko hudo poškodujejo ali umrejo in nastane lahko materialna škoda.
 - ▶ Ne sesajte ali uporabljajte dražečih, jedkih in strupenih tekočin.
- Močan vodni curek lahko hudo poškoduje osebe ter živali in nastane lahko materialna škoda.



▶ Vodnega curka ne usmerjajte v osebe ali živali.

- ▶ Vodnega curka ne usmerjajte na slabo vidna mesta.
- ▶ Oblečil ne čistite, medtem ko jih nosite.
- ▶ Čevljev ne čistite, medtem ko jih nosite.
- Če pridejo električne naprave, električni priključki, vtičnice in električni vodi v stik z vodo, lahko pride do električnega udara. Osebe se lahko hudo poškodujejo ali umrejo in nastane lahko materialna škoda.



▶ Vodnega curka ne usmerjajte v električne naprave, električne priključke, vtičnice in električne vode.

- Če pridejo električne naprave v stik z vodo, lahko pride do električnega udara. Uporabnik se lahko hudo poškoduje ali umre in nastane lahko materialna škoda.



▶ Vodnega curka ne usmerjajte v električne naprave.

- ▶ Električne naprave hranite izven delovnega območja.

- Vodni curek lahko poškoduje visokotlačni čistilnik. Nastane lahko materialna škoda.



▶ Vodnega curka ne usmerjajte v visokotlačni čistilnik.

- Nepravilno položena visokotlačna cev se lahko poškoduje. Zaradi poškodbe lahko voda z visokim tlakom nenadzorovano uide v okolico. Osebe se lahko hudo poškodujejo in nastane lahko materialna škoda.
 - ▶ Vodnega curka ne usmerjajte v visokotlačni čistilnik.

- ▶ Visokotlačno cev položite tako, da ni napeta ali se ne zapleta.
- ▶ Visokotlačno cev položite tako, da ne bo poškodovana, prepognjena ali stisnjena ali se ne bo drgnila.
- ▶ Visokotlačno cev zaščitite pred vročino, oljem in kemikalijami.
- Nepravilno položena gibka cev za vodo se lahko poškoduje in osebe se lahko ob njen spotaknejo. Osebe se lahko poškodujejo in poškoduje se lahko gibka cev za vodo.
 - ▶ Vodnega curka ne usmerjajte v gibko cev za vodo.
 - ▶ Gibko cev za vodo položite in označite tako, da se osebe ne bodo mogle spotakniti.
 - ▶ Gibko cev za vodo položite tako, da ni napeta ali se ne zapleta.
 - ▶ Gibko cev za vodo položite tako, da se ne bo poškodovala, prepognila ali stisnila ali se ne bo drgnila.
 - ▶ Gibko cev za vodo zaščitite pred vročino, oljem in kemikalijami.
- Močan vodni curek povzroča reakcijske sile. Zaradi nastalih reakcijskih sil lahko uporabnik izgubi nadzor nad brizgalno napravo. Uporabnik se lahko hudo poškoduje in nastane lahko materialna škoda.
 - ▶ Brizgalno pištolo trdno držite z obema rokama.
 - ▶ Delajte, kot je opisano v teh navodilih za uporabo.

4.8 Čistilna sredstva

▲ OPOZORILO

- Če pridejo čistilna sredstva v stik s kožo ali očmi, lahko pride do draženja kože ali oči.
 - ▶ Upoštevajte navodila za uporabo čistilnih sredstev.
 - ▶ Izogibajte se stiku s čistilnimi sredstvi.
 - ▶ Če je prišlo do stika s kožo: prizadeta mesta sperite z veliko vode in mila.
 - ▶ Če je prišlo do stika z očmi: oči je treba vsaj 15 minut spirati z veliko vode in obiskati je treba zdravnika.
- Nepravilna ali neprimerna čistilna sredstva lahko poškodujejo visokotlačni čistilnik ali površino predmeta, ki ga želite očistiti, in škodujejo okolju.
 - ▶ STIHL priporoča uporabo originalnih čistilnih sredstev STIHL.
 - ▶ Upoštevajte navodila za uporabo čistilnih sredstev.
 - ▶ V primeru nejasnosti: obrnite se na pooblaščenega prodajalca STIHL.

4.9 Priključitev vode

▲ OPOZORILO



- Ko izpustite ročico brizgalne pištole, pride v gibki cevi za vodo do povratnega sunka. S povratnim sunkom se lahko umazana voda potisne nazaj v omrežje pitne vode. Pitna voda se lahko onesaži.
 - ▶ Visokotlačnega čistilnika ne priključite neposredno na vodovodno omrežje s pitno vodo.
- ▶ Upoštevajte predpise vodovodnega podjetja. Če je potrebno, pri priključitvi na sistem pitne vode uporabite pravilno ločevanje sistema (npr. Preprečevalnik povratnega toka).
- Onesnažena voda ali voda, ki vsebuje pesek, lahko poškoduje sestavne dele visokotlačnega čistilnika.
 - ▶ Uporabljajte čisto vodo.
 - ▶ Če se uporablja onesnažena voda ali voda, ki vsebuje pesek: visokotlačni čistilnik uporabljajte skupaj z vodnim filtrom.
- Če visokotlačni čistilnik ne prejema dovolj vode, se lahko poškodujejo sestavni deli visokotlačnega čistilnika.
 - ▶ Vodovodno pipo odprite do konca.
 - ▶ Prepričajte se, da visokotlačni čistilnik prejema dovolj vode,  21.1.



4.10 Transport

4.10.1 Visokotlačni čistilnik

▲ OPOZORILO

- Med transportom se lahko visokotlačni čistilnik prevrne ali se premika. Osebe se lahko poškodujejo in nastane lahko materialna škoda.
 - ▶ Zapahnite ročico brizgalne pištole.
- ▶ Izključite visokotlačni čistilnik.
 
- ▶ Odstranite akumulatorsko baterijo.
 
- ▶ Visokotlačni čistilnik zavarujte z napanjalnimi pasovi, jermeni ali mrežo tako, da se ne bo mogel prevrniti in premikati.
- Voda lahko pri temperaturah pod 0 °C v sestavnih delih visokotlačnega čistilnika zamrzne. Visokotlačni čistilnik se lahko poškoduje.
 - ▶ Izpraznite visokotlačno cev in brizgalno napravo.



- ▶ Če visokotlačnega čistilnika ni mogoče transportirati zaščitene pred zmrzovanjem: zaščitite visokotlačni čistilnik s sredstvom proti zamrzovanju na osnovi glikola.

4.10.2 Akumulatorska baterija

▲ OPOZORILO

- Akumulatorska baterija ni zaščitena pred vplivi iz okolja. Če je akumulatorska baterija izpostavljena določenim vplivom iz okolja, se lahko akumulatorska baterija poškoduje in nastane lahko materialna škoda.
 - ▶ Ne transportirajte poškodovane akumulatorske baterije.
- Med transportom se lahko akumulatorska baterija prevrne ali se premika. Osebe se lahko poškodujejo in nastane lahko materialna škoda.
 - ▶ Akumulatorsko baterijo v embalaži zapakirajte tako, da se ne bo mogla premikati.
 - ▶ Embalažo zavarujte tako, da se ne bo mogla premikati.

4.11 Shranjevanje

4.11.1 Visokotlačni čistilnik

▲ OPOZORILO

- Otroci ne morejo prepoznati in oceniti nevarnosti visokotlačnega čistilnika. Otroci se lahko hudo poškodujejo.
 - ▶ Zapahnite ročico brizgalne pištole.



- ▶ Izključite visokotlačni čistilnik.



- ▶ Odstranite akumulatorsko baterijo.

- ▶ Visokotlačni čistilnik hranite izven dosega otrok.

- Električni kontakti na visokotlačnem čistilniku in kovinski sestavni deli lahko zaradi vlage korodirajo. Visokotlačni čistilnik se lahko poškoduje.



- ▶ Odstranite akumulatorsko baterijo.

- ▶ Visokotlačni čistilnik očistite in shranite na suhem mestu.

- Voda lahko pri temperaturah pod 0 °C v sestavnih delih visokotlačnega čistilnika zamrzne. Visokotlačni čistilnik se lahko poškoduje.

- ▶ Izpraznite visokotlačno cev in brizgalno napravo.



- ▶ Če visokotlačnega čistilnika ni mogoče shraniti zaščitene pred zmrzovanjem: zaščitite visokotlačni čistilnik s sredstvom proti zamrzovanju na osnovi glikola.

4.11.2 Akumulatorska baterija

▲ OPOZORILO

- Otroci ne morejo prepoznati in oceniti nevarnosti akumulatorske baterije. Otroci se lahko hudo poškodujejo.
 - ▶ Akumulatorsko baterijo hranite izven dosega otrok.
- Akumulatorska baterija ni zaščitena pred vplivi iz okolja. Če je akumulatorska baterija izpostavljena določenim vplivom iz okolja, se lahko akumulatorska baterija nepopravljivo poškoduje.
 - ▶ Akumulatorsko baterijo hranite na čistem in suhem mestu.
 - ▶ Akumulatorsko baterijo hranite v zaprtem prostoru.
 - ▶ Akumulatorsko baterijo shranite ločeno od visokotlačnega čistilnika.
 - ▶ Če akumulatorsko baterijo hranite v polnilniku: izvlecite omrežni vtič in akumulatorsko baterijo hranite napolnjeno med 40 % in 60 % (2 LED-lučki svetita zeleno).
 - ▶ Akumulatorske baterije ne hranite izven navedenega temperaturnega območja,  21.3.

4.12 Čiščenje, vzdrževanje in popraviljanje

▲ OPOZORILO

- Če je med čiščenjem, vzdrževanjem ali popravilom akumulatorska baterija vstavljena, se lahko visokotlačni čistilnik nenamerno vklopi. Osebe se lahko hudo poškodujejo in nastane lahko materialna škoda.
 - ▶ Zapahnite ročico brizgalne pištole.



- ▶ Izključite visokotlačni čistilnik.



- ▶ Odstranite akumulatorsko baterijo.

- Ostra čistilna sredstva, čiščenje z vodnim curkom ali koničasti predmeti lahko poškodujejo visokotlačni čistilnik ali akumulatorsko baterijo. Če visokotlačni čistilnik ali akumulatorska

baterija nista pravilno očiščena, sestavni deli morda ne bodo več pravilno delovali in varnostne naprave bodo morda izklopljene.













Osebe se lahko hudo telesno poškodujejo.

- ▶ Visokotlačni čistilnik in akumulatorsko baterijo je treba čistiti, kot je opisano v navodilih za uporabo.
- Če visokotlačni čistilnik ali akumulatorska baterija nista pravilno vzdrževana ali popravljena, sestavni deli morda ne bodo več pravilno delovali in varnostne naprave bodo morda izklopljene. Obstaja nevarnost hudih telesnih poškodb oseb ali smrti.
 - ▶ Visokotlačnega čistilnika in akumulatorske baterije ne vzdržujte ali popravljajte sami.
 - ▶ Če je visokotlačni čistilnik ali akumulatorsko baterijo treba vzdrževati ali popraviti: obrnite se na pooblaščenega prodajalca STIHL.

5 Pripravljanje visokotlačnega čistilnika za uporabo

5.1 Pripravljanje visokotlačnega čistilnika za uporabo

Pred vsakim začetkom dela je treba izvesti naslednje korake:

- ▶ Prepričajte se, da so naslednji sestavni deli v varnem stanju za uporabo:
 - visokotlačni čistilnik, visokotlačna cev in cevna spojka,  4.6.1.
 - akumulatorska baterija,  4.6.2.
- ▶ Preverite akumulatorsko baterijo,  12.2.
- ▶ Akumulatorsko baterijo do konca polnite, kot je opisano v navodilih za uporabo polnilnikov STIHL AL 101, 301, 301-4, 500.
- ▶ Očistite visokotlačni čistilnik,  17.
- ▶ Če uporabljate vodni filter: preverite onesnaženost vodnega filtra in ga v primeru umazanosti očistite,  17.5.
- ▶ Visokotlačni čistilnik postavite na trdno in ravno podlago zavarovanega pred drsenjem in prevračanjem.
- ▶ Visokotlačno cev povsem odvijte iz navijalnega bobna,  13.2.
- ▶ Montirajte brizgalno pištolo,  8.2.1.
- ▶ Montirajte brizgalno cev,  8.3.1.
- ▶ Če uporabljate šobo: montirajte šobo,  8.4.1.
- ▶ Če uporabljate čistilna sredstva: delajte s čistilnim sredstvom,  13.6.
- ▶ Priključite vodo,  9.
- ▶ Preverite upravljalne elemente,  12.1.

5 Pripravljanje visokotlačnega čistilnika za uporabo

- ▶ Če korakov ni mogoče izvesti: visokotlačnega čistilnika ne uporabljajte in se obrnite na pooblaščenega prodajalca STIHL.

5.2 Povezovanje akumulatorske baterije z radijskim vmesnikom Bluetooth® z aplikacijo STIHL connected App

- ▶ Vključite radijski vmesnik Bluetooth® na mobilni napravi.
- ▶ Vključite radijski vmesnik Bluetooth® na akumulatorski bateriji  7.1.
- ▶ Aplikacijo STIHL connected App prenesite iz trgovine z aplikacijami na mobilno napravo in si uredite račun.
- ▶ Odprite aplikacijo STIHL connected App in se prijavite.
- ▶ Akumulatorsko baterijo dodajte v aplikacijo STIHL connected App in sledite navodilom na zaslonu.

Stike in nadaljnje informacije najdete na <https://support.stihl.com> ali v aplikaciji STIHL connected App.

Aplikacija STIHL connected App je na voljo odvisno od trga.

6 Polnjenje akumulatorske baterije in LED-lučke

6.1 Napolnite akumulatorsko baterijo

Čas polnjenja je odvisen od različnih dejavnikov, npr. od temperature akumulatorske baterije ali od temperature okolice. Za optimalno učinkovitost upoštevajte priporočljivo temperaturno območje,  21.4. Dejanski čas polnjenja lahko odstopa od navedenega časa polnjenja. Čas polnjenja je naveden na spletnem naslovu www.stihl.com/charging-times.

- ▶ Akumulatorsko baterijo polnite tako, kot je opisano v navodilih za uporabo polnilnika STIHL AL 101, 301, 301-4, 500.

6.2 Prikaz stanja napolnjenosti

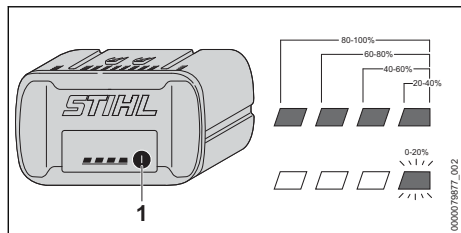

- ▶ Pritisnite tipko (1). LED-lučke svetijo pribl. 5 sekund zeleno in prikazujejo stanje napolnjenosti.
- ▶ Če desna LED-lučka utripa zeleno: napolnite akumulatorsko baterijo.

6.3 LED-lučke na akumulatorski bateriji

LED-lučke lahko prikazujejo stanje napolnjenosti akumulatorske baterije ali motnje. LED-lučke lahko svetijo ali utripajo zeleno ali rdeče.

Če LED-lučke svetijo ali utripajo zeleno, je prikazano stanje napolnjenosti.

- ▶ Če LED-lučke svetijo ali utripajo rdeče: odpravite motnjo, 20.1. Obstaja motnja visokotlačnega čistilnika ali akumulatorske baterije.

7 Vklon in izklop radijskega vmesnika Bluetooth®

7.1 Aktiviranje radijskega vmesnika Bluetooth®

- ▶ Če ima akumulatorska baterija radijski vmesnik Bluetooth®: pritisnite tipko in jo tako dolgo držite pritisnjeno, dokler LED-lučka „BLUETOOTH®“ ob simbolu  pribl. 3 sekunde ne sveti modro. Radijski vmesnik Bluetooth® na akumulatorski bateriji je vklopljen.

7.2 Izklop radijskega vmesnika Bluetooth®

- ▶ Če ima akumulatorska baterija radijski vmesnik Bluetooth®: pritisnite tipko in jo tako dolgo držite pritisnjeno, dokler LED-lučka „BLUETOOTH®“ ob simbolu  šestkrat ne utripne modro. Radijski vmesnik Bluetooth® na akumulatorski bateriji je deaktiviran.

8 Sestavljanje visokotlačnega čistilnika

8.1 Sestavljanje visokotlačnega čistilnika

Namestitev ročaja navijalnega bobna cevi

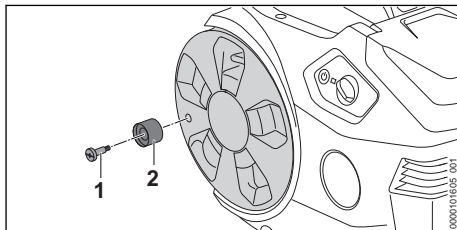

- ▶ Vijak (1) vstavi v ročaj navijalnega bobna cevi (2).
- ▶ Vijak (1) z ročajem navijalnega bobna cevi (2) uvijte v navijalni boben cevi in ga močno pritegnite.

Montaža držala

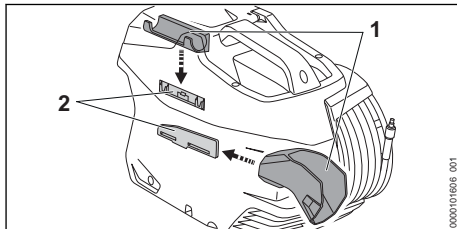

- ▶ Držala (1) zataknete v vodila (2). Držala (1 in 2) se slišno zaskočijo.

Vstavljanje šobe

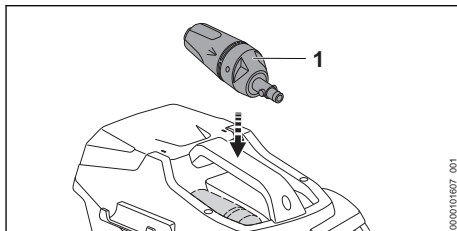

- ▶ Vstavite šobo 3 v 1 (1).

8.2 Montiranje in demontiranje brizgalne pištole

8.2.1 Montiranje brizgalne pištole

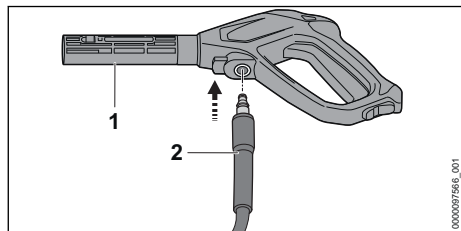

- ▶ Nastavek (2) potisnite v brizgalno pištolo (1). Nastavek (2) slišno zaskoči.
- ▶ Če gre nastavek (2) težko potisniti v brizgalno pištolo (1): tesnilo na nastavku (2) namastite z mastjo za armature.

8.2.2 Demontiranje brizgalne pištole

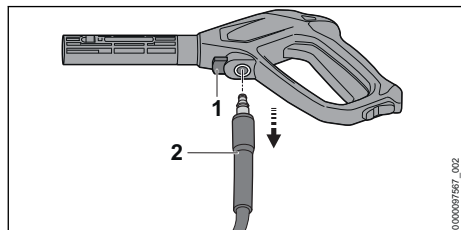

- ▶ Pritisnite zaporno ročico (1) in jo držite pritisnjeno.
- ▶ Izvlecite nastavek (2).

8.3 Montiranje in demontiranje brizgalne cevi

8.3.1 Montiranje brizgalne cevi

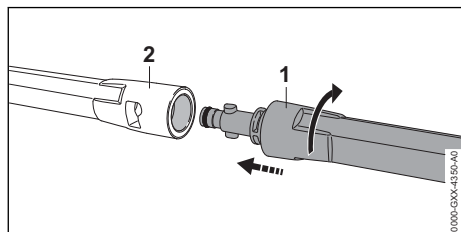

- ▶ Brizgalno cev (1) potisnite v brizgalno pištolo (2).
- ▶ Brizgalno cev (1) vrtite, da zaskoči.
- ▶ Če je brizgalno cev (1) težko potisniti v brizgalno pištolo (2): namastite tesnilo na brizgalni cevi (1) z mastjo za armature.

8.3.2 Demontaža brizgalne cevi

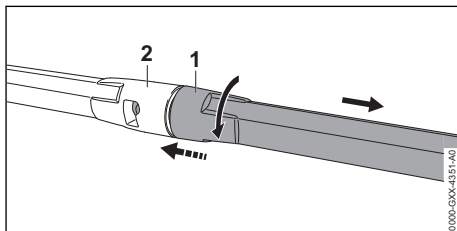

- ▶ Brizgalno cev (1) in brizgalno pištolo (2) potisnite skupaj in zavrtite do naslona.
- ▶ Brizgalno cev (1) in brizgalno pištolo (2) potegnite narazen.

8.4 Montiranje in demontiranje šobe

8.4.1 Montaža šobe

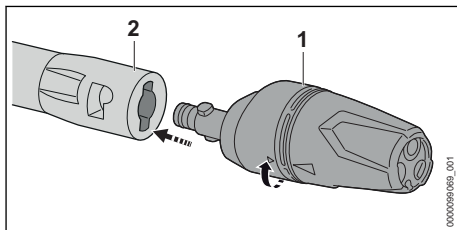

- ▶ Potisnite šobo (1) v peskalno cev (2).
- ▶ Šobo (1) vrtite tako dolgo, da zaskoči.
- ▶ Če gre šobo (1) težko potisniti v brizgalno cev (2): namastite tesnilo na šobi (1) z mastjo za armature.

8.4.2 Odstranite šobo

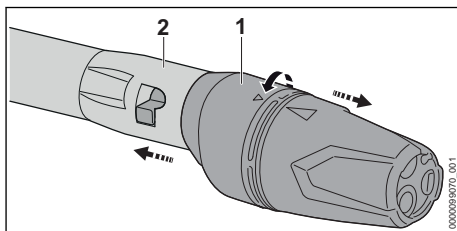

- ▶ Pritisnite šobo (1) in cev za razstreljevanje (2) skupaj in ju zasukajte do konca.
- ▶ Potegnite šobo (1) in cev za razstreljevanje (2) narazen.

9 Priključitev na vodni vir

9.1 Priključitev visokotlačnega čistilnika na vodovodno omrežje

Priključitev vodnega filtra

Če tlačni čistilec deluje z vodo, ki vsebuje pesek, ali z vodo iz cistern, mora biti na tlačni čistilec priključen vodni filter. Vodni filter iz vode filtrira pesek in umazanijo ter s tem sestavne dele visokotlačnega čistilnika ščiti pred poškodbami.

Vodni filter je lahko glede na tržišče priložen visokotlačnemu čistilniku.

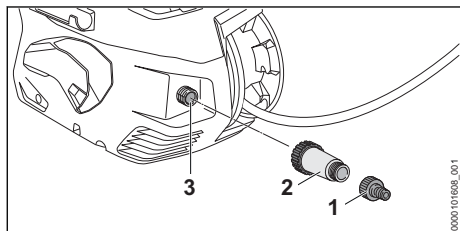

- ▶ Odvijte nastavek (1).
- ▶ Vodni filter (2) obrnite na priključek za vodo (3) in ga privijte ročno.
- ▶ Nastavek (1) privijte na vodni filter (2) in z roko močno pritegnite.

Priključite gibko cev za vodo

Gibka cev za vodo mora izpolnjevati naslednje pogoje:

- Gibka cev za vodo ima premer 1/2".
 - Gibka cev za vodo je dolga med 10 m in 25 m.
 - ▶ Gibko cev za vodo priključite na vodovodno pipo.
 - ▶ Vodovodno pipo do konca odprite in gibko cev za vodo izperite z vodo.
- Iz gibke cevi za vodo se izpereta pesek in umazanija. Gibka cev za vodo se odzrača.
- ▶ Zaprite vodovodno pipo.

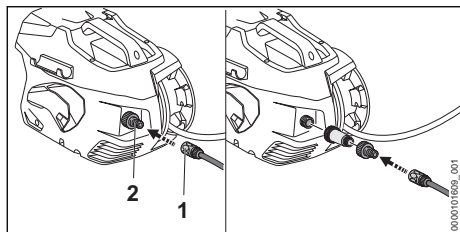

- ▶ Spojko (1) potisnite na nastavek (2). Spojka (1) slišno zaskoči.

- ▶ Vodovodno pipo odprite do konca. Vodovodno pipo odprite do konca.
- ▶ Če je brizgalna cev nameščena na brizgalno pištolo: demontirajte brizgalno cev.
- ▶ Ročico brizgalne pištole pritiskajte tako dolgo, dokler iz brizgalne pištole ne izstopa enakomerni vodni curek.
- ▶ Izpustite ročico brizgalne pištole.
- ▶ Zapahnite ročico brizgalne pištole.
- ▶ Montiranje brizgalne cevi.
- ▶ Montaža šobe.

Snemanje gibke cevi za vodo

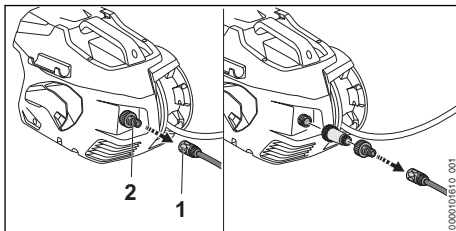

- ▶ Zaprite vodovodno pipo.
- ▶ Za sprostitve spojke: obroč (1) povlecite ali vrtite in držite.
- ▶ Spojko potegnite iz nastavka (2).

9.2 Priključitev visokotlačnega čistilnika na drugi vodni vir

Visokotlačni čistilnik lahko vsesava vodo iz zbiralnikov deževnice, cistern in tekočih ali stoječih voda.

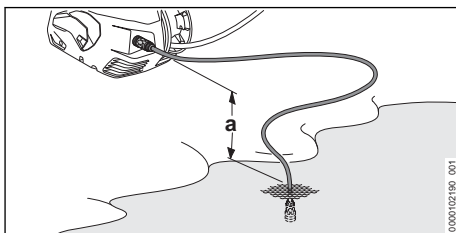

Da se voda lahko posesa, višinska razdalja med visokotlačnim čistilnikom in vodnim virom ne sme prekoračiti največje višine sesanja (a),  21.1.

Uporabiti je treba ustrezni sesalni komplet STIHL. Sesalnemu kompletu je priložena gibka cev za vodo s posebno spojko in vgrajenim vodnim filtrom.

Ustrezni sesalni komplet STIHL je lahko glede na tržišče priložen visokotlačnemu čistilniku.

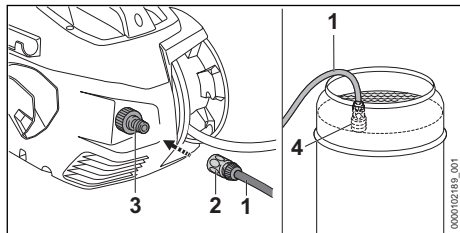
Priključite gibko cev za vodo

- ▶ Gibko cev za vodo (1) napolnite z vodo tako, da v gibki cevi za vodo več ne bo zraka.
- ▶ Spojko (2) potisnite na nastavek (3). Spojka (2) se slišno zaskoči.
- ▶ Sesalno glavo (4) v vodni vir obesite tako, da se sesalna glava (4) ne bo dotikala dna.
- ▶ Če je na visokotlačni čistilnik nameščena brizgalna pištola: demontirajte brizgalno pištolo.
- ▶ Visokotlačno cev držite navzdol.
- ▶ Visokotlačni čistilnik vklopljajte tako dolgo, dokler iz visokotlačne cevi ne izstopa enakomerni vodni curek.
- ▶ Izključite visokotlačni čistilnik.
- ▶ Brizgalno pištolo namestite na visokotlačni čistilnik.
- ▶ Pritisnite ročico brizgalne pištole in jo držite pritisnjeno.
- ▶ Vključite visokotlačni čistilnik.

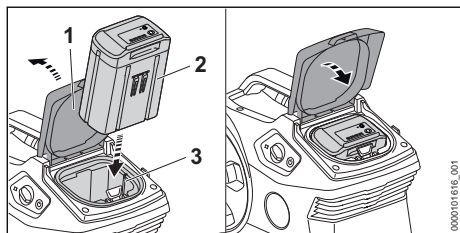
10 Vstavljanje in odstranjevanje akumulatorske baterije**10.1 Vstavljanje akumulatorske baterije**

- ▶ Loputo (1) odprite do naslona in jo držite.
- ▶ Akumulatorsko baterijo (2) potisnite do naslona v predal za akumulatorsko baterijo (3). Akumulatorska baterija (2) zaskoči s klikom in je zapahnjena.
- ▶ Zaprite loputo (1).

10.2 Odstranjevanje akumulatorske baterije

- ▶ Visokotlačni čistilnik postavite na ravno površino.

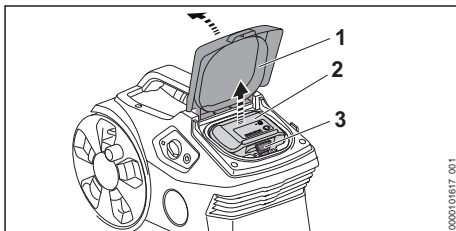

- ▶ Loputo (1) odprite do naslona in jo držite.
- ▶ Pritisnite zaporno ročico (3). Akumulatorska baterija (2) je sproščena in jo je mogoče odstraniti.
- ▶ Zaprite loputo (1).

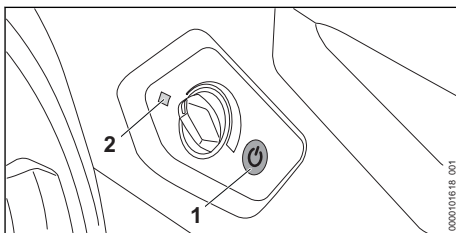
11 Vklp in izklop visokotlačnega čistilnika**11.1 Vklp visokotlačnega čistilnika**

- ▶ Pritisnite tipko (1). LED-lučka (2) sveti zeleno. Visokotlačni čistilnik je pripravljen za uporabo.

Če vključenega visokotlačnega čistilnika ne uporabljate več kot 30 minut, se visokotlačni čistilnik samodejno izklopi. LED-lučka (2) več ne sveti.

- ▶ Ponovno pritisnite tipko (1). Visokotlačni čistilnik je ponovno pripravljen za uporabo.

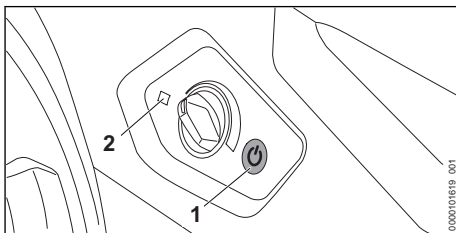

11.2 Izklop visokotlačnega čistilnika

- ▶ Pritisnite tipko (1).
LED-lučka (2) več ne sveti.

12 Preverjanje visokotlačnega čistilnika in akumulatorske baterije

12.1 Preverjanje upravljalnih elementov

Zaskočna ročica in ročica

- ▶ Izklopite visokotlačni čistilnik in odstranite akumulatorsko baterijo.
- ▶ Zaskočno ročico potisnite v položaj .
- ▶ Poskusite potisniti ročico.
- ▶ Če ročico lahko potisnete: visokotlačnega čistilnika ne uporabljajte in se obrnite na pooblaščenega prodajalca STIHL.
Zaskočna ročica je pokvarjena.
- ▶ Zaskočno ročico potisnite v položaj .
- ▶ Pritisnite ročico in jo znova izpusite.
- ▶ Če se ročica težko premika ali se ne vrne v začetni položaj: visokotlačnega čistilnika ne uporabljajte in se obrnite na pooblaščenega prodajalca STIHL.
Ročica je okvarjena.

12.2 Preizkus akumulatorske baterije

- ▶ Pritisnite tipko na akumulatorski bateriji.
LED-lučke svetijo ali utripajo.
- ▶ Če LED-lučke ne svetijo ali utripajo: akumulatorske baterije ne uporabljajte in se obrnite na pooblaščenega prodajalca STIHL.
Obstaja motnja akumulatorske baterije.

13 Delo z visokotlačnim čistilnikom

13.1 Drža in vodenje brizgalne pištole

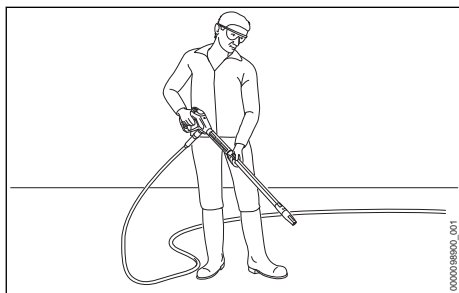

- ▶ Brizgalno pištolo z eno roko primite za ročaj tako, da s palcem trdno objamete ročaj.
- ▶ Brizgalno cev z drugo roko primite tako, da s palcem trdno objamete brizgalno cev.
- ▶ Šobo usmerite v tla.

13.2 Odvijanje visokotlačne cevi

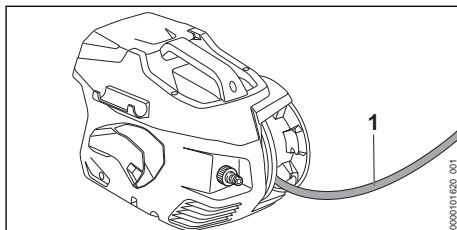

- ▶ Visokotlačno cev (1) povsem odvijte z navijalnega bobna.

13.3 Pritiskanje in zapahnitev ročice brizgalne pištole

Pritiskanje ročice brizgalne pištole

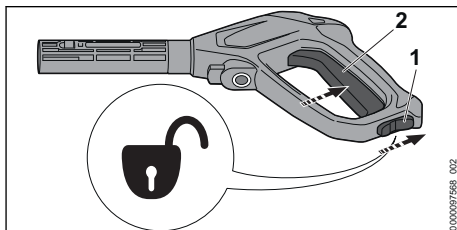

- ▶ Zaskočno ročico (1) potisnite v položaj .
- ▶ Pritisnite ročico (2) in jo držite pritisnjeno.
Visokotlačna črpalka se samodejno vključi in voda priteče iz šobe.

Zapahnite ročico brizgalne pištole

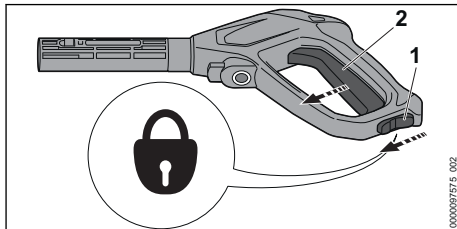

- ▶ Izpusite ročico (2).
Visokotlačna črpalka se samodejno izključi in voda več ne teče iz šobe. Visokotlačni čistilnik je še naprej vklopljen.
- ▶ Zaskočno ročico (1) potisnite v položaj .

13.4 Nastavljanje delovnega tlaka

Odvisno od uporabe lahko nastavite delovni tlak.

Z visokim delovnim tlakom delajte, če želite odstraniti trdovratno umazanijo.

Z nizkim delovnim tlakom delajte, če želite odstraniti umazanijo na občutljivih površinah.

- ▶ Vključite visokotlačni čistilnik.

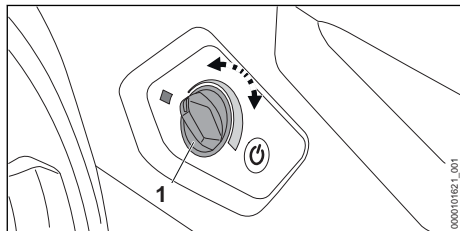

Povečanje delovnega tlaka

- ▶ Vrtljivi regulator (1) zavrtite v smeri urnega kazalca, dokler ni nastavljen zeleni delovni tlak.

Zmanjšanje delovnega tlaka

- ▶ Vrtljivi regulator (1) zavrtite v nasprotni smeri urnega kazalca, dokler ni nastavljen zeleni delovni tlak.

13.5 Čiščenje

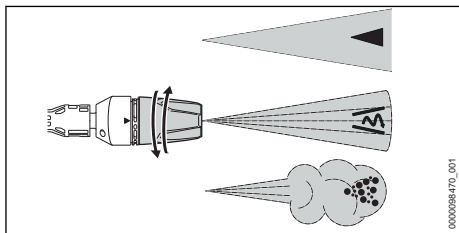

Šobo 3 v 1 lahko nastavljate odvisno od uporabe:

- Šoba s ploskim curkom (1) je primerna za čiščenje majhne in srednje umazanije.
- Vrtljiva šoba (2) je primerna za čiščenje trdovratne umazanije na neobčutljivih površinah.
- Razpršilna šoba (3) je primerna za čiščenje s čistilnim sredstvom.
 - ▶ Vodni curek pred čiščenjem usmerite na nevpadljivo mesto na površini in preverite, da se površina ne bo poškodovala.
 - ▶ Razdaljo med šobo in površino, ki jo želite očistiti, izberite tako, da površina, ki jo čistite, ne bo poškodovana.

- ▶ Šobo 3 v 1 nastavite tako, da se površina, ki jo čistite, ne bo poškodovala.
- ▶ Šobo 3 v 1 prestavljajte samo, če ročice brizgalne pištole ni pritisnjena.

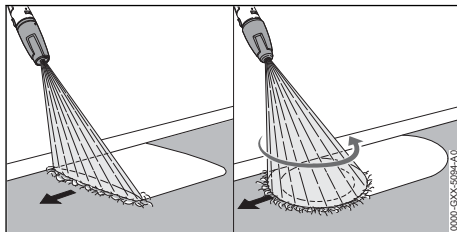

- ▶ Brizgalno napravo enakomerno premikajte po površini, ki jo čistite.
- ▶ Počasi in nadzorovano se premikajte naprej.

13.6 Delo s čistilnim sredstvom

Čistilna sredstva lahko povečajo čistilni učinek vode.

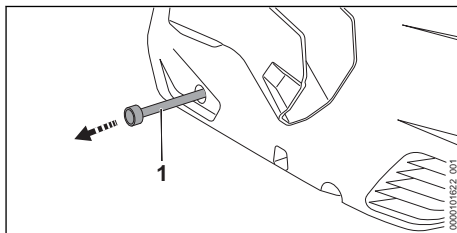

- ▶ Gibko cev za čistilno sredstvo (1) izvlecite iz visokotlačnega čistilnika.
- ▶ Odvijte pokrov posode za čistilno sredstvo.
- ▶ Gibko cev za čistilno sredstvo (1) vtaknite v posodo za čistilno sredstvo.
- ▶ Šobo 3 v 1 zavrtite v položaj (3) in nastavite najvišji delovni tlak.

14 Po delu

14.1 Po delu

- ▶ Če ste delali s čistilnim sredstvom: sperite visokotlačni čistilnik.
- ▶ Gibko cev za čistilno sredstvo (3) potisnite v visokotlačni čistilnik.
- ▶ Izklopite visokotlačni čistilnik in odstranite akumulatorsko baterijo.
- ▶ Če je visokotlačni čistilnik priključen na vodovodno omrežje: zaprite vodovodno pipo.
- ▶ Pritisnite ročico brizgalne pištole. Vodni tlak se sprostí.
- ▶ Zapahnite ročico brizgalne pištole.
- ▶ Visokotlačni čistilnik ločite od vodnega vira.
- ▶ Demontirajte gibko cev za vodo.

- ▶ Demontirajte šobo in brizgalno cev ter ju očistite.
- ▶ Demontirajte brizgalno pištolo in pustite, da preostala voda izteče iz brizgalne pištole.

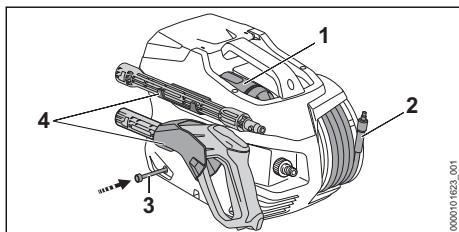

- ▶ Visokotlačno cev (2) navijte enakomerno razporejeno.
- ▶ Vstavite šobo (1).
- ▶ Brizgalno napravo hranite v nosilcih (4) na visokotlačnem čistilniku.
- ▶ Če je visokotlačni čistilnik moker: visokotlačni čistilnik pustite, da se posuši.
- ▶ Če je akumulatorska baterija mokra ali vlažna: počakajte, da se akumulatorska baterija posuši, 21.4.
- ▶ Očistite visokotlačni čistilnik.
- ▶ Očistite akumulatorsko baterijo.

15 Transport

15.1 Transport visokotlačnega čistilnika

- ▶ Izklopite visokotlačni čistilnik in odstranite akumulatorsko baterijo.

Nošenje visokotlačnega čistilnika

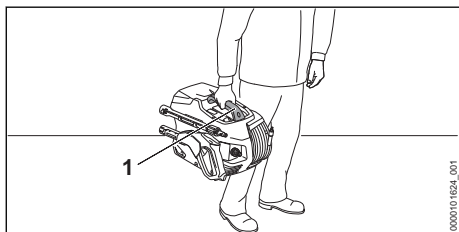

- ▶ Visokotlačni čistilnik nosite za ročaj (1).

Transport visokotlačnega čistilnika v vozilu

- ▶ Tlačni čistilec pritrdite tako, da se ne more prevrniti ali premakniti.
- ▶ Če visokotlačnega čistilnika ni mogoče transportirati zaščitenega pred zmrzovanjem: zaščitite visokotlačni čistilnik s sredstvom proti zamrzovanju.

15.2 Transport akumulatorske baterije

- ▶ Izklopite visokotlačni čistilnik in odstranite akumulatorsko baterijo.
- ▶ Prepričajte se, ali je akumulatorska baterija v varnem stanju za uporabo.
- ▶ Akumulatorsko baterijo zapakirajte tako, da se v embalaži ne bo mogla premikati.
- ▶ Embalažo zavarujte tako, da se ne bo mogla premikati.

Za akumulatorsko baterijo veljajo zahteve glede transporta nevarnega blaga. Akumulatorska baterija je klasificirana kot UN 3480 (litij-ionska baterija) in je bila preizkušena v skladu s priročnikom ZN o preizkusih in kriterijih, del III, poglavje 38.3.

Predpisi glede transporta so navedeni na spletnem naslovu www.stihl.com/safety-data-sheets.

16 Shranjevanje

16.1 Shranjevanje visokotlačnega čistilnika

- ▶ Izklopite visokotlačni čistilnik in odstranite akumulatorsko baterijo.
- ▶ Visokotlačni čistilnik shranite tako, da bodo izpolnjeni naslednji pogoji:
 - Visokotlačni čistilnik pritrdite se ne more prevrniti ali premikati.
 - Visokotlačni čistilnik je izven dosega otrok.
 - Visokotlačni čistilnik je čist in suh.
 - Visokotlačni čistilnik je v zaprtem prostoru.
 - Visokotlačni čistilnik je v temperaturnem območju nad 0 °C.
 - Če visokotlačnega čistilnika ni mogoče shraniti zaščitenega pred zmrzovanjem: zaščitite visokotlačni čistilnik s sredstvom proti zamrzovanju.

16.2 Shranjevanje akumulatorske baterije

STIHL priporoča, da akumulatorsko baterijo shranite, ko je stanje napoljenosti med 40 % in 60 % (svetila 2 zeleni LED-lučki).

- ▶ Akumulatorsko baterijo shranite tako, da bodo izpolnjeni naslednji pogoji:
 - Akumulatorska baterija je izven dosega otrok.
 - Akumulatorska baterija je čista in suha.
 - Akumulatorska baterija je v zaprtem prostoru.
 - Akumulatorska baterija ni v visokotlačnem čistilniku.
 - Če akumulatorsko baterijo hranite v polnilniku: izvlecite omrežni vtič in akumulatorsko baterijo hranite napolnjeno med 40 % in 60 % (2 LED-lučki svetita zeleno).
 - Akumulatorska baterija ni shranjena izven navedenega temperaturnega območja,  21.3.

OBVESTILO

- Če akumulatorska baterija ni shranjena, kot je opisano v teh navodilih za uporabo, se lahko akumulatorska baterija popolnoma izprazni in s tem nepopravljivo poškoduje.
 - ▶ Izpraznjeno akumulatorsko baterijo pred shranjevanjem napolnite. STIHL priporoča, da akumulatorsko baterijo shranite, ko je stanje napolnjenosti med 40 % in 60 % (2 LED-lučki svetita zeleno).
 - ▶ Akumulatorsko baterijo shranite ločeno od visokotlačnega čistilnika.

17 Čiščenje

17.1 Spiranje visokotlačnega čistilnika

Če ste delali s čistilnim sredstvom:

- ▶ šobo 3 v 1 zavrtite v položaj  in nastavite najvišjo stopnjo moči.
- ▶ Vključite visokotlačni čistilnik in ga pribl. 30 sekund spirajte s čisto vodo.

17.2 Čiščenje visokotlačnega čistilnika in dodatnega pribora

- ▶ Izklopite visokotlačni čistilnik in odstranite akumulatorsko baterijo.
- ▶ Visokotlačni čistilnik, visokotlačno cev, brizgalno pištolo in dodatni pribor očistite z vlažno krpo.
- ▶ Nastavke in priključke na visokotlačnem čistilniku, visokotlačni cevi in brizgalni pištoli očistite z vlažno krpo.
- ▶ Prezračevalne reže očistite s čopičem.
- ▶ Iz predala za akumulatorsko baterijo odstranite tujke in predal za akumulatorsko baterijo očistite z vlažno krpo.

- ▶ Električne kontakte v predalu za akumulatorsko baterijo očistite s čopičem ali mehko krtačo.

17.3 Čiščenje šobe in brizgalne cevi

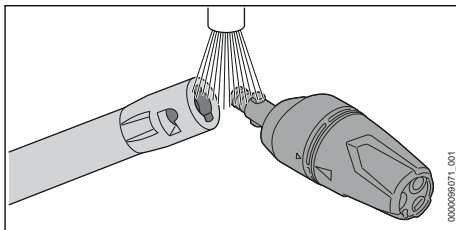

- ▶ Šobo in brizgalno cev splahnite pod tekočo vodo in obrišite s krpo.

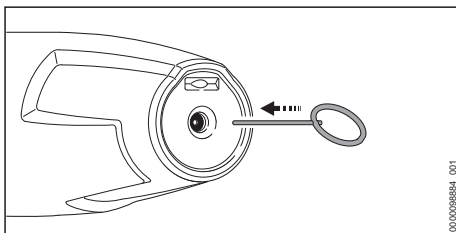

- ▶ Če je šoba zamašena: očistite šobo s čistilno iglo.

17.4 Čiščenje sita na dotoku vode

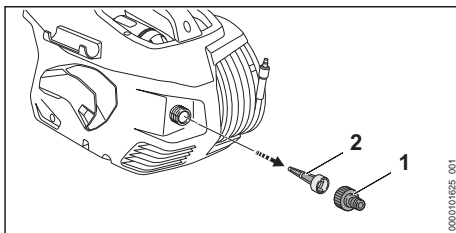

- ▶ Odvijte nastavek (1) priključka za vodo.
- ▶ Sito na dotoku vode (2) potegnite iz priključka za vodo.
- ▶ Sito na dotoku vode (2) sperite pod tekočo vodo.
- ▶ Sito na dotoku vode (2) vstavite v priključek za vodo.
- ▶ Nastavek (1) privijte in ga z roko močno pritegnite.

17.5 Čiščenje vodnega filtra

Vodni filter je treba za čiščenje razstaviti.

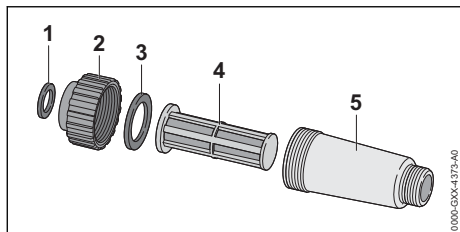

- ▶ Razstavite vodni filter.
- ▶ Tesnili (1 in 3), zapiralo (2), filter (4) in ohišje filtra (5) sperite pod tekočo vodo.
- ▶ Tesnili (1 in 3) namastite z mastjo za armature.
- ▶ Vodni filter znova sestavite.

17.6 Čiščenje vodnega filtra v sesalnem kompletu

Sesalno glavo je treba za čiščenje vodnega filtra razstaviti.

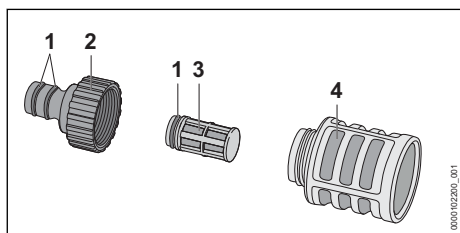

- ▶ Odvijte nastavek (2).
- ▶ Vodni filter (3) odstranite iz sesalne glave (4).

20 Odpravljanje motenj

20.1 Odpravljanje motenj visokotlačnega čistilnika ali akumulatorske baterije

| Motnja | LED-lučke na akumulatorski bateriji | Vzrok | Rešitev |
|---|-------------------------------------|---|--|
| Visokotlačni čistilnik se ob vklopu ne zažene. Elektromotor brni. | 1 LED-lučka utripa zeleno. | Akumulatorska baterija je premalo napolnjena. | ▶ napolnite akumulatorsko baterijo. |
| | 1 LED-lučka sveti rdeče. | Akumulatorska baterija je pretopla ali prehladna. | ▶ odstranite akumulatorsko baterijo. ▶ počakajte, da se akumulatorska baterija segreje ali ohladi. |
| | 3 LED-lučke utripajo rdeče. | Obstaja motnja visokotlačnega čistilnika. | ▶ Odstranite akumulatorsko baterijo. ▶ očistite električne kontakte v predalu za akumulatorsko baterijo. ▶ Vstavite akumulatorsko baterijo. ▶ Vključite visokotlačni čistilnik. ▶ Če 3 LED-lučke še vedno utripajo rdeče: visokotlačnega čistilnika ne uporabljajte in se obrnite na pooblaščenega prodajalca STIHL. |

- ▶ Nastavek (2), vodni filter (3) in sesalno glavo (4) sperite pod tekočo vodo.
- ▶ Tesnila (1) namastite z mastjo za armature.
- ▶ Ponovno sestavite sesalno glavo.

17.7 Čiščenje akumulatorske baterije

- ▶ Akumulatorsko baterijo očistite z vlažno krpo.

18 Vzdrževanje

18.1 Vzdrževalni intervali

Vzdrževalni intervali so odvisni od okoljskih in delovnih pogojev. STIHL priporoča naslednje vzdrževalne intervale:

Mesečno

- ▶ Čiščenje cedila za pretok vode.

19 Popravila

19.1 Popravilo visokotlačnega čistilnika in akumulatorske baterije

Uporabnik ne more sam popravljati visokotlačnega čistilnika, dodatnega pribora in akumulatorske baterije.

- ▶ Če sta visokotlačni čistilnik ali dodatni pribor poškodovana: visokotlačnega čistilnika ali dodatnega pribora ne uporabljajte in se obrnite na pooblaščenega prodajalca STIHL.
- ▶ Če je akumulatorska baterija pokvarjena ali poškodovana: zamenjajte akumulatorsko baterijo.

| Motnja | LED-lučke na akumulatorski bateriji | Vzrok | Rešitev |
|---|-------------------------------------|--|---|
| | 3 LED-lučke svetijo rdeče. | Visokotlačni čistilnik je prevroč. | <ul style="list-style-type: none"> ▶ Odstranite akumulatorsko baterijo. ▶ Visokotlačni čistilnik pustite, da se ohladi. ▶ Očistite šobo. |
| | 4 LED-lučke utripajo rdeče. | Obstaja motnja akumulatorske baterije. | <ul style="list-style-type: none"> ▶ Odstranite akumulatorsko baterijo in jo ponovno vstavite. ▶ Vključite visokotlačni čistilnik. ▶ Če 4 LED-lučke še vedno utripajo rdeče: akumulatorske baterije ne uporabljajte in se obrnite na pooblaščenega prodajalca STIHL. |
| | - | Električna povezava med visokotlačnim čistilnikom in akumulatorsko baterijo je prekinjena. | <ul style="list-style-type: none"> ▶ Odstranite akumulatorsko baterijo. ▶ očistite električne kontakte v predalu za akumulatorsko baterijo. ▶ Vstavite akumulatorsko baterijo. |
| | - | Akumulatorska baterija je vlažna. | ▶ Akumulatorsko baterijo pustite, da se posuši,  21.4. |
| Visokotlačni čistilnik se med delovanjem izklopi. | 3 LED-lučke svetijo rdeče. | Visokotlačni čistilnik je prevroč. | <ul style="list-style-type: none"> ▶ Odstranite akumulatorsko baterijo. ▶ Visokotlačni čistilnik pustite, da se ohladi. ▶ Očistite šobo. |
| | - | Obstaja električna motnja. | <ul style="list-style-type: none"> ▶ Odstranite akumulatorsko baterijo in jo ponovno vstavite. ▶ Vključite visokotlačni čistilnik. |
| Čas delovanja visokotlačnega čistilnika je prekratek. | - | Akumulatorska baterija ni do konca napolnjena. | ▶ Akumulatorsko baterijo popolnoma napolnite. |
| | - | Življenjska doba akumulatorske baterije je prekoračena. | ▶ Zamenjajte akumulatorsko baterijo. |
| Ko akumulatorsko baterijo vstavite v polnilnik, se polnjenje ne začne samodejno. | 1 LED-lučka sveti rdeče. | Akumulatorska baterija je pretopla ali prehladna. | ▶ Akumulatorska baterija naj ostane v polnilniku. Polnjenje se začne samodejno, takoj ko je doseženo dopustno temperaturno območje. |
| Visokotlačna črpalka se vedno znova vklopi in izklopi, ne da bi pritisnili na ročico brizgalne pištole. | - | Visokotlačna črpalka, visokotlačna cev ali brizgalna naprava ne tesnijo. | ▶ Visokotlačni čistilnik naj pregleda pooblaščen prodajalec STIHL. |
| Delovni tlak niha ali pada. | - | Prišlo je do pomanjkanja vode. | <ul style="list-style-type: none"> ▶ Odprite vodno pipo do konca. ▶ Prepričajte se, da je na voljo zadostna količina vode. |
| | - | Šoba je zamašena. | ▶ Očistite šobo. |
| | - | Sito na dotoku vode ali vodni filter sta zamašena. | ▶ Očistite sito na dotoku vode ali vodni filter. |
| | - | Visokotlačna črpalka, visokotlačna cev ali brizgalna naprava ne tesnijo ali so pokvarjene. | ▶ Visokotlačni čistilnik naj pregleda pooblaščen prodajalec STIHL. |

| Motnja | LED-lučke na akumulatorski bateriji | Vzrok | Rešitev |
|---|-------------------------------------|--|---|
| Vodni curek ima spremenjeno obliko. | - | Šoba je zamašena. | ► Očistite šobo. |
| Čistilnega sredstva se ne posesa. | - | Šoba je zaprta. | ► Zamenjajte šobo. |
| | - | Steklenica čistilnega sredstva je prazna. | ► Steklenico čistilnega sredstva napolnite s čistilnim sredstvom. |
| | - | Filter ibke cevi za čistilno sredstvo je umazan. | ► Gibko cev za čistilno sredstvo sperite pod tekočo vodo. |
| Priključke na visokotlačni čistilnik, visokotlačno cev, brizgalno pištolo ali brizgalno cev je težko medsebojno povezati. | - | Tesnila priključkov niso namaščena. | ► Namastite tesnila.  20.2 |

20.2 Namastitev tesnil

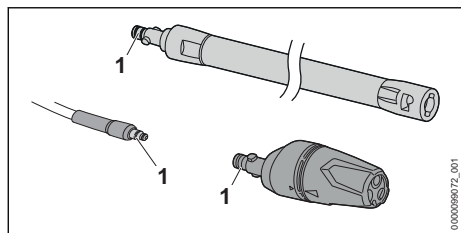

► Tesnila (1) namastite z mastjo za armature.

- Dolžina: 426 mm
- Širina: 314 mm
- Višina: 292 mm
- Dolžina visokotlačne cevi: 6 m
- Teža (m) brez akumulatorske baterije, z nameščenim dodatnim priborom: 7 kg

Podatki, odvisni od tlaka, so bili izmerjeni pri vhodnem tlaku 0,3 MPa (3 bar).

Čas delovanja je naveden na www.stihl.com/battery-life.

21 Tehnični podatki

21.1 Visokotlačni čistilnik STIHL REA 100.0 PLUS

- Dovoljene akumulatorske baterije: STIHL AP
- Sprejemna moč: 1300 W
- Električni razred zaščite: III
- Električna vrsta zaščite: IPX5
- Delovni tlak (p): 12,5 MPa (125 bar)
- Največji dopustni tlak (p max.) 15 MPa (150 bar)
- Največji tlak dotoka vode (p in max.) 1 MPa (10 bar)
- Največji pretok vode (Q max.): 5 l/min (300 l/h)
- Minimalni pretok vode (Q min): 4,5 l/min (270 l/h)
- Največja višina sesanja: 0,5 m
- Najvišja temperatura vode med delovanjem pod tlakom (t in max): 40 °C
- Najvišja temperatura vode med sesalnim obratovanjem: 20 °C
- Mere

21.2 Akumulatorska baterija STIHL AP

- Tehnologija akumulatorske baterije: litij-ionska
- Napetost: 36 V
- Kapaciteta v Ah: glejte napisno ploščico
- Energijska vsebnost v Wh: glejte napisno ploščico
- Teža v kg: glejte tipsko tablico
- Radijski vmesnik Bluetooth® (samo za akumulatorske baterije z ):

- Podatkovna povezava: Bluetooth® 5.1. Mobilna končna naprava mora biti združljiva z Bluetooth® Low Energy 5.0 in mora podpirati Generic Access Profile (GAP).
- Frekvenčni pas: ISM pas 2,4 GHz
- Največja oddana prenosna zmogljivost: 1 mW
- Doseg signala: pribl. 10 m. Moč signala je odvisna od okoljskih pogojev in mobilne končne naprave. Doseg se lahko glede na zunanje pogoje vključno z uporabljeno opremo za sprejem močno spreminja. Znotraj zaprtih prostorov in zaradi kovinskih ovir (na primer stene, regali, kovček) je lahko doseg bistveno manjši.
- Zahteve glede operacijskega sistema mobilne končne naprave: Android ali iOS (v trenutni različici ali višje)

21.3 Temperaturne meje



OPOZORILO

- Akumulatorska baterija ni zaščitena pred vplivi iz okolja. Če je akumulatorska baterija izpostavljena določenim vplivom iz okolja, se lahko akumulatorska baterija vname ali eksplodira. Osebe se lahko hudo poškodujejo in nastane lahko materialna škoda.
 - ▶ Akumulatorske baterije ne polnite pod – 20 °C ali nad + 50 °C.
 - ▶ Visokotlačnega čistilnika ali akumulatorske baterije ne uporabljajte pri temperaturi pod – 20 °C ali nad + 50 °C.
 - ▶ Visokotlačnega čistilnika ali akumulatorske baterije ne shranjujte pri temperaturi pod – 20 °C ali nad + 70 °C.

21.4 Priporočljiva temperaturna območja

Za optimalno delovanje visokotlačnega čistilnika in akumulatorske baterije upoštevajte naslednja temperaturna območja:

- Polnjenje: + 5 °C do + 40 °C
- Uporaba: - 10 °C do + 40 °C
- Shranjevanje: - 20 °C do + 50 °C

Če akumulatorsko baterijo polnite, uporabljate ali shranjujete izven priporočljivega temperaturnega območja, se lahko njena zmogljivost zmanjša.

Če je baterija mokra ali vlažna, pustite, da se suši vsaj 48 ur pri temperaturi nad + 15 °C in pod + 50 °C ter pri vlažnosti pod 70 %. Večja vlažnost lahko podaljša čas sušenja.

21.5 Vrednosti hrupa in vibracij

K-vrednost za ravni zvočnega tlaka znaša 2 dB(A). K-vrednost za ravni zvočne moči znaša 2 dB(A). K-vrednost za vrednosti vibracij znaša 2 m/s².

- Raven zvočnega tlaka L_{pA} , izmerjena v skladu s standardom EN 60335-2-79: 89 dB(A)
- Raven zvočne moči L_{WA} , izmerjena v skladu s standardom EN 60335-2-79: 87 dB(A)
- Vrednost vibracij a_{h1} , izmerjena v skladu s standardom 60335-2-79: šoba s ploskim curkom $\leq 2,5$ m/s².

Informacije glede izpolnjevanja direktive o obveznostih delodajalcev glede vibracij 2002/44/ES so na voljo na spletnem naslovu www.stihl.com/vib.

21.6 REACH

REACH je oznaka za direktivo ES o registraciji, evalvaciji, avtorizaciji in omejevanju kemikalij.

Informacije glede izpolnjevanja direktive REACH so na voljo na spletnem naslovu www.stihl.com/reach.

22 Nadomestni deli in dodatni pribor

22.1 Nadomestni deli in dodatni pribor

STIHL Ti simboli označujejo originalne nadomestne dele STIHL in originalni dodatni pribor STIHL.

STIHL priporoča uporabo originalnih nadomestnih delov STIHL in originalnega dodatnega pribora STIHL.

Zanesljivosti, varnosti in ustreznosti nadomestnih delov in dodatnega pribora drugih proizvajalcev STIHL kljub stalnemu opazovanju trga ne more oceniti in STIHL tudi ne more jamčiti za njihovo uporabo.

Originalni nadomestni deli STIHL in originalni dodatni pribor STIHL so na voljo pri pooblaščenem prodajalcu STIHL.

23 Odstranjanje

23.1 Odstranjanje visokotlačnega čistilnika in akumulatorske baterije

Informacije glede odstranjanja med odpadke so na voljo pri lokalni upravi ali pooblaščenem prodajalcu STIHL.

Nepravilno odstranjanje lahko škoduje zdravju in obremeni okolje.

- ▶ Izdelke STIHL vključno z embalažo odnesite na ustrezno zbirno mesto za recikliranje v skladu z lokalnimi predpisi.
- ▶ Ne odvrzite med gospodinjne odpadke.

24 Izjava EU o skladnosti

24.1 Visokotlačni čistilnik STIHL REA 100.0 PLUS

ANDREAS STIHL AG & Co. KG
Badstraße 115
D-71336 Waiblingen

Nemčija

z izključno odgovornostjo izjavlja, da

- Izvedba: Visokotlačni čistilnik
- Znamka izdelovalca: STIHL
- Tip: REA 100.0 PLUS
- Identifikacija serije: REA01

ustreza vsem zadevnim določbam smernic 2011/65/EU, 2006/42/ES, 2014/30/EU in je bil razvit in izdelan v skladu z na datum proizvodnje veljavnimi različicami naslednjih standardov: EN 55014-1, EN 55014-2, EN 60335-1, EN 60335-2-79, EN 61000-3-2, EN 61000-3-3, EN 62233.

Za ugotavljanje izmerjenega in zajamčenega nivoja hrupa ob obremenitvi je bilo postopano v skladu s smernico 2000/14/ES, priloga V, z uporabo standarda ISO 3744.

- izmerjena raven zvočne moči: 87 dB(A)
- zagotovljena raven zvočne moči: 89 dB(A)

Tehnična dokumentacija je shranjena na oddelku za pridobivanje dovoljenj za izdelke družbe ANDREAS STIHL AG & Co. KG.

Letnica izdelave, država proizvodnje in serijska številka so navedene na visokotlačnem čistilniku.

Waiblingen, 1.8.2022

ANDREAS STIHL AG & Co. KG

za 

Robert Olma, Vice President, Regulatory Affairs & Global Governmental Relations

25 Izjava UKCA o skladnosti

25.1 Visokotlačni čistilnik STIHL REA 100.0 PLUS

**UK
CA**

ANDREAS STIHL AG & Co. KG
Badstraße 115
D-71336 Waiblingen

Nemčija

z izključno odgovornostjo izjavlja, da

- Izvedba: Visokotlačni čistilnik
- Znamka izdelovalca: STIHL
- Tip: REA 100.0 PLUS
- Identifikacija serije: REA01

je v skladu z ustreznimi določbami britanskih predpisov The Restriction of the Use of Certain Hazardous Substances in Electrical and Electronic Equipment Regulations 2012, Supply of Machinery (Safety) Regulations 2008 in Electromagnetic Compatibility Regulations 2016 ter je bil zasnovan in izdelan v skladu z različicami naslednjih standardov, veljavnih na dan izdelave: EN 55014-1, EN 55014-2, EN 60335-1, EN 60335-2-79, EN 61000-3-2, EN 61000-3-3, EN 62233.

Izmerjene in zajamčene ravni zvočne moči so bile določene v skladu Noise Emission in the Environment by Equipment for use Outdoors Regulations 2001, Schedule 8 Združenega kraljestva z uporabo standarda ISO 3744.

- izmerjena raven zvočne moči: 87 dB(A)
- zagotovljena raven zvočne moči: 89 dB(A)

Tehnično dokumentacijo hrani ANDREAS STIHL AG & Co. KG.

Letnica izdelave, država proizvodnje in serijska številka so navedene na visokotlačnem čistilniku.

Waiblingen, 1.8.2022

ANDREAS STIHL AG & Co. KG

za 

Robert Olma, Vice President, Regulatory Affairs
& Global Governmental Relations

26 Naslovi

www.stihl.com

www.stihl.com



0458-047-9501-A



0458-047-9501-A